



Stolik projekcyjny GIGANT II

Opis produktu 2x3 Art. Nr: **ST009**

Charakterystyka: Rozkładany błyskawicznie. Złożony zajmuje bardzo mało miejsca, co ułatwia przechowywanie. Solidna konstrukcja ze stali, malowana w kolorze czarnym. Dwa blaty (górny: 60 × 40 cm; dolny: 46 × 29 cm) wykonane z płyty meblowej MDF w kolorze popielatym. Podwyższone ranty zapobiegają ześlizgnięciu się umieszczonych przedmiotów. Górny blat (przeznaczony na projektor) ze śrubową regulacją kąta nachylenia (<15°).

Gwarancja: 2 lata.

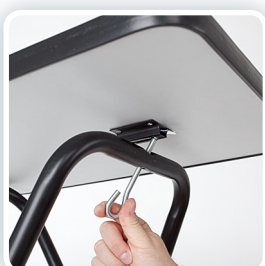

Stolik projekcyjny GIGANT II	
2x3 Art. Nr	ST009
Wymiary blatów [cm]	górny: 60 × 40, dolny: 46 × 29
Max obciążenie [kg]	blat górny: 10; blat dolny: 5
Konstrukcja	stalowa w kolorze czarnym
Zabezpieczenia	podwyższone ranty, zabezpieczające przed zsunięciem
Waga [kg]	9,3
Gwarancja	2 lata

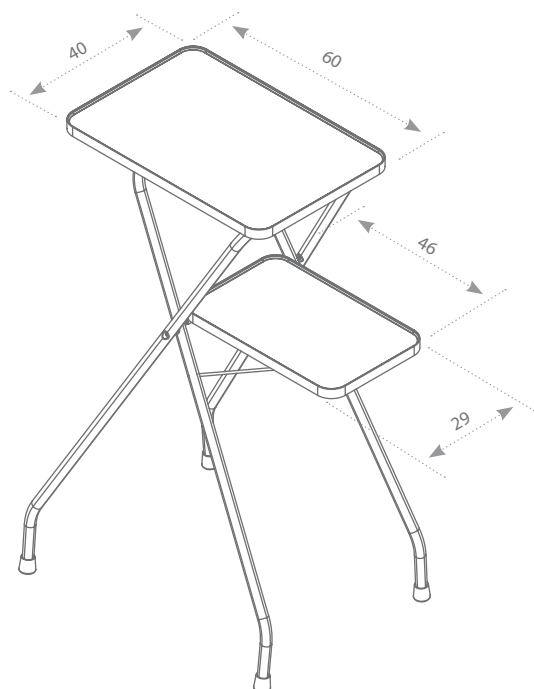
**2x3 S.A.**

73-231 Krzęcin, ul. Słoneczna 3, Polska

[i]: 801 23 00 23

[t]: +48 95 765 3848 [f]: +48 95 765 3850

[e]: info@2x3.pl [w]: www.2x3.eu



innowacje w komunikacji wizualnej