

## Zalety:

- Obudowa stalowa malowana proszkowo na kolor biały
- Prosta instalacja ekranu
- Zintegrowane z obudową ścienna/sufitowe uchwyty montażowe
- Mechanizm zwijający z napędem sprężynowym
- Wyprowadzenie powierzchni projekcyjnej z przodu obudowy gwarantuje zapas miejsca na instalację innych urządzeń na ścianie poniżej ekranu
- 2 lata gwarancji (typu drzwi-do-drzwi)
- Możliwość dostosowania ekranu do indywidualnej specyfikacji klienta

## Cechy charakterystyczne:

- Szerokość powierzchni projekcyjnej: 180 - 240cm
- Formaty obrazu 1:1, 4:3, 16:9 lub 16:10
- Dedykowane materiały projekcyjne:
  - dla kina domowego:
    - Matt Grey g=0,8, Matt White g=1,0
  - dla prezentacji:
    - Matt White g=1,0, White Ice g=1,2, Matt White E g=1.0
- Aluminiowa rura nawojowa o średnicy 40mm

## Akcesoria opcjonalne:

- Malowanie proszkowe w kolorach z palety RAL
- Czarne ramki BB (dla formatu 4:3, 16:9 i 16:10, tylko dla materiałów MW, MG)
- Czarne ramki BT (dla formatu 16:9 i 16:10, tylko dla materiałów MW, MG)
- Uchwyty umożliwiające instalację ekranu pod sufitem podwieszonym (SRMS)
- Dodatkowe uchwyty do montażu ściennego/sufitowego (SH HOLDER)

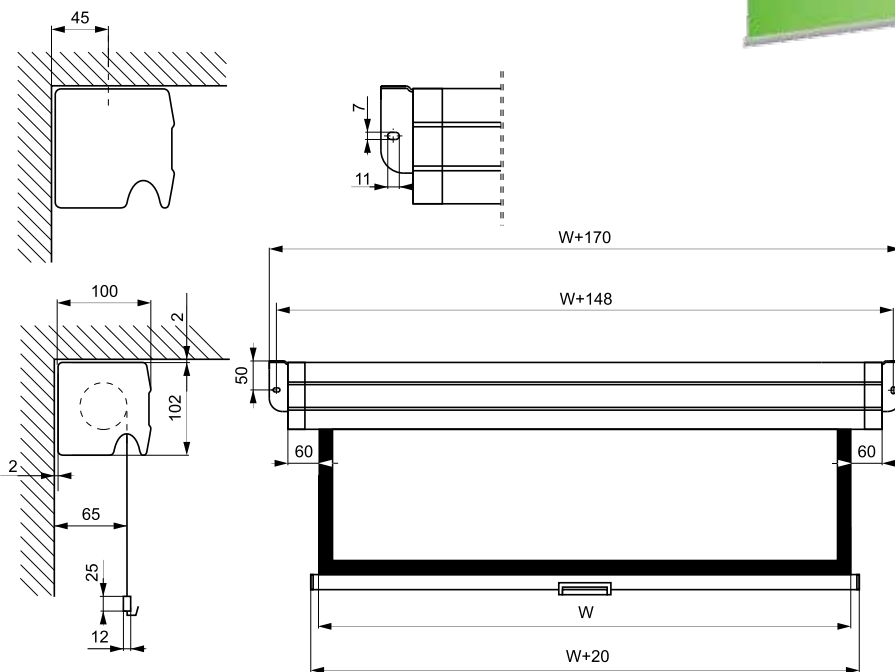

Format obrazu	Wymiary			Obramowanie		Przekątna obrazu [cale]	Przekątna obrazu BB, BT [cale]	Odległość uchwytów M [cm]	Waga [kg]	Opakowanie transportowe [cm]
	Szer. tkaniny W [cm]	Obszar obrazu w x h [cm]	Obszar obrazu BB, BT w x h [cm]	typ BB	typ BT					
1:1	180	180 x 180	-	-	-	100	-	194,8	8,00	200 x 14 x 14
1:1	210	210 x 210	-	-	-	117	-	224,8	10,00	230 x 14 x 14
1:1	240	240 x 240	-	-	-	134	-	254,8	12,00	260 x 14 x 14
4:3	180	180 x 135	170 x 128	+	-	89	84	194,8	7,80	200 x 14 x 14
4:3	210	210 x 160	200 x 150	+	-	104	98	224,8	9,80	230 x 14 x 14
4:3	240	240 x 180	230 x 173	+	-	118	113	254,8	11,70	260 x 14 x 14
16:9	180	180 x 102	170 x 96	+	+	82	77	194,8	7,50	200 x 14 x 14
16:9	210	210 x 119	200 x 113	+	+	96	90	224,8	9,50	230 x 14 x 14
16:9	240	240 x 135	230 x 129	+	+	109	104	254,8	11,30	260 x 14 x 14
16:10	180	180 x 113	170 x 106	+	+	84	79	194,8	7,70	200 x 14 x 14
16:10	210	210 x 131	200 x 125	+	+	98	93	224,8	9,70	230 x 14 x 14
16:10	240	240 x 150	230 x 144	+	+	112	107	254,8	11,50	260 x 14 x 14