



## Mównica prezentacyjna CLASSIC

Opis produktu 2x3 Art. Nr: PF05

**Charakterystyka:** Profesjonalna i praktyczna mównica Classic o bardzo estetycznej konstrukcji. Solidny front pozwala na umieszczenie na nim np. nazwy logo organizatora. Dostarczona wraz ze specjalnymi stopkami oraz kółkami obrotowymi. Konstrukcja dostępna w kolorze grafitowym z bukowymi półkami. Górna półka posiada dodatkowo próg zwalniający, zapobiegający zsuwaniu się kartek. Do samodzielnego montażu.

**Gwarancja:** 2 lata.

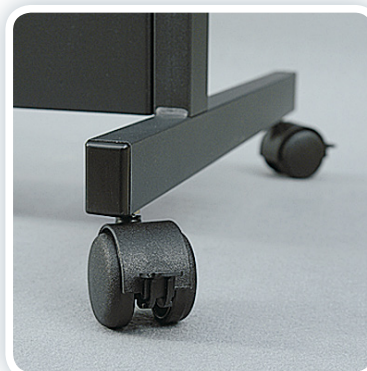

Mównica prezentacyjna CLASSIC		
2x3 Art. Nr		PF05
Wymiary całkowite [cm]		45×59×119
Wymiary blatów [cm]	blat górny	59×43
	blat dolny	55×26
Wysokość blatów [cm] (przy zamocowanych kółkach)	blat górny	87
	blat dolny	119
Konstrukcja		stalowa w kolorze grafitowym
Grubość blatów [mm]		18
Odległość między blatami [cm]		21
Kolor blatów		buk
Możliwość umieszczenia logo		tak, na froncie mównicy
Zabezpieczenie		blat górny - próg zwalniający, zapobiegający zsuwaniu się kartek
Podstawa		kółka lub stopki (obie opcje w zestawie, po 4 szt.)
Średnica kółek [cm]		5
Waga [kg]		14,0
Gwarancja		2 lata

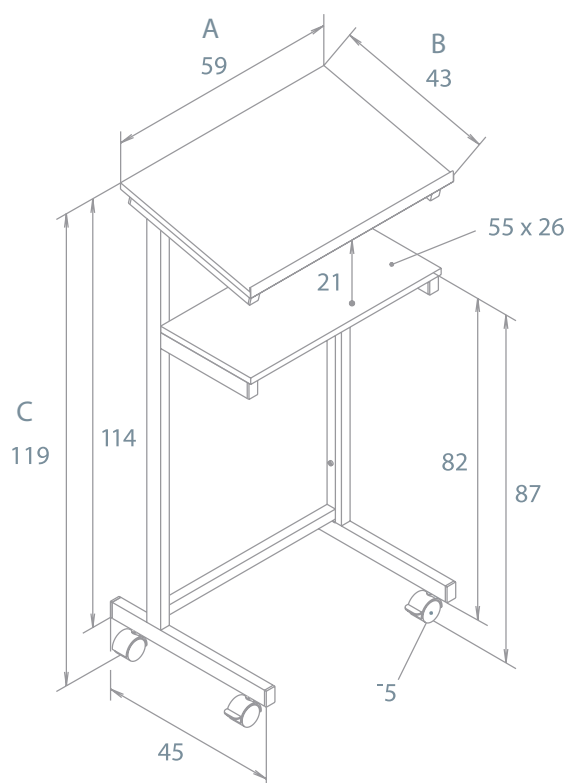
**2x3 S.A.**

73-231 Krzęcin, ul. Słoneczna 3, Polska

[i]: 801 23 00 23

[t]: +48 95 765 3848 [f]: +48 95 765 3850

[e]: info@2x3.pl [w]: www.2x3.eu



innowacje w komunikacji wizualnej