

SyncMaster 460UTn-2, 460UTn2-UD2, 460UT-2, 460UTn-B, 460UT-B

Wyświetlacz LCD

Instrukcja obsługi

Kolor i wygląd może się różnić w zależności od urządzenia. Jego specyfikacja może bez wcześniejszego powiadomienia ulec zmianie, mającej na celu poprawę jakości pracy.



Zasady bezpieczeństwa

Oznaczenia



Uwaga

Należy przestrzegać tych zaleceń w zakresie bezpieczeństwa, aby zapewnić własne bezpieczeństwo oraz zapobiec uszkodzeniu urządzenia i przedmiotów znajdujących się w pobliżu.

Uważnie przeczytaj instrukcje i korzystaj z produktu w sposób z nimi zgodny.

Ostrzeżenie / Uwaga



Nieprzestrzeganie zaleceń oznaczonych tym symbolem może spowodować obrażenia ciała lub uszkodzenie urządzenia.

Uwaga



Zabronione



Ważne zalecenia, o których należy zawsze pamiętać



Nie demontować



Odłączyć wtyczkę od gniazda zasilającego



Nie dotykać



Uziemić w celu zabezpieczenia przed porażeniem prądem elektrycznym

Zasilanie



Jeśli komputer nie będzie używany przez dłuższy czas, należy uaktywnić tryb DPM.

Jeśli używany jest wygaszacz ekranu, należy go przełączyć w tryb aktywny.

Przedstawione ilustracje służą jako przykłady i nie mają zastosowania we wszystkich przypadkach (lub krajach).

Skrót do zalecenia zapobiegającego powstawaniu obrazu szczątkowego.



 Nie używać uszkodzonego przewodu zasilającego, wtyczki przewodu zasilającego lub poluzowanego gniazdka elektrycznego.

- Niezastosowanie się do tego zalecenia grozi porażeniem prądem elektrycznym lub pożarem.



 Nie dotykać wtyczki przewodu zasilającego wilgotnymi rękoma podczas jej odłączania lub podłączania do gniazdka elektrycznego.

- Niezastosowanie się do tego zalecenia grozi porażeniem prądem elektrycznym.



▶ Przewód zasilający należy podłączyć do gniazdka elektrycznego z uziemieniem.

- Niezastosowanie się do tego zalecenia grozi porażeniem prądem elektrycznym lub urazami ciała.

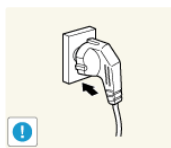

▶ Sprawdzić, czy wtyczka jest podłączona do gniazdka elektrycznego w sposób pewny i poprawny.

- Niezastosowanie się do tego zalecenia grozi pożarem.

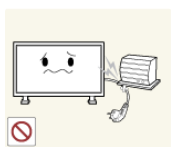

▶ Nie zginać ani ciągnąć przewodu zasilającego i nie umieszczać na nim ciężkich przedmiotów.

- Niezastosowanie się do tego zalecenia grozi pożarem.



▶ Nie podłączać kilku urządzeń do jednego gniazdka elektrycznego.

- Niezastosowanie się do tego zalecenia grozi pożarem w wyniku przegrzania.

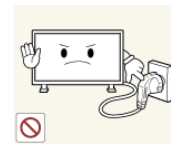

▶ Nie odłączać przewodu zasilającego w trakcie używania urządzenia.

- Niezastosowanie się do tego zalecenia grozi uszkodzeniem produktu w wyniku zwarcia.

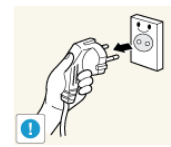

▶ Gniazdo sieciowe powinno znajdować się w łatwo dostępnym miejscu, aby można było bez problemu wyciągnąć wtyczkę w przypadku konieczności odłączenia urządzenia od sieci.

- Niezastosowanie się do tego zalecenia grozi porażeniem prądem elektrycznym lub pożarem.



▶ Należy używać przewodu zasilającego dostarczonego wraz z produktem. Nie korzystać z przewodu zasilającego przeznaczonego dla innego produktu.

- Niezastosowanie się do tego zalecenia grozi pożarem lub porażeniem prądem elektrycznym.

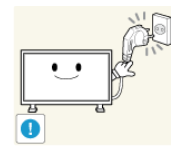

▶ Podłącz wtyczkę do gniazdka, do którego jest łatwy dostęp.

- Jeśli wystąpi problem z urządzeniem, należy całkowicie wyłączyć jego zasilanie, odłączając wtyczkę od gniazdka. Nie jest możliwe całkowite wyłączenie zasilania za pomocą przycisku na urządzeniu.

Instalacja



W przypadku instalacji monitora w miejscu, gdzie jest on wystawiony na działanie dużych ilości kurzu, wysokich lub niskich temperatur, wilgoci lub preparatów chemicznych oraz używania go przez 24 godziny na dobę, np. w takich miejscach jak lotniska, stacje kolejowe itp., należy skonsultować się z autoryzowanym centrum serwisowym.

Konsultacja jest konieczna, gdyż korzystanie z monitora w takich warunkach może spowodować jego poważne uszkodzenie.

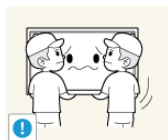

▶ W podnoszeniu i przenoszeniu produktu powinny uczestniczyć się co najmniej dwie osoby.

- Niezastosowanie się do tego zalecenia grozi upuszczeniem urządzenia i spowodowaniem obrażeń ciała osób znajdujących się w pobliżu i/lub uszkodzeniem produktu.

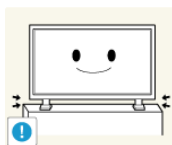

▶ Przy montowaniu produktu w szafce lub na podstawie należy zwrócić uwagę, aby dolna część jego korpusu nie wystawała poza krawędź mebla.

- W przeciwnym razie produkt może spaść i spowodować obrażenia ciała osób znajdujących się w pobliżu.
- Należy korzystać z szafek i podstaw dostosowanych do rozmiaru produktu.



▶ W POKŁIŻU URZĄDZENIA NIE NALEŻY UMIESZCZAĆ ŚWIEC, ŚRODKÓW PRZECIWKO KOMAROM, PAPIEROSÓW ANI JAKICHKOLWIEK URZĄDZEŃ GRZEWCZYCH.

- Niezastosowanie się do tego zalecenia grozi pożarem.



▶ Urządzenia grzewcze należy umieszczać w maksymalnie dużej odległości od produktu i jego przewodu zasilającego.

- Niezastosowanie się do tego zalecenia grozi porażeniem prądem elektrycznym lub pożarem.



▶ Nie umieszczać urządzenia w miejscu o słabej wentylacji, na przykład na półce czy w szafce.

- Niezastosowanie się do tego zalecenia grozi pożarem w wyniku podwyższonej temperatury we wnętrzu urządzenia.



▶ Podczas stawiania produktu należy zachować ostrożność.

- Niezastosowanie się do tego zalecenia grozi uszkodzeniem ekranu.

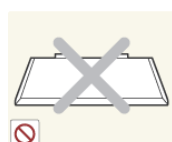

▶ Nie umieszczać ekranu na podłodze.

- Niezastosowanie się do tego zalecenia grozi uszkodzeniem ekranu.



▶ Montaż wspornika ściennego powinien być przeprowadzany przez autoryzowaną firmę instalacyjną.

- W przeciwnym razie produkt może spaść i spowodować obrażenia ciała osób znajdujących się w pobliżu.
- Należy montować wyłącznie wsporniki ścienne wskazane w instrukcji.

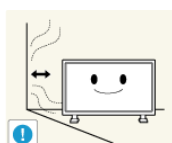

▶ Produkt należy instalować w pomieszczeniu o dobrej wentylacji. Odległość urządzenia od ściany powinna wynosić nie mniej niż 4 cale (10 cm).

- Niezastosowanie się do tego zalecenia grozi pożarem w wyniku podwyższonej temperatury we wnętrzu urządzenia.



▶ Winyłowe opakowanie produktu powinno być przechowywane w miejscu niedostępnym dla dzieci.

- Niezastosowanie się do tego zalecenia może spowodować poważne niebezpieczeństwo dla zdrowia dzieci (ryzyko uduszenia) bawiących się nim.

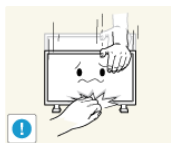

▶ Jeżeli monitor posiada funkcję regulacji wysokości, podczas obniżania go nie należy umieszczać na podstawie żadnych przedmiotów ani części ciała.

- Upuszczenie monitora może spowodować jego uszkodzenie lub obrażenia ciała osoby niosącej urządzenie.



▶ Olej jadalny, taki jak olej sojowy, może uszkodzić lub zdeformować produkt. Nie montować produktu w kuchni ani w pobliżu blatu kuchennego.

Czyszczenie



Obudowę monitora oraz ekran TFT-LCD należy czyścić za pomocą lekko zwilżonej, miękkiej ściereczki.



▶ Nie rozpylać środka czyszczącego bezpośrednio na powierzchnię urządzenia.

- W przeciwnym razie może to spowodować odbarwienie i uszkodzenie powierzchni produktu, a także złuszczenie się powłoki ekranu.



▶ Wtyki przewodu zasilającego lub gniazdko elektryczne można czyścić wyłącznie suchą ściereczką.

- Niezastosowanie się do tego zalecenia grozi pożarem.

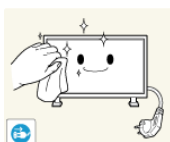

▶ Przed przystąpieniem do czyszczenia produktu należy odłączyć przewód zasilający.

- Niezastosowanie się do tego zalecenia grozi porażeniem prądem elektrycznym lub pożarem.



▶ Przed przystąpieniem do czyszczenia produktu należy odłączyć przewód zasilający i delikatnie wyczyścić go suchą ściereczką.

- (Nie stosować substancji chemicznych, takich jak wosk, benzen, alkohol, rozcieńczalnik, środek przeciwko komarom, smar czy środek czyszczący). Grozi to zmianą wyglądu powierzchni produktu i odklejeniem się jego etykiet z oznaczeniami.



▶ Ponieważ obudowa produktu nie jest odporna na zarysowanie, należy stosować wyłącznie taki rodzaj ściereczek, jaki wskazano w instrukcji.

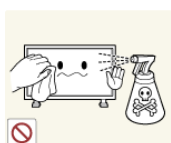

▶ Podczas czyszczenia produktu nie rozpylać wody bezpośrednio na obudowę urządzenia.

- Należy uważać, aby woda nie przedostała się do wnętrza produktu ani go nie zamoczyła.
- Niezastosowanie się do tego zalecenia grozi porażeniem prądem elektrycznym, pożarem lub awarią urządzenia.

Inne



▶ Niniejsze urządzenie wykorzystuje wysokie napięcie. Nie należy własnoręcznie demontować, naprawiać lub modyfikować produktu.

- Niezastosowanie się do tego zalecenia grozi porażeniem prądem elektrycznym lub pożarem. W przypadku konieczności naprawy produktu należy skontaktować się z centrum serwisowym.



▶ Jeśli z wnętrza urządzenia wydobywają się nietypowe zapachy, dźwięki lub dym, należy natychmiast odłączyć go od zasilania i skontaktować się z centrum serwisowym.

- Niezastosowanie się do tego zalecenia grozi porażeniem prądem elektrycznym lub pożarem.

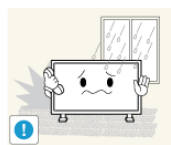

▶ Nie należy montować produktu w miejscu wystawionym na działanie wilgoci, kurzu, dymu, wody ani w samochodzie.

- Niezastosowanie się do tego zalecenia grozi porażeniem prądem elektrycznym lub pożarem.



▶ Jeśli produkt został upuszczony lub jego obudowa jest uszkodzona, należy go wyłączyć i odłączyć przewód zasilający. Skontaktować się z centrum serwisowym.

- Niezastosowanie się do tego zalecenia grozi porażeniem prądem elektrycznym lub pożarem.

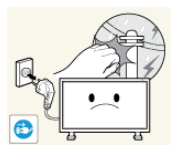

▶ Nie wolno dotykać przewodu zasilającego ani kabla antenowego podczas burzy lub wyładowań atmosferycznych.

- Niezastosowanie się do tego zalecenia grozi porażeniem prądem elektrycznym lub pożarem.



▶ Nie przesuwaj monitora, ciągnąc za przewód lub kabel sygnałowy.

- Niezastosowanie się do tego zalecenia może spowodować upuszczenie urządzenia i grozi porażeniem prądem elektrycznym, uszkodzeniem produktu lub pożarem w wyniku uszkodzenia kabla.

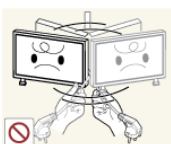

▶ Nie podnosić ani nie przesuwać produktu, trzymając wyłącznie za przewód zasilający lub kabel sygnałowy.

- Niezastosowanie się do tego zalecenia może spowodować upuszczenie urządzenia i grozi porażeniem prądem elektrycznym, uszkodzeniem produktu lub pożarem w wyniku uszkodzenia kabla.



▶ Nie blokować otworów wentylacyjnych urządzenia sprzętami domowymi, takimi jak stół czy zasłony.

- Niezastosowanie się do tego zalecenia grozi pożarem w wyniku podwyższonej temperatury we wnętrzu urządzenia.



▶ Nie umieszczać na urządzeniu pojemników z wodą, wazonów, doniczek kwiatowych, lekarstw ani metalowych przedmiotów.

- W przypadku przedostania się do wnętrza produktu wody lub ciała obcego należy odłączyć przewód zasilania i skontaktować się z centrum serwisowym.

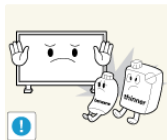

- Niezastosowanie się do tego zalecenia grozi uszkodzeniem urządzenia, porażeniem prądem elektrycznym lub pożarem.

▶ W pobliżu produktu nie należy przechowywać aerozoli z substancjami wybuchowymi i innych substancji łatwopalnych.

- Niezastosowanie się do tego zalecenia grozi porażeniem prądem elektrycznym lub pożarem.

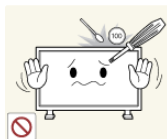

▶ Nie wkładać do wnętrza obudowy (poprzez otwory wentylacyjne, gniazda wejścia i wyjścia itp.) żadnych metalowych przedmiotów, takich jak pałeczki, monety, pinezki czy druciki, a także przedmiotów łatwopalnych, takich jak zapałki czy papier.

- W przypadku przedostania się do wnętrza produktu wody lub ciała obcego należy odłączyć przewód zasilania i skontaktować się z centrum serwisowym.

- Niezastosowanie się do tego zalecenia grozi porażeniem prądem elektrycznym lub pożarem.

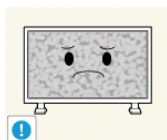

▶ W przypadku dłuższego wyświetlania statycznego obrazu może wystąpić efekt utrwalonego obrazu lub plam na ekranie urządzenia.

- W przypadku dłuższej przerwy w korzystaniu z urządzenia należy przełączyć go w tryb uśpienia lub włączyć wygaszacz ekranu z ruchomym elementem.

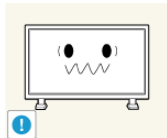

▶ Należy ustawić zalecane wartości rozdzielczości i częstotliwości.

- Niezastosowanie się do tego zalecenia grozi uszkodzeniem wzroku użytkownika.



▶ Korzystając ze słuchawek zwykłych lub dousznych, nie należy ustawiać zbyt wysokiego poziomu głośności.

- Zbyt duże natężenie dźwięku może spowodować uszkodzenie słuchu.

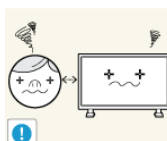

▶ Aby uniknąć zmęczenia oczu, nie należy siedzieć zbyt blisko produktu.

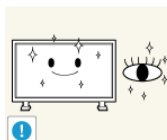

▶ Po każdej godzinie korzystania z monitora należy wykonać przynajmniej pięciominutową przerwę.

Pozwoli to zmniejszyć zmęczenie oczu.



▶ Nie instalować urządzenia na niestabilnej powierzchni, np. na chwiejnej podstawie, nierównej powierzchni czy na podłożu narażonym na drgania.

- Grozi to upadkiem urządzenia i może spowodować obrażenia ciała osób znajdujących się w pobliżu i/lub uszkodzenie produktu.

- Użytkowanie produktu w miejscu narażonym na drgania wiąże się z ryzykiem uszkodzenia urządzenia i pożaru.



- ▶ Przed transportem produktu należy go wyłączyć, odłączyć wtyczkę przewodu zasilania, kabel antenowy oraz wszystkie pozostałe kable podłączone do urządzenia.

- Niezastosowanie się do tego zalecenia grozi porażeniem prądem elektrycznym lub pożarem.



- ▶ Produkt należy zabezpieczyć przed możliwością uszkodzenia lub przewrócenia przez dzieci.

- Upadek tego produktu może grozić osobom znajdującym się w pobliżu uszkodzeniem ciała, a nawet śmiercią.

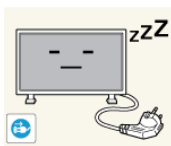

- ▶ W przypadku przerwy w korzystaniu z produktu należy odłączyć jego przewód zasilający od gniazdka elektrycznego.

- Niezastosowanie się do tego zalecenia grozi przegrzaniem urządzenia i pożarem w wyniku nagromadzenia się kurzu, zwarcia elektrycznego lub upływu prądu.



- ▶ Na obudowie urządzenia nie należy umieszczać ciężkich przedmiotów, zabawek ani innych elementów (np. ciastek), które mogą wzbudzić zainteresowanie dzieci.

- Zrzucenie produktu przez dzieci może grozić im uszkodzeniem ciała, a nawet śmiercią.



- ▶ Należy uważać, aby dziecko nie włożyło do buzi baterii wyjętych z pilota zdalnego sterowania. Baterie należy przechowywać w miejscu niedostępnym dla dzieci.

- Jeśli mimo to dziecko włoży baterię do buzi, należy niezwłocznie skonsultować się z lekarzem.

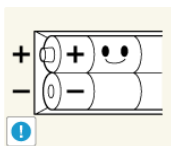

- ▶ Baterie należy wkładać zgodnie z oznaczeniami biegunów (+, -).

- Niezastosowanie się do tego zalecenia grozi uszkodzeniem baterii, a także pożarem, uszkodzeniem ciała lub zdrowia w wyniku wycieku elektrolitu.

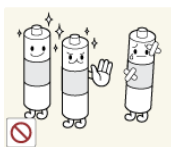

- ▶ Należy używać tylko określonych, standardowych baterii. Nie wolno jednocześnie używać nowej i używanej baterii.

- Niezastosowanie się do tego zalecenia grozi uszkodzeniem baterii, a także pożarem, uszkodzeniem ciała lub zdrowia w wyniku wycieku elektrolitu.

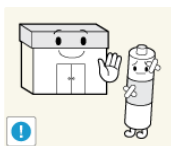

- ▶ Baterie (i akumulatory) nie są zwykłymi odpadkami i wymagają specjalnej utylizacji. Klient jest odpowiedzialny za poddanie baterii oraz akumulatorów procesowi specjalnej utylizacji.

- Można je oddać do najbliższego publicznego punktu utylizacji lub do sklepu sprzedającego baterie lub akumulatory tego samego typu.



- ▶ Nie należy umieszczać urządzenia w miejscu nasłonecznionym ani w pobliżu źródła ogrzewania, takiego jak ogień czy grzejnik.

- Grozi to skróceniem żywotności produktu oraz pożarem.

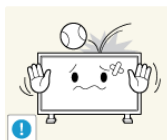

▶ Należy chronić obudowę produktu przed uderzeniami i silnymi wstrząsami.

- Niezastosowanie się do tego zalecenia grozi porażeniem prądem elektrycznym lub pożarem.



▶ Nie należy używać nawilżacza w pobliżu produktu.

- Niezastosowanie się do tego zalecenia grozi porażeniem prądem elektrycznym lub pożarem.

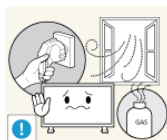

▶ W przypadku stwierdzenia ulatniania się gazu nie dotykać produktu ani nie odłączać wtyczki przewodu zasilającego, lecz natychmiast przewietrzyć pomieszczenie.

- Wystąpienie iskry może grozić pożarem lub wybuchem.



▶ Używanie produktu przez dłuższy czas powoduje nagrzewanie się jego ekranu. Nie należy go dotykać.

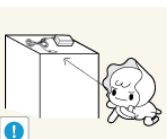

▶ Akcesoria o niewielkich rozmiarach należy przechowywać w miejscu niedostępnym dla dzieci.

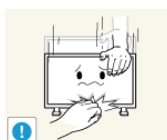

▶ Zachować ostrożność podczas dostosowywania kąta nachylenia i wysokości podstawy urządzenia.

- Niezastosowanie się do tego zalecenia grozi obrażeniami ciała w wyniku, na przykład, zaklinowania się dłoni lub palców użytkownika.

- Również wybór zbyt dużego kąta nachylenia urządzenia może spowodować jego upadek oraz obrażenia ciała.



▶ Nie instalować produktu w miejscu umieszczonym na tyle nisko, by było łatwo dostępne dla dzieci.

- W przeciwnym razie produkt może spaść i spowodować obrażenia ciała osób znajdujących się w pobliżu.

- Ponieważ przednia część produktu jest ciężka, należy go umieścić na równej i stabilnej powierzchni.



▶ Nie umieszczać na produkcie ciężkich obiektów.

- Niezastosowanie się do tego zalecenia może spowodować obrażenia ciała i/lub uszkodzenie produktu.

Wprowadzenie

Zawartość opakowania

Kontrola zawartości przesyłki

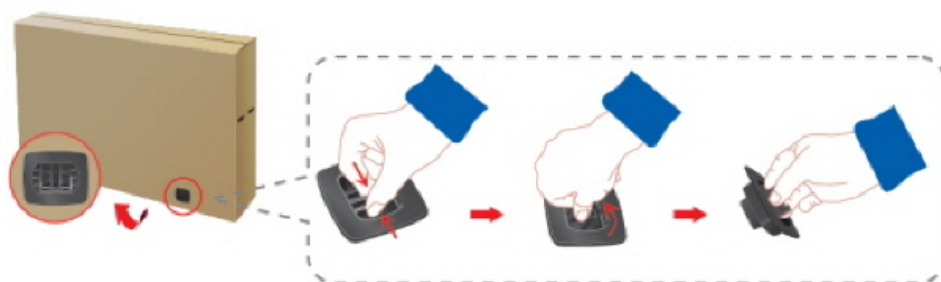

Usuń blokadę z kartonu, jak pokazano na rysunku powyżej.



Podnieś karton, trzymając go za otwory po obu stronach.

Sprawdź zawartość kartonu.

Usuń styropian i osłonę winyłową.

Uwaga

- Po rozpakowaniu kartonu ponownie sprawdź zawartość.
- Opakowanie należy zachować na przyszłość, gdyby konieczne było przeniesienie urządzenia.
- W przypadku braku którejkolwiek części należy skontaktować się ze sprzedawcą.
- Elementy opcjonalne można kupić u lokalnego sprzedawcy.

Rozpakowywanie



Wyświetlacz LCD

Instrukcje obsługi



Skrócona instrukcja konfiguracji



Karta gwarancyjna
(Dostępne w niektórych krajach)



Instrukcja obsługi



Płyta DVD z oprogramowaniem MagicInfo

(Dostępne tylko w modelu 460UTn-2, 460UTn2-UD2, 460UTn-B)

Kable



Kabel zasilający



Kabel D-Sub

Inne



Pilot
(BP59-00138B)



Baterie (AAA x 2)
(Dostępne w niektórych krajach)

Sprzedawane oddzielnie



Zestaw z podstawą tymczasową



Przewód sieciowy



Kabel USB
(Dostępne tylko w modelu 460UTn-2, 460UTn2-UD2, 460UTn-B)

Sprzedawane oddzielnie



Kabel RGB do BNC



Kabel RGB do komponentowego



Modem sieciowy

(Dostępne tylko w modelu 460UT-2, 460UT-B)

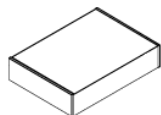

Zestaw do montażu naściennego

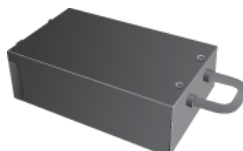

Tuner telewizyjny (Wyłącznie na terenie USA)



Uwaga

Akcesoria, które mogą zostać zakupione z produktem, różnią się zależnie od kraju.

Twój Wyświetlacz LCD

Przód



1 Przycisk *SOURCE*

Przełącza urządzenie z trybu PC w tryb wideo. Wybierz źródło sygnału, do którego podłączone jest zewnętrzne urządzenie.

[PC] → [DVI] → [AV] → [Component] → [HDMI1] → [HDMI2] → [DisplayPort] → [MagicInfo] → [TV]



Uwaga

- Do telewizora należy podłączyć tuner telewizyjny (sprzedawany osobno). (Wyłącznie na terenie USA)
- Aby użyć funkcji **MagicInfo** w modelach 460UT-2, 460UT-B, należy kupić modem sieciowy (sprzedawany osobno).

2 Przycisk *POWER*

Przycisk ten służy do włączania i wyłączania wyświetlacza LCD.

3 Wskaźnik zasilania

Mruganie na zielono oznacza włączenie trybu oszczędzania energii.

 **Uwaga**

Dodatkowe informacje na temat funkcji oszczędzania energii można znaleźć w części Oszczędzanie energii instrukcji obsługi monitora. W celu oszczędzania energii wyświetlacza LCD, należy go **WYŁĄCZYĆ**, gdy nie jest używany lub w przypadku dłuższej przerwy w eksploatacji.

4 Czujnik pilota

Pilot zdalnego sterowania należy skierować w to miejsce wyświetlacza LCD.

Tył

 **Uwaga**

Informacje o połączeniach sieciowych znajdują się w części „Połączenia”. Ustawienia wyświetlacza LCD mogą się różnić, w zależności od modelu.



A



1 POWER SW ON [|] / OFF

Włączenie / wyłączenie wyświetlacza LCD

2 POWER

Kabel zasilający łączy się z wyświetlaczem LCD oraz z gniazdkiem sieci elektrycznej.

B

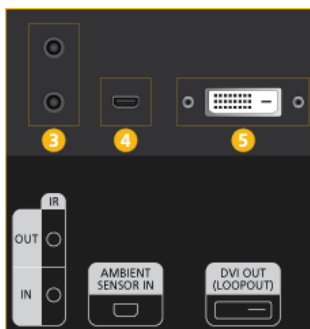

3 IR OUT/IN

Odbiera sygnał z pilota i po podłączeniu wymiennej płyty czujnika przesyła go przez pętlowe gniazdo.

4 AMBIENT SENSOR IN

Dostarcza zasilanie do wymiennej płyty czujnika i odbiera sygnał z czujnika światła.

5 DVI OUT (LOOPOUT)

- Dwa monitory można połączyć ze sobą, korzystając z kabla DVI lub DVI do HDMI.
- Podłącz kabel DVI lub DVI-HDMI do złącza [DVI OUT (LOOPOUT)] w urządzeniu i złącza [DVI IN] lub [HDMI IN] na drugim monitorze.
- Sygnał DVI, HDMI i sieciowy przesłany za pośrednictwem portu [DVI OUT (LOOPOUT)] zostanie wyświetlony na drugim ekranie, który wyposażono w port [DVI IN].

Uwaga

- Funkcja gniazda pętlowego służy do zduplikowania zawartości ekranu wyświetlanej na głównym wyświetlaczu. Podłącz złącze [DVI OUT] na głównym wyświetlaczu do złącza [DVI IN] lub [HDMI] na drugim wyświetlaczu.
- Maksymalnie 100 monitorów może być podłączonych do pętlowego gniazda DVI Out przy użyciu kabla DVI o długości 2 m. Obsługiwana jest rozdzielczość do HD. Obsługiwane źródła obrazu obejmują DVI IN, HDMI IN 1 i HDMI IN 2 (MagicInfo).
- Stan kabla może mieć duży wpływ na działanie funkcji Loopout.

C

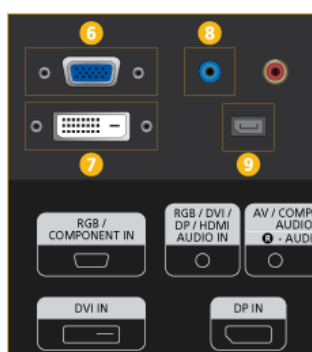

6 RGB/COMPONENT IN (Gniazdo PC/COMPONENT (Wejście))

- Za pomocą kabla D-SUB połącz port [RGB/COMPONENT IN] w monitorze z portem RGB w komputerze
- Podłącz port [RGB/COMPONENT IN] w monitorze do portu COMPONENT w urządzeniu zewnętrznym przy użyciu kabla RGB do Component.
- Za pomocą kabla RGB na BNC połącz port [RGB/COMPONENT IN] w monitorze z portem BNC w komputerze

7 DVI IN (Złącze do podłączenia obrazu z komputera)

Za pomocą kabla DVI połącz port [DVI IN] w monitorze z portem DVI w komputerze

8 *RGB/DVI/DP/HDMI AUDIO IN (Gniazdo PC/DVI/DP/HDMI audio monitora (Wejście))*

Za pomocą kabla stereo podłącz gniazdo [RGB/DVI/DP/HDMI AUDIO IN] z tyłu monitora i gniazdo głośników z kartą audio komputera (kabel sprzedawany oddzielnie).

9 *DP IN*

Odbiera sygnał z portu Display.

Podłącz kabel DP do złącza [DP IN] w urządzeniu i złącza DP IN w drugim wyświetlaczu.

D

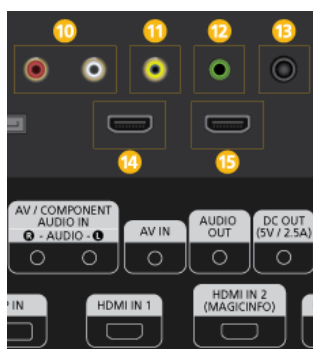

10 *AV/COMPONENT AUDIO IN [R-AUDIO-L]*

Podłącz port [AV/COMPONENT AUDIO IN [R-AUDIO-L]] monitora przy użyciu kabla audio do wyjścia audio komputera lub urządzenia zewnętrznego.

11 *AV IN*

Podłącz złącze [AV IN] monitora do wyjścia wideo urządzenia zewnętrznego za pomocą kabla WIDEO.

12 *AUDIO OUT*

Podłącz słuchawki lub głośnik zewnętrzny.

13 *DC OUT*

Upewnij się, że złącze [DC OUT] jest połączone z autoryzowany tunerem telewizyjnym. (Wyłącznie na terenie USA)



Niezastosowanie się do tego zalecenia grozi uszkodzeniem produktu.

14 *HDMI IN 1*

- Za pomocą kabla HDMI połącz złącze [HDMI IN 1] z tyłu wyświetlacza LCD ze złączem HDMI cyfrowego urządzenia wyjściowego.
- Obsługa standardu HDMI w wersji do 1,3.

 **Uwaga**

- Do złącza [HDMI IN 1] można podłączyć normalne urządzenie zewnętrzne (odt-

warzacz DVD, kamerę itd.) lub tuner telewizyjny.

- Jeśli używasz tunera telewizyjnego (Wyłącznie na terenie USA), pamiętaj, aby go podłączyć do złącza [HDMI IN 1].

15 HDMI IN 2 (MAGICINFO)

- Za pomocą kabla HDMI połącz złącze [HDMI IN 2 (MAGICINFO)] z tyłu wyświetlacza LCD ze złączem HDMI cyfrowego urządzenia wyjściowego.
- Obsługa standardu HDMI w wersji do 1,3.

Uwaga

Złącze MAGICINFO OUT musi być podłączone do złącza [HDMI IN 2 (MAGICINFO)].

E

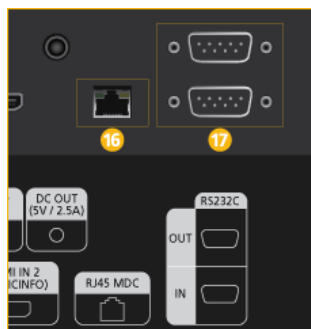

16 RJ 45 MDC (MDC PORT)

Port dla funkcji MDC

Podłącz kabel LAN do złącza [RJ45 MDC] w urządzeniu i złącza LAN w komputerze. Do używania funkcji MDC niezbędny jest zainstalowany na komputerze program MDC.

Uwaga

Przejdź do ustawień **Multi Control** i wybierz wartość **RJ45 MDC** w opcji **MDC Connection**.

17 RS232C OUT/IN (Port szeregowy RS232C)

Port dla funkcji MDC

Podłącz kabel szeregowy (krosowany) do złącza [RS232C] w urządzeniu i złącza RS232C w komputerze. Do używania funkcji MDC niezbędny jest zainstalowany na komputerze program MDC.

Uwaga

Przejdź do ustawień **Multi Control** i wybierz wartość **RS232C MDC** w opcji **MDC Connection**.

F

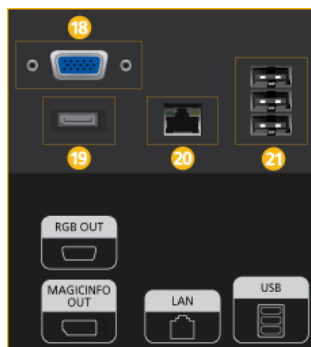

18 RGB OUT

Port wyjściowy obrazu **MagicInfo**

 **Uwaga**

Dostępne tylko w modelu 460UTn-2, 460UTn2-UD2, 460UTn-B.

19 MAGICINFO OUT

Przesyła sygnał **MagicInfo** DP. Należy go podłączyć do złącza [HDMI IN 2 (MAGICINFO)] przy użyciu kabla DP na HDMI.

20 LAN (Złącze do podłączenia sieci LAN)

Łączy się z kablem LAN, aby zapewnić dostęp do Internetu lub do sieci w trybie **MagicInfo**.

 **Uwaga**

Dostępne tylko w modelu 460UTn-2, 460UTn2-UD2, 460UTn-B.

21 USB (Złącze do podłączenia urządzenia USB)

Klawiatura / mysz, pamięć masowa

 **Uwaga**

Dostępne tylko w modelu 460UTn-2, 460UTn2-UD2, 460UTn-B.

G

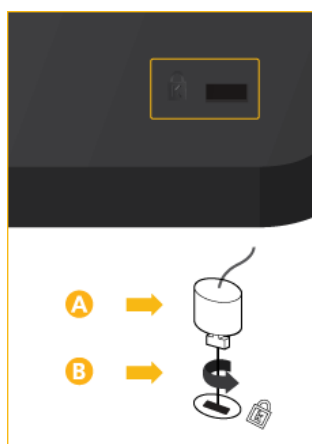

Kensington Lock slot

Blokada Kensington to urządzenie chroniące przed złodziejami, które pozwala na zablokowanie urządzenia w wybranej lokalizacji i jego bezpieczne używanie w publicznych miejscach. Ponieważ kształt i sposób użycia blokady różni się w zależności od modelu i producenta, więcej informacji znajduje się w Instrukcji obsługi dołączonej do blokady.

Aby zablokować produkt, wykonaj następujące kroki:

1. Zawień kabel zabezpieczający Kensington wokół dużego, nieruchomego obiektu, takiego jak biurko lub krzesło.
2. Przełóż zakończenie kabla z przymocowanym zamkiem przez drugie zakończenie kabla z pętlą.

3. Włóż zabezpieczenie Kensington do znajdującego się z tyłu wyświetlacza gniazda zabezpieczeń (B).
4. Zablokuj blokadę (A).

 **Uwaga**

- Zabezpieczenie Kensington należy zakupić osobno.
- Są to instrukcje ogólne. Aby uzyskać dokładne instrukcje, zapoznaj się z instrukcją dołączoną do urządzenia blokującego.
- Blokada jest do kupienia w sklepach, przez Internet lub w naszym serwisie.

 **Uwaga**









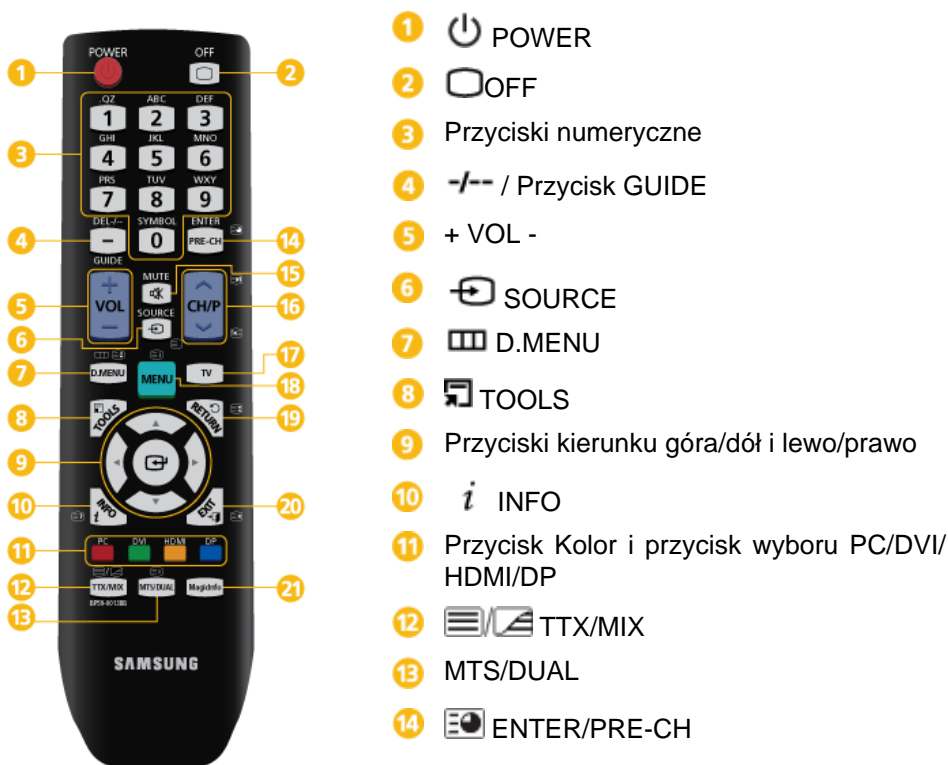





Informacje o połączeniach sieciowych znajdują się w części „Połączenia”.

Pilot

 **Uwaga**

- Działanie pilota zdalnego sterowania może zostać zakłócone przez telewizor lub inne urządzenia elektroniczne działające w pobliżu wyświetlacza LCD i powodujące zakłócenia częstotliwości.
- Do telewizora należy podłączyć tuner telewizyjny (sprzedawany osobno). (Wyłącznie na terenie USA)



- | | | |
|--|---|---|
| |  MUTE | |
| |  CH/P | |
| |  TV | |
| |  MENU | |
| |  RETURN | |
| |  EXIT | |
| |  MagicInfo | |
|  1 POWER | | Włącza produkt. |
|  2 OFF | | Wyłącza produkt. |
| 3 Przyciski numeryczne | | Umożliwiają wprowadzenie hasła w trakcie regulacji menu OSD i korzystanie z funkcji MagicInfo. |
| | | Naciśnij by zmienić kanał. |
| 4  / Przycisk GUIDE | | Przycisk „-” używany jest do wybierania kanałów cyfrowych. |
| | | Wyświetlanie elektronicznego przewodnika po programach (EPG) |
| | | - Ta funkcja nie jest dostępna dla tego wyświetlacza LCD |
| 5 + VOL - | | Dopasowywanie głośności dźwięku. |
| 6  SOURCE | | Wybierz podłączone zewnętrzne źródło obrazu lub tryb MagicInfo . |
| | | Naciśnij przycisk, aby zmienić źródło sygnału wejściowego SOURCE. |
| | | Zmiana SOURCE jest możliwa tylko w przypadku urządzeń zewnętrznych podłączonych w danym momencie do wyświetlacza LCD. |
| 7  D.MENU | | Wyświetlanie menu dekodera DTV |
| | | - Ta funkcja nie jest dostępna dla tego wyświetlacza LCD |
| 8  TOOLS | | Szybkie wybieranie najczęściej używanych funkcji. |
| | | - Ta funkcja nie jest dostępna dla tego wyświetlacza LCD |
| 9 Przyciski kierunku góra/
dół i lewo/prawo | | Umóżliwia przechodzenie do innego elementu menu lub dostosowanie wartości menu. |
| 10  INFO | | Aktualne informacje o obrazie są wyświetlane w górnym lewym rogu ekranu. |
| 11 Przycisk Kolor i przyciski
wyboru PC/DVI/HDMI/DP | | W trybie telewizyjnym przyciski te służą do ustawiania funkcji ogłaszania emisji kanału cyfrowego. |
-

W trybie innym niż telewizora możesz bezpośrednio wybrać zewnętrzne wejście **PC**, **DVI**, **HDMI** lub **DP(DisplayPort)**.

12  TTX/MIX

W ofercie kanałów telewizyjnych znajdują się tekstowe usługi informacyjne w postaci telegazety.

- Przyciski telegazety

6 , **7** , **10** , **12** , **13** , **14** , **16** , **18** , **19** , **20** 

- Aktywne po zainstalowaniu tunera telewizyjnego.

13 MTS/DUAL

MTS-

Istnieje możliwość wybrania trybu MTS (wielokanałowego stereo telewizyjnego).

	Rodzaj dźwięku	Tryb S_Mode	MTS/ Domyślny	
Stereo FM	Mono	Mono	Zmiana ręczna	
	Stereo	Mono ↔ Stereo		
	SAP	Mono ↔ SAP	Mono	

DUAL-

Przy niektórych nadawcach możliwe jest korzystanie z trybów STEREO/MONO, DUAL I / DUAL II i MONO/NICAM MONO/NICAM STEREO. W tym celu, podczas oglądania telewizji, naciśnij na pilocie przycisk DUAL.

- Aktywne po zainstalowaniu tunera telewizyjnego.

14  ENTER/PRE-CH

Naciśnięcie przycisku powoduje przejście do poprzedniego kanału.

- Aktywne po zainstalowaniu tunera telewizyjnego.

15  MUTE

Powoduje chwilowe zatrzymanie (wyciszenie) dźwięku. Wyświetla się w dolnym, lewym rogu ekranu. W trybie Mute (Wycisz) dźwięk powraca po wciśnięciu przycisku MUTE lub - VOL +.

16  CH/P

W trybie **TV** wybierz kanały telewizyjne.

- Aktywne po zainstalowaniu tunera telewizyjnego.

17 TV

Bezpośredni wybór trybu telewizora.

- Aktywne po zainstalowaniu tunera telewizyjnego.

18 MENU

Umożliwia otwarcie i zamknięcie menu ekranowego, lub zamknięcie menu ustawień.

19  RETURN

Powrót do poprzedniego menu.

20  EXIT

Zamykanie menu ekranowego.

21 MagicInfo

MagicInfo Przycisk szybkiego uruchamiania

 **Uwaga**

Przycisk nie funkcjonuje w produktach, które nie obsługują trybu **MagicInfo**.

Układ mechaniczny

Układ mechaniczny

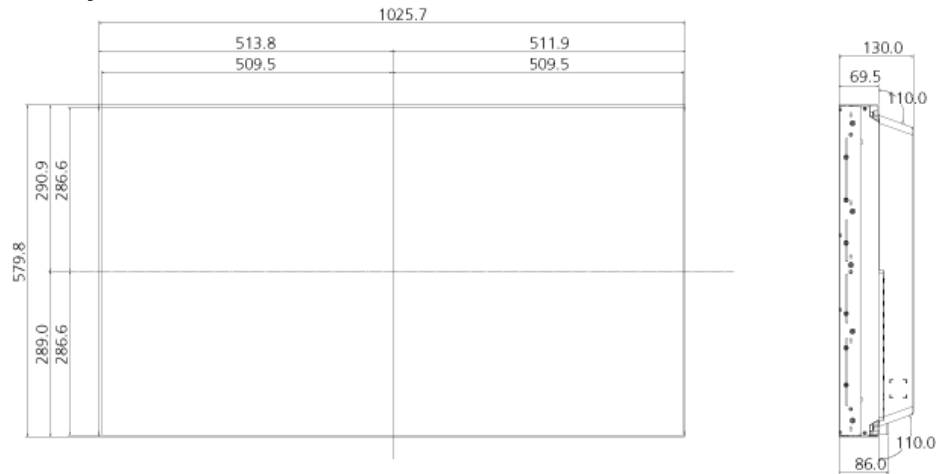

Strona ekranu LCD

Wprowadzenie

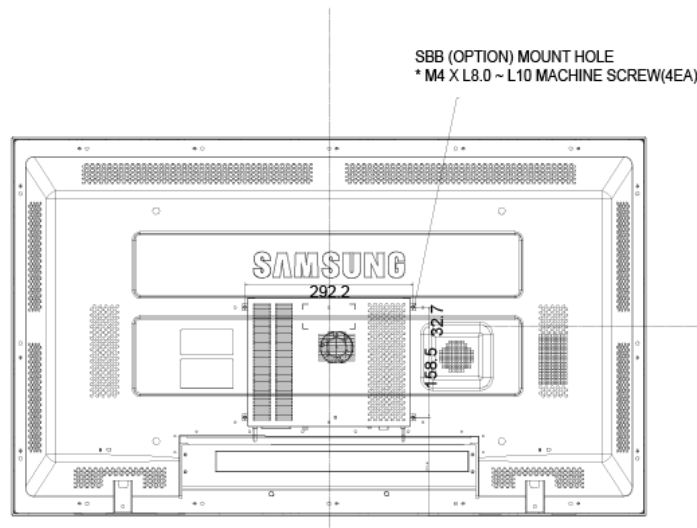
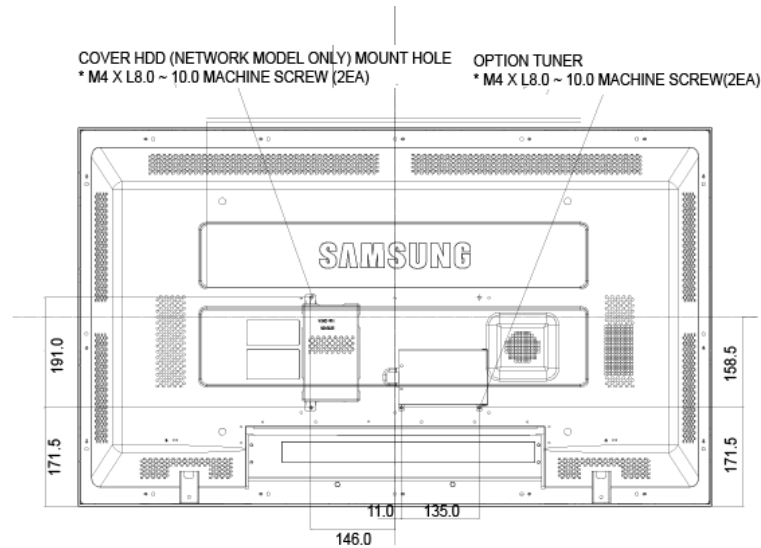

Instalacja wspornika VESA

- Należy upewnić się, że instalacja wspornika VESA jest zgodna z międzynarodowymi standardami VESA.
- Informacje na temat zakupu i instalacji wspornika VESA: Prosimy o kontakt z lokalnym dystrybutorem firmy SAMSUNG w celu złożenia zamówienia. Po złożeniu zamówienia odwiedzą Państwa profesjonalni instalatorzy, którzy dokonają montażu wspornika.
- Do przenoszenia wyświetlacza LCD potrzebne są co najmniej dwie osoby.
- Firma SAMSUNG nie jest odpowiedzialna za jakiegokolwiek uszkodzenia produktu bądź obrażenia odniesione podczas samodzielnej instalacji dokonywanej przez klienta.

Wymiary

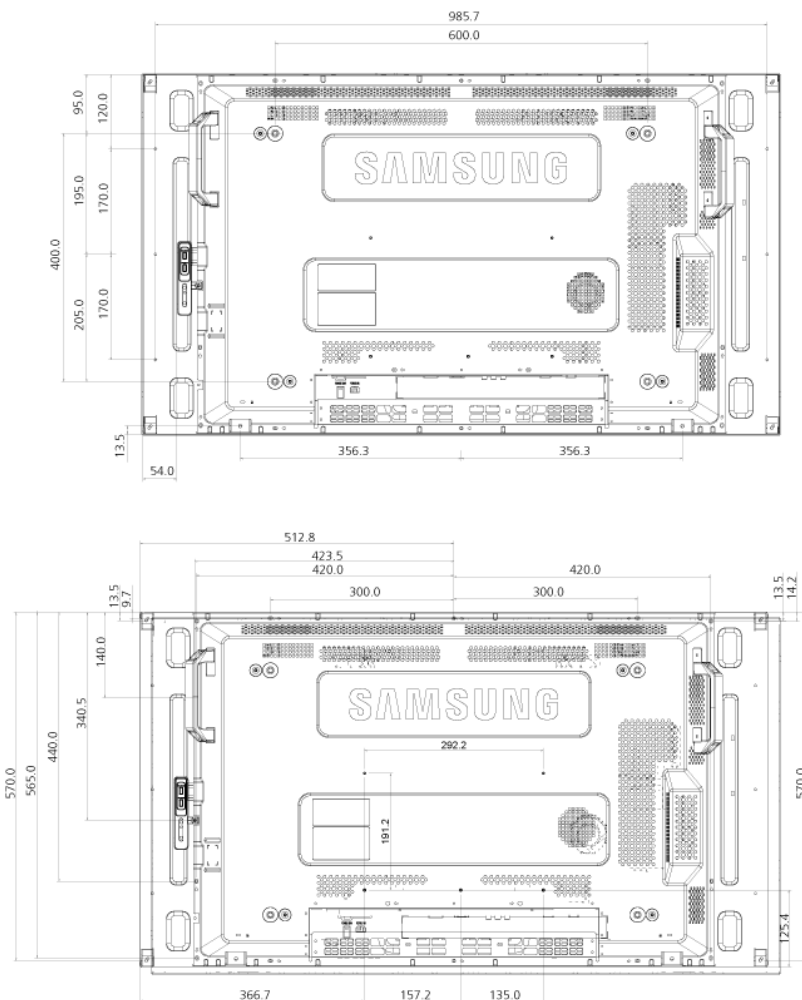

Uwaga

Do mocowania wspornika na ścianie należy używać wyłącznie wkrętów do części metalowych o średnicy 6 mm i długości od 8 do 12 mm.

Montaż wspornika ściennego

- Aby zainstalować wspornik ścienny, należy skontaktować się z pracownikiem technicznym.
- Firma SAMSUNG Electronics nie ponosi odpowiedzialności za szkody poniesione przez klienta w przypadku przeprowadzenia samodzielnego montażu.
- Produkt jest przeznaczony do montażu na ścianach wykonanych z cementu. Produkt może być niestabilny, jeśli zostanie zamontowany na tynku lub drewnie.

Elementy

Należy używać wyłącznie elementów i akcesoriów dostarczonych razem z produktem.

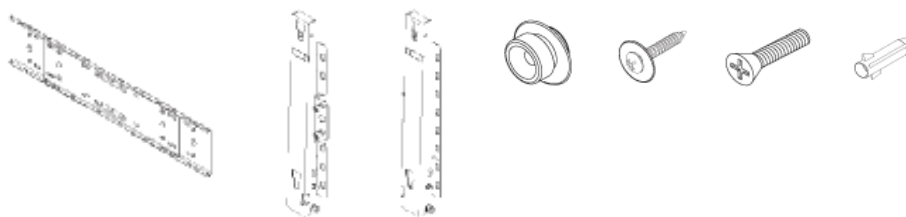

Uchwyt do montażu na ścianie(1) Zawias (lewy, 1; prawy, 1) Uchwyt plastikowy (4) Wkręt (A) (11) Wkręt (B) (4) Zaczepy (11)

Montaż wspornika naściennego

Uwaga

Dostępne są dwa zawiasy (lewy i prawy). Należy użyć odpowiedniego.

1. Włóż i dokręć szybkozłączkę w kierunku wskazywanym przez strzałkę.

Następnie zamontuj wspornik na ścianie.

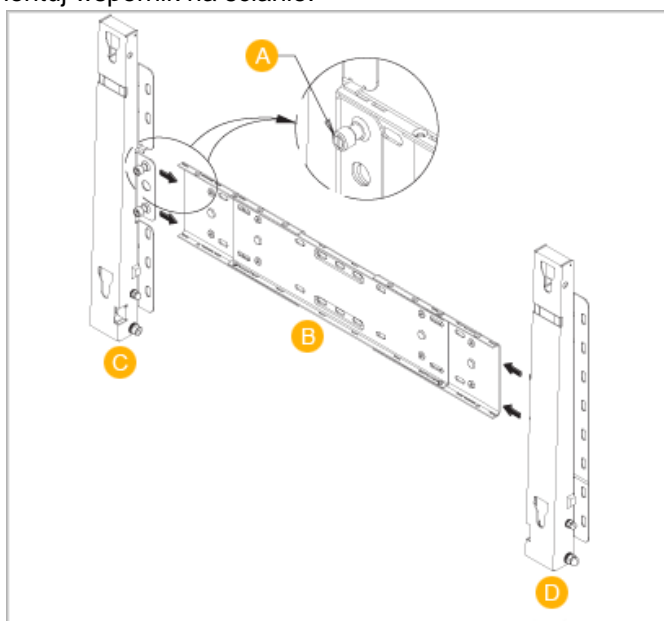

Dostępne są dwa zawiasy (lewy i prawy). Należy użyć odpowiedniego.

- A - Szybkozłączka
- B - Wspornik naścienny
- C - Zawias (lewy)
- D - Zawias (prawy)

2. Przed rozpoczęciem wiercenia otworów w ścianie należy sprawdzić, czy odległość między dwoma otworami blokującymi znajdującymi się z tyłu produktu jest prawidłowa.

Jeśli odległość jest zbyt mała lub zbyt duża, należy połączyć wszystkie lub niektóre wkręty na wsporniku naściennym, aby ją wyregulować.

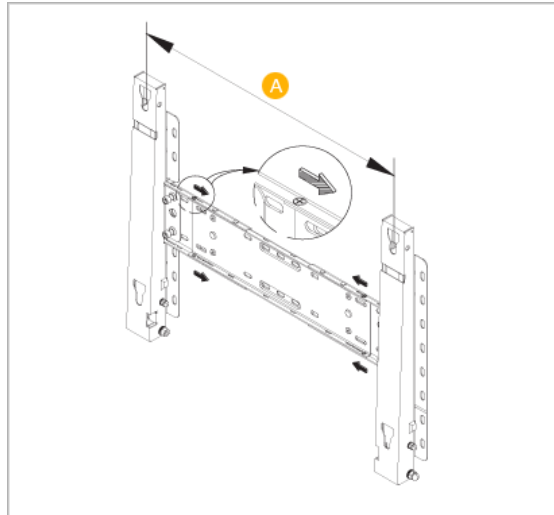

A - Odległość między dwoma otworami blokującymi

3. Sprawdź schemat montażowy i zaznacz miejsca wierceń na ścianie. Za pomocą wiertła o średnicy 5 mm wywierć otwory o głębokości co najmniej 35 mm, a następnie w każdym z nich umieść zaczep. Dopasuj wsporniki i otwory w zawiasach do odpowiednich otworów w zakotwiczeniach, a następnie włóż i dokręć 11 wkrętów (A).

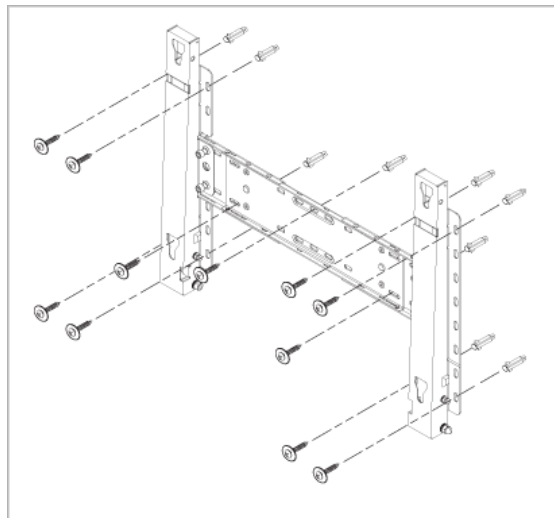

Jak zamontować produkt na wsporniku ściennym

Kształt produktu może się różnić w zależności od modelu. (Montaż plastikowego wieszaka oraz wkrętów odbywa się w ten sam sposób).

1. Wyjmij 4 śruby znajdujące się z tyłu produktu.
-

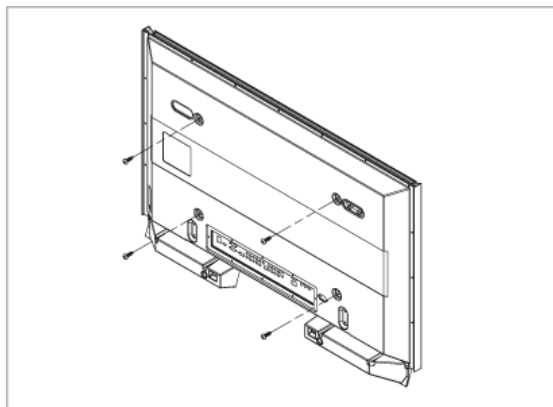

2. Włóż wkręt (B) w plastikowy wieszak

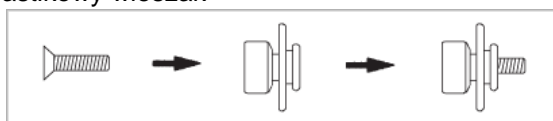

 **Uwaga**

- Zamontuj produkt na wsporniku ściennym i upewnij się, że jest on prawidłowo przymocowany do lewego i prawego wieszaka plastikowego.
 - Montując produkt na wsporniku ściennym należy uważać, aby nie przyciąć palców.
 - Upewnij się, że wspornik ścienny jest dobrze zamocowany na ścianie, aby uniknąć jego odpadnięcia po zakończeniu montażu.
3. Dokręć 4 wkręty opisane w punkcie 2 (plastikowy wieszak + wkręt B) do otworów w tylnej części produktu.

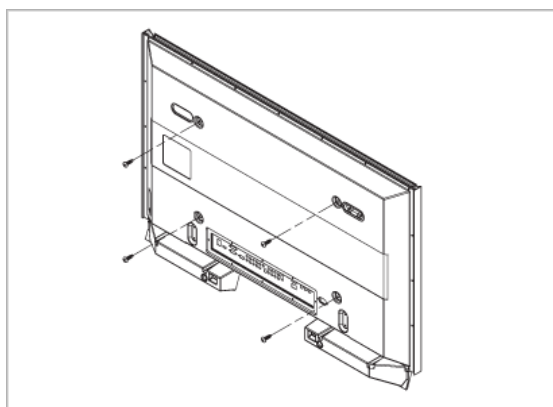

4. Usuń kołki zabezpieczające ((3)) i umieść 4 uchwyty produktu w odpowiednich otworach we wsporniku ((1)). Następnie umieść produkt (2) tak, aby był mocno osadzony we wsporniku. Pamiętaj, aby ponownie włożyć i dokręcić kołki zabezpieczające (3), dzięki czemu produkt będzie bezpiecznie zamocowany we wsporniku.
-

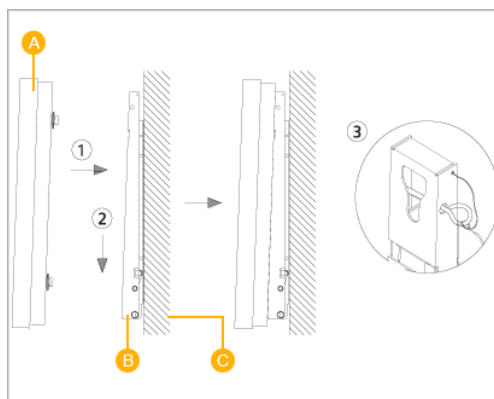

- A - Wyświetlacz LCD
- B - Wspornik ścienny
- C - Ściana

Regulacja kąta ustawienia wspornika ściennego

Przed instalacją wspornika na ścianie ustaw go pod kątem -2° .

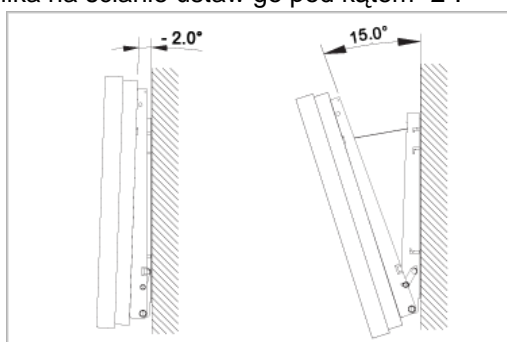

1. Zamocuj produkt do wspornika ściennego.
2. Chwyć produkt w górnej, środkowej części i pociągnij do przodu (w kierunku wskazywanym przez strzałkę), aby wyregulować kąt nachylenia

Uwaga

Wspornik można ustawić pod kątem od -2° do 15° .

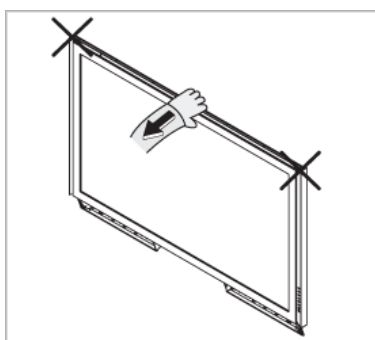

Należy pamiętać, aby podczas regulowania kąta nachylenia trzymać produkt za jego górną, środkową część, a nie za prawy czy lewy bok.

Połączenia

Podłączanie komputera

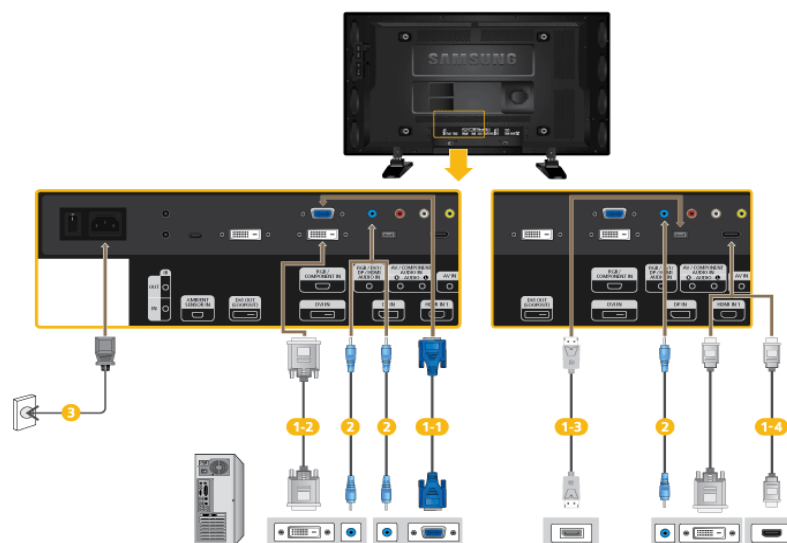

- 1** Istnieje kilka sposobów na podłączenie komputera do monitora. Wybierz jedną z następujących opcji.

1-1 Za pomocą złącza D-sub (analogowego) na karcie graficznej

- Połącz kablem D-sub 15-pinowy port *[RGB/COMPONENT IN]* z tyłu wyświetlacza LCD z 15-pinowym portem D-sub w komputerze.



1-2 Za pomocą złącza DVI (cyfrowego) na karcie graficznej.

- Podłącz kabel DVI do portu *[DVI IN]* z tyłu wyświetlacza LCD oraz portu DVI w komputerze.



1-3 Za pomocą złącza DP (cyfrowego) na karcie graficznej.

- Przy użyciu kabla DP połącz port *[DP IN]* na wyświetlaczu LCD z portem DP w komputerze.



1-4 Za pomocą złącza HDMI (cyfrowego) na karcie graficznej.

- Przy użyciu kabla HDMI połącz port [*HDMI IN 1*] na wyświetlaczu LCD z portem HDMI w komputerze.



Uwaga

Po podłączeniu do komputera przy użyciu kabla HDMI wybierz jako źródło obrazu złącze **HDMI2** (tylko w modelu 460UT-2, 460UT-B) lub **HDMI1**.

Aby uzyskać normalny dźwięk i obraz z komputera, przed ustawieniem wartości **PC** w opcji **Edit Name** należy wybrać opcję **HDMI2** (tylko w modelu 460UT-2, 460UT-B) lub **HDMI1**.

Aby włączyć dźwięk przy wybranej opcji **DVI Device**, sprawdź czy zostało nawiązane połączenie. Wykonaj do tego krok (**2**).

- 2** Włożyć kabel audio do gniazda audio z tyłu wyświetlacza LCD.
- 3** Podłącz kabel zasilający wyświetlacza LCD do gniazda zasilania znajdującego się z tyłu wyświetlacza. Włącz zasilanie.

Uwaga

Elementy opcjonalne można kupić u lokalnego sprzedawcy produktów firmy SAMSUNG.

Podłączenie do innych urządzeń

Uwaga

- Do wyświetlacza LCD można podłączyć urządzenia wejściowe audio/wideo, takie jak odtwarzacze DVD, magnetowidy, kamery, czy komputer. Więcej informacji nt. podłączenia urządzeń wejściowych audio/wideo można znaleźć w rozdziale Dostosowywanie wyświetlacza LCS.
- Ustawienia wyświetlacza LCD mogą się różnić, w zależności od modelu.

Podłączenie monitora zewnętrznego

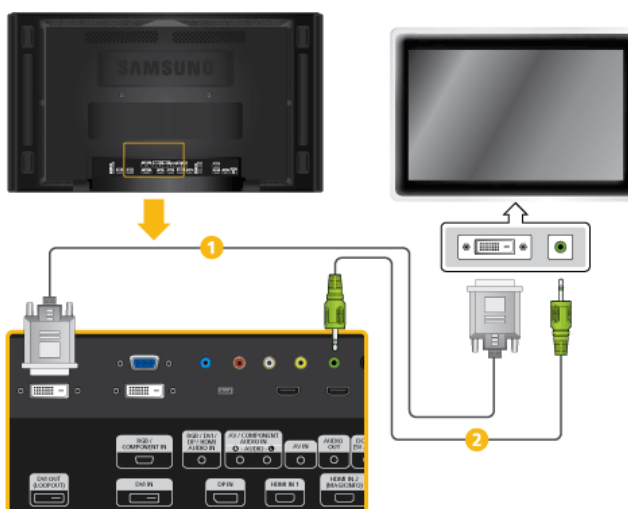

- 1 Za pomocą kabla DVI połącz gniazdo *[DVI OUT(LOOPOUT)]* wyświetlacza LCD z gniazdem wejściowym innego monitora.
- 2 Za pomocą kabla stereo połącz gniazdo *[AUDIO OUT]* wyświetlacza LCD z gniazdem wejściowym audio innego monitora.

Uwaga

Jako źródło obrazu dla zewnętrznego monitora podłączonego do złącza *[DVI OUT]* wybierz **DVI**.

DVI OUT nie obsługuje HDCP.

Podłączanie urządzeń audio-wideo

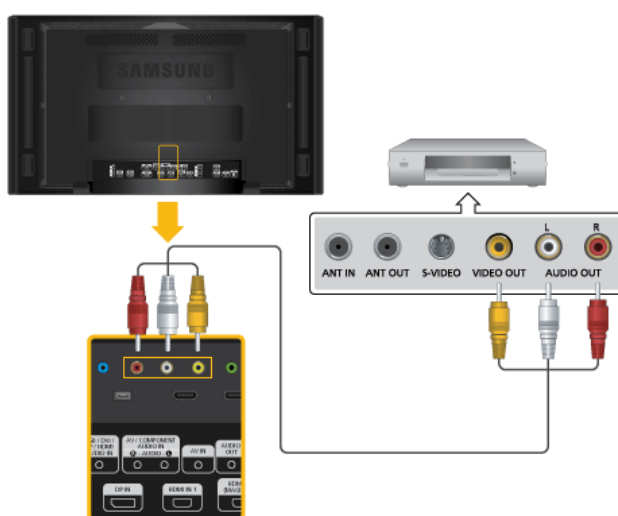

1. Podłącz kabel audio do złącza *[AV/COMPONENT AUDIO IN [R-AUDIO-L]]* w urządzeniu i złącza audio w urządzeniu zewnętrznym, takim jak magnetowidz czy odtwarzacz DVD.
2. Podłącz kabel wideo do złącza *[AV IN]* w urządzeniu i złącza wyjścia wideo w urządzeniu zewnętrznym.
3. Następnie uruchom odtwarzanie taśmy lub płyty DVD odpowiednio w magnetowidzie, kamerze wideo lub odtwarzaczu DVD.
4. Naciśnij na urządzeniu lub na pilocie przycisk *SOURCE* i wybierz opcję „**AV**”.

Uwaga

Do wyświetlacza LCD można podłączyć urządzenia wejściowe audio/wideo, takie jak odtwarzacze DVD, magnetowidy, kamery, czy komputer. Więcej informacji nt. podłączania urządzeń wejściowych audio/wideo można znaleźć w rozdziale Dostosowywanie wyświetlacza LCS.

Podłączanie do kamery wideo

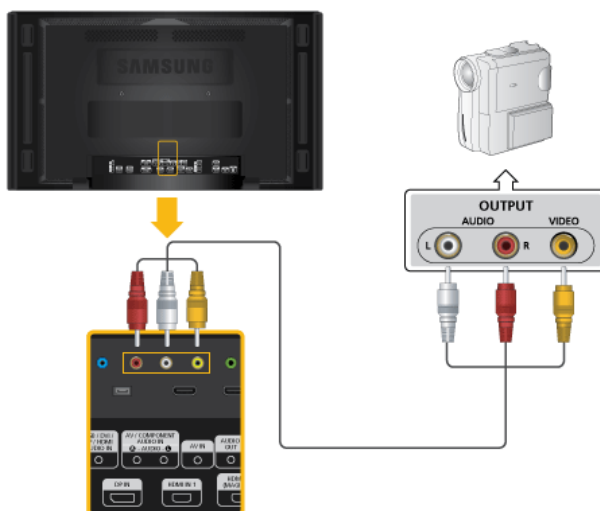

1. Odszukaj gniazdo A/V w kamerze. Z reguły znajdują się one z boku lub tyłu. Za pomocą kabla wideo podłącz gniazda VIDEO OUTPUT na kamerze i [AV IN] na wyświetlaczu LCD.
2. Za pomocą zestawu kabli audio podłącz WYJŚCIE AUDIO kamery i [AV / COMPONENT AUDIO IN [R-AUDIO-L]] na wyświetlaczu LCD.
3. Naciśnij na urządzeniu lub na pilocie przycisk *SOURCE* i wybierz opcję „AV”.
4. Następnie uruchom kamerę przy włożonej kasecie.

Uwaga

Przedstawione kable A/V z reguły są dołączane do kamery.

Jeśli ich nie masz, powinny być dostępne w lokalnym sklepie elektronicznym.

Jeśli kamera wideo zapisuje dźwięk stereo, konieczne są dwa zestawy kabli.

Połączenie za pomocą kabla HDMI

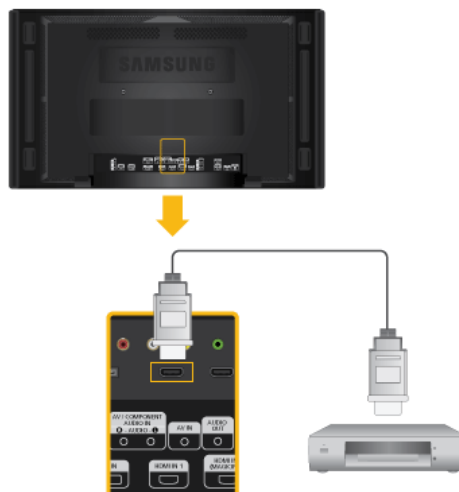

1. Podłącz kabel HDMI do złącza [*HDMI IN 2 (MAGICINFO)*] (tylko w modelach 460UT-2, 460UT-B) lub [*HDMI IN 1*] w urządzeniu oraz do złącza wyjścia HDMI w urządzeniu cyfrowym..
2. Naciśnij na urządzeniu przycisk *SOURCE* i wybierz opcję „**HDMI1 / HDMI2** (tylko w modelu 460UT-2, 460UT-B)”

 **Uwaga**

W trybie **HDMI** obsługiwany jest tylko dźwięk w formacie PCM.

Połączenie za pomocą kabla DVI to HDMI

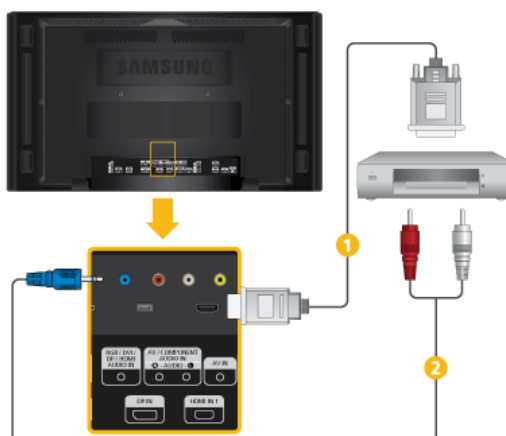

- 1 Podłącz kabel DVI-HDMI do złącza [*HDMI IN 2 (MAGICINFO)*] (tylko w modelach 460UT-2, 460UT-B) lub [*HDMI IN 1*] w urządzeniu oraz do złącza wyjścia DVI w urządzeniu cyfrowym..
- 2 Podłącz czerwone i białe gniazda RCA, za pomocą kabla stereo (dla komputera), do czerwonego i białego gniazda audio cyfrowego urządzenia wejściowego, i połącz przeciwstawne gniazda z gniazdem [*RGB/DVI/DP/HDMI AUDIO IN*] wyświetlacza LCD.
3. Naciśnij na urządzeniu przycisk *SOURCE* i wybierz opcję „**HDMI1 / HDMI2** (tylko w modelu 460UT-2, 460UT-B)”

Podłączanie odtwarzacza DVD

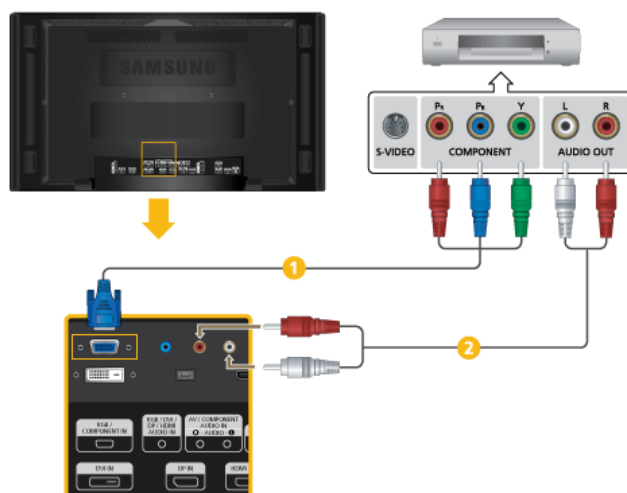

- 1 Podłącz kabel RGB do Component do portu [RGB/COMPONENT IN] wyświetlacza LCD i złącz P_R , Y , P_B odtwarzacza DVD.
- 2 Za pomocą zestawu kabli audio podłącz złącze [AV/COMPONENT AUDIO IN [R-AUDIO-L]] monitor LCD oraz AUDIO OUT odtwarzacza DVD.

Uwaga

- Naciśnij na urządzeniu lub na pilocie przycisk *SOURCE* i wybierz opcję „**Component**”.
- Następnie rozpocznij odtwarzanie płyty DVD.
- Kabel RGB do Component jest opcjonalny.
- Informacje na temat obrazu Component można znaleźć w instrukcji obsługi odtwarzacza DVD.

Podłączanie dekodera telewizji kablowej/satelitarnej

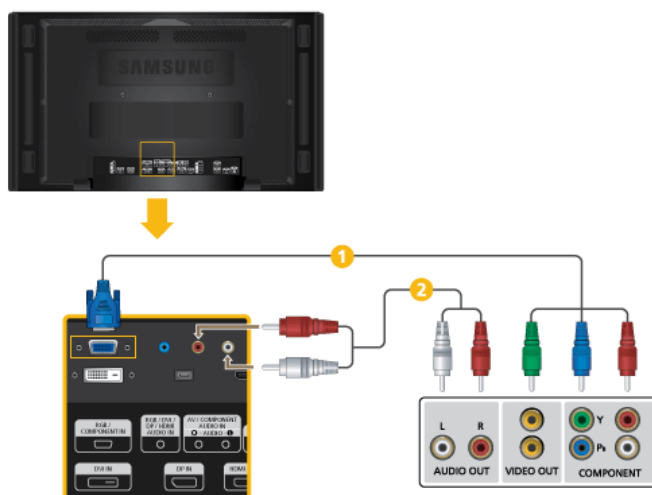

- 1 Podłącz kabel RGB do Component do portu [RGB/COMPONENT IN] wyświetlacza LCD i złącz P_R, Y, P_B dekodera telewizyjnego kablowej.
- 2 Za pomocą zestawu kabli audio podłącz złącze [AV/COMPONENT AUDIO IN [R-AUDIO-L]] monitora LCD oraz AUDIO OUT dekodera telewizyjnego cyfrowej.

Uwaga

- Naciśnij na urządzeniu lub na pilocie przycisk *SOURCE* i wybierz opcję „**Component**”.
- Informacje na temat obrazu Component można znaleźć w instrukcji obsługi dekodera telewizyjnego cyfrowej.

Podłączanie systemu audio

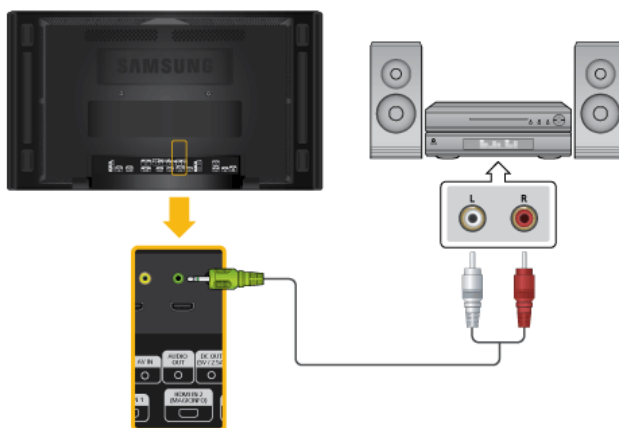

1. Połącz za pomocą zestawu kabli audio gniazda AUX L, R zestawu dźwiękowego i złącze [AUDIO OUT] wyświetlacza LCD.

Podłączanie przewodu sieciowego

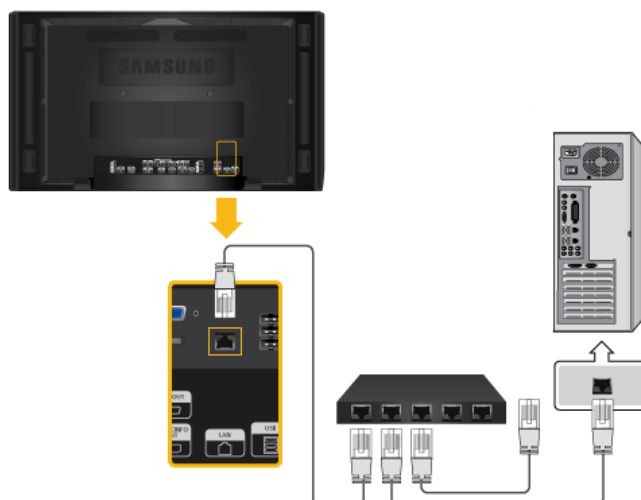

1. Podłącz kabel LAN do portu [LAN] w monitorze i portu [LAN] w komputerze.

 **Uwaga**

Dostępne tylko w modelu 460UTn-2, 460UTn2-UD2, 460UTn-B.

Podłączanie urządzeń USB

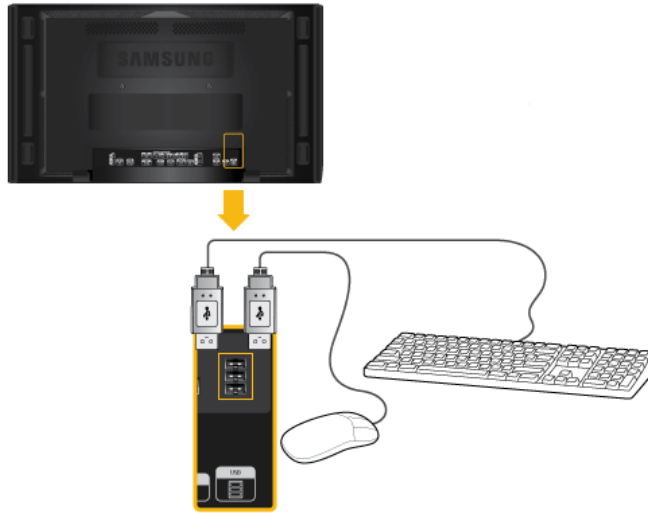

1. Istnieje możliwość podłączenia urządzeń USB, takich jak myszka lub klawiatura.

 **Uwaga**

Dostępne tylko w modelu 460UTn-2, 460UTn2-UD2, 460UTn-B.

Korz. z oprogram.

Sterownik monitora



Uwaga

Po wyświetleniu przez system operacyjny komunikatu dotyczącego sterownika monitora, włóż do napędu komputera płytę CD-ROM dostarczoną razem z monitorem. Procedury instalacji sterownika różnią się w zależności od systemu operacyjnego. Należy postępować zgodnie z instrukcjami dotyczącymi posiadanego systemu operacyjnego.

Przygotuj pusty dysk i przez Internet pobierz plik sterownika z poniższej witryny.

Witryny internetowe:

<http://www.samsung.com/>

Instalowanie sterownika monitora (tryb automatyczny)

1. Włóż płytę CD do napędu CD-ROM.
2. Kliknij opcję „Windows”.
3. Wybierz z listy używany przez siebie model monitora, a następnie kliknij przycisk „OK”.

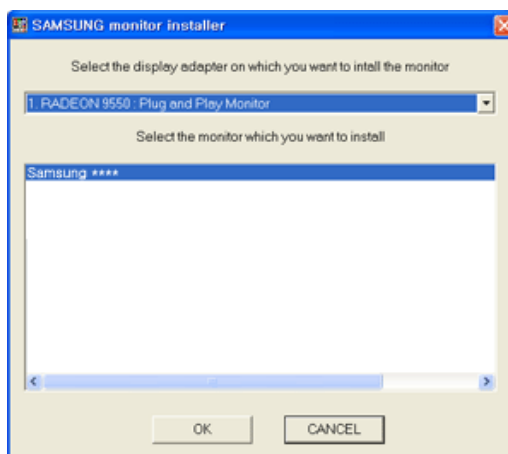

4. Jeśli zostanie wyświetlone następujące okno komunikatu, kliknij przycisk „Continue Anyway” (Kontynuuj mimo wszystko). Następnie kliknij przycisk „OK” (System operacyjny Microsoft® Windows® XP/2000).



 **Uwaga**

Ten sterownik monitora posiada certyfikat firmy Microsoft i jego instalacja nie spowoduje uszkodzenia systemu.

Certyfikowany sterownik będzie dostępny na stronie internetowej firmy Samsung poświęconej monitorom.

<http://www.samsung.com/>

Instalowanie sterownika monitora (tryb ręczny)

System operacyjny Microsoft® Windows Vista™

1. Włóż dysk CD z instrukcją obsługi monitora do napędu CD-ROM.
2. Kliknij kolejno  (Start) i „Control Panel” (Panel sterowania). Następnie kliknij dwukrotnie opcję „Appearance and Personalization” (Wygląd i personalizacja).



3. Kliknij „Personalization” (Personalizacja), a następnie „Display Settings” (Ustawienia ekranu).

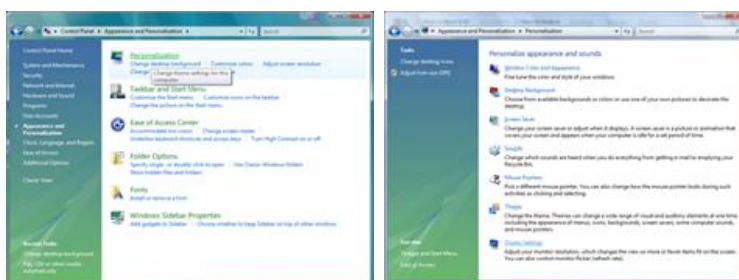

4. Kliknij przycisk „Advanced Settings...” (Ustawienia zaawansowane...).



5. Kliknij pozycję „Properties” (Właściwości) na karcie „Monitor”. Jeśli przycisk „Properties” (Właściwości) jest nieaktywny, konfiguracja monitora została zakończona. Można rozpocząć użytkowanie monitora.

Jeśli zostanie wyświetlony komunikat „Windows needs...” (System Windows wymaga...), jak na poniższej ilustracji, kliknij przycisk „Continue” (Kontynuuj).

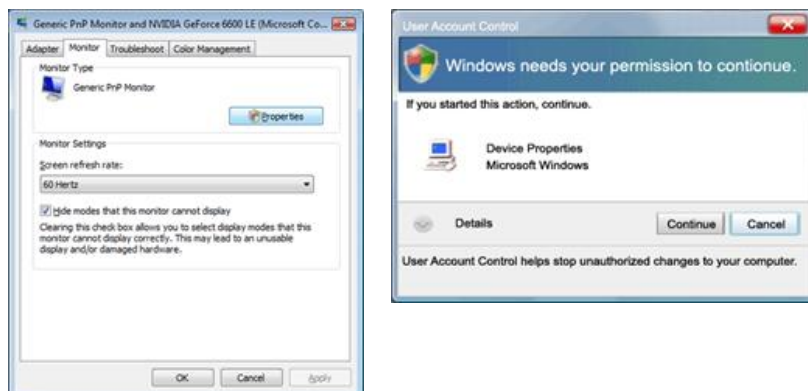

 **Uwaga**

Ten sterownik monitora posiada logo MS potwierdzające, że jego instalacja nie powoduje uszkodzenia systemu.

Certyfikowany sterownik będzie dostępny na stronie internetowej firmy Samsung poświęconej monitorom.

6. Kliknij przycisk „Update Driver...” (Aktualizuj sterownik...) na karcie „Driver” (Sterownik).

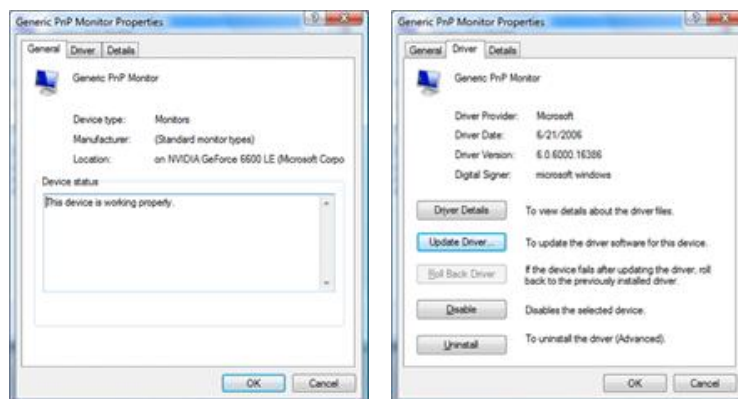

7. Zaznacz pole wyboru „Browse my computer for driver software” (Przeglądaj mój komputer w poszukiwaniu oprogramowania sterownika) i kliknij opcję „Let me pick from a list of device drivers on my computer” (Pozwól mi wybrać z listy sterowników urządzeń na moim komputerze).

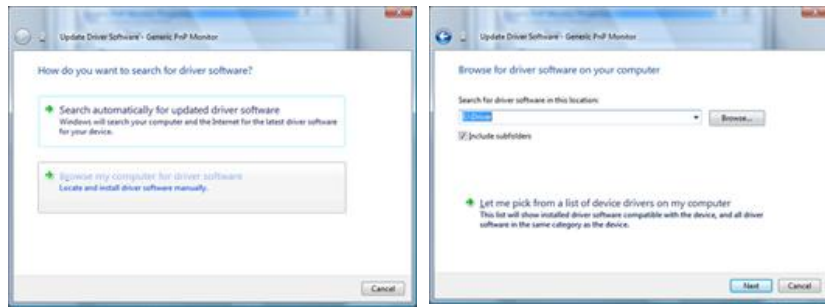

8. Kliknij przycisk „Have Disk...” (Z dysku...) i wybierz folder (na przykład D:\Drive), w którym znajduje się plik instalacyjny, a następnie wybierz przycisk „OK”.

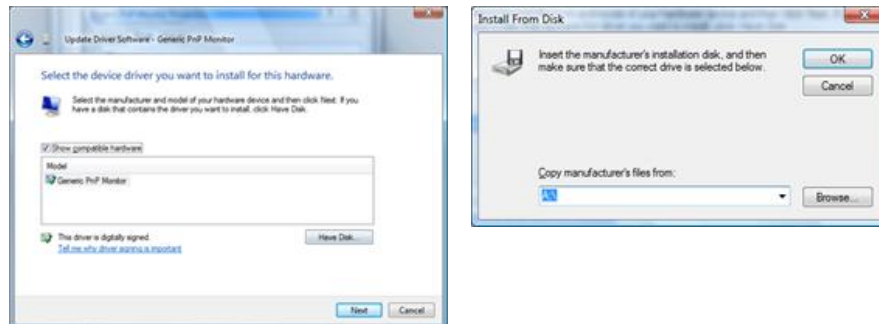

9. Wybierz z listy na ekranie posiadany model monitora i kliknij przycisk „Next” (Dalej).

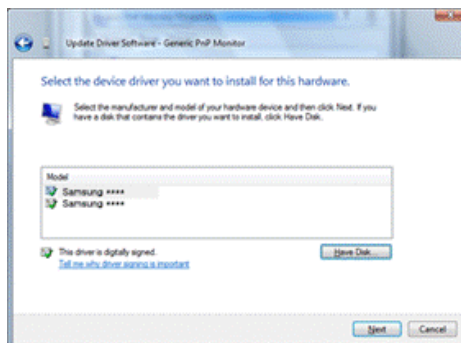

10. Kliknij przyciski „Close” (Zamknij) → „Close” (Zamknij) → „OK” → „OK” na kolejno wyświetlanych ekranach.

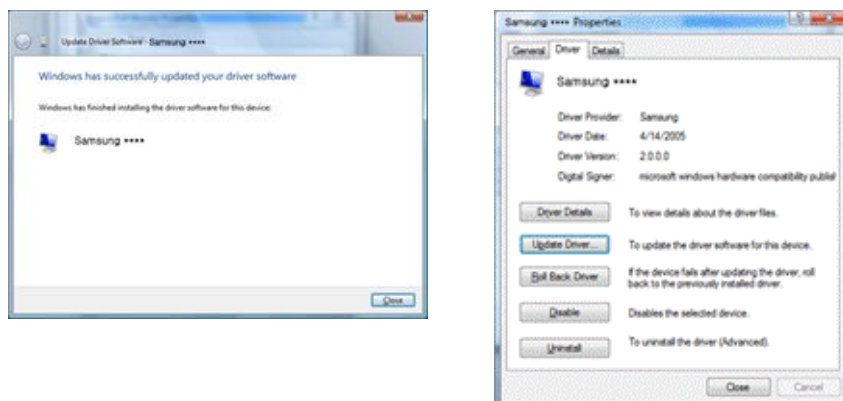

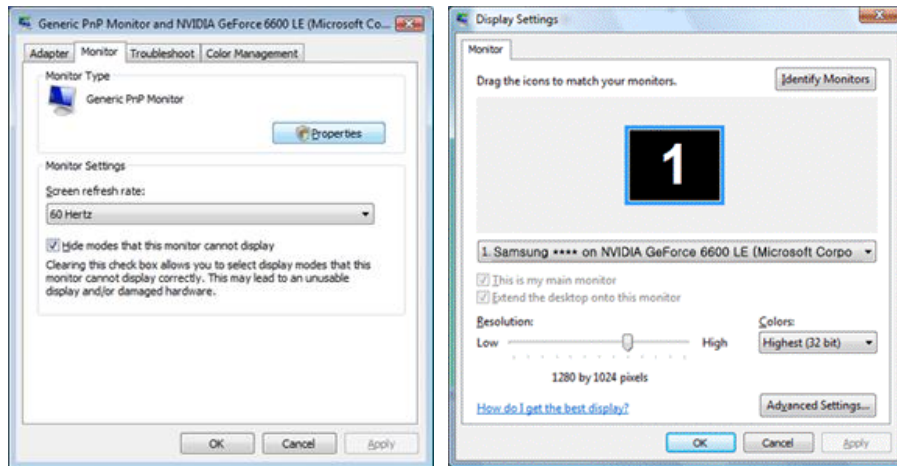

System operacyjny Microsoft® Windows® XP

1. Włóż płytę CD do napędu CD-ROM.
2. Kliknij kolejno „Start” → „Control Panel” (Panel sterowania), a następnie wybierz ikonę „Appearance and Themes” (Wygląd i kompozycje).

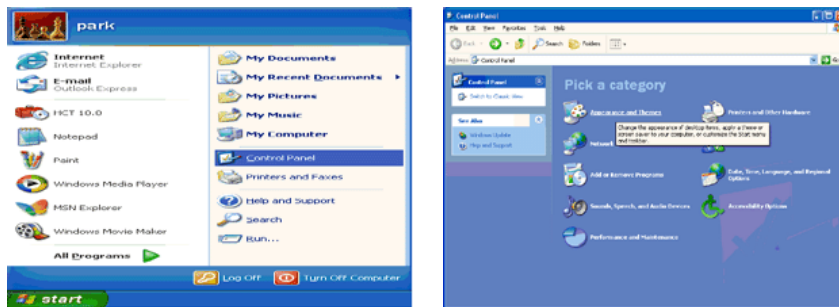

3. Kliknij ikonę „Display” (Ekran) i wybierz kartę „Settings” (Ustawienia), a następnie przycisk „Advanced...” (Zaawansowane...).

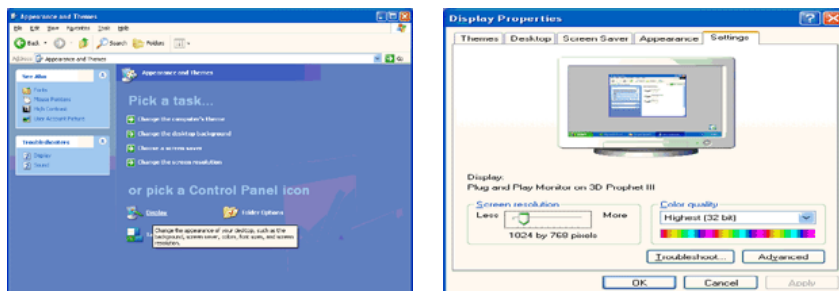

4. Na karcie „Monitor” kliknij przycisk „Properties” (Właściwości) i wybierz kartę „Driver” (Sterownik).

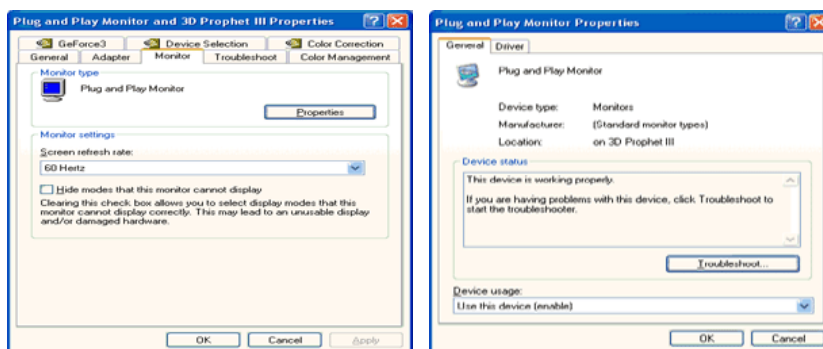

5. Kliknij przycisk „Update Driver...” (Aktualizuj sterownik...) i wybierz opcję „Install from a list or...” (Zainstaluj z listy lub...), a następnie kliknij przycisk „Next” (Dalej).

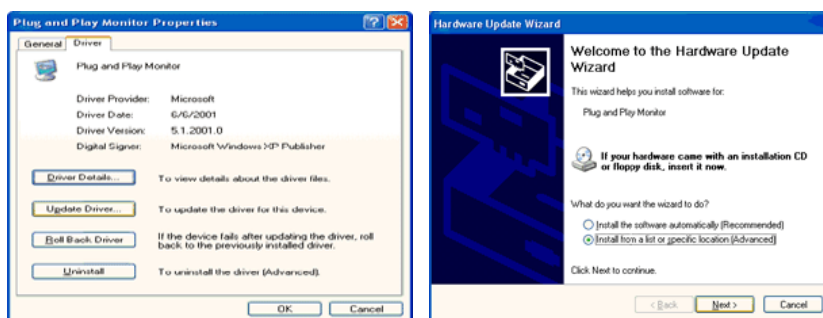

6. Wybierz opcję „Don't search, I will...” (Nie wyszukuj, wybiorę...) i kliknij przycisk „Next” (Dalej), a następnie przycisk „Have disk” (Z dysku).

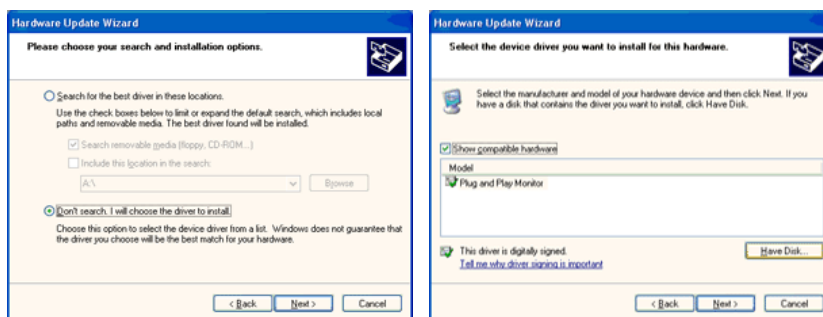

7. Kliknij przycisk „Browse” (Przeglądaj), wskaż napęd A:(D:\Driver) i wybierz z listy używany model monitora, a następnie kliknij przycisk „Next” (Dalej).

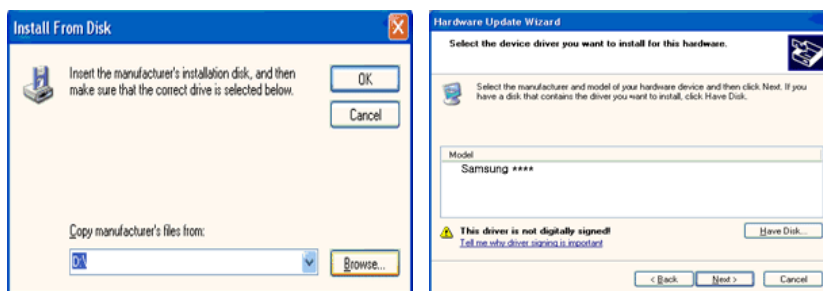

8. Jeśli zostanie wyświetlone następujące okno komunikatu, kliknij przycisk „Continue Anyway” (Kontynuuj mimo wszystko). Następnie kliknij przycisk „OK”.



 **Uwaga**

Ten sterownik monitora posiada logo MS potwierdzające, że jego instalacja nie powoduje uszkodzenia systemu.

Certyfikowany sterownik będzie dostępny na stronie internetowej firmy Samsung poświęconej monitorom.

<http://www.samsung.com/>

9. Wybierz kolejno przyciski „Close” (Zamknij) i „OK”.

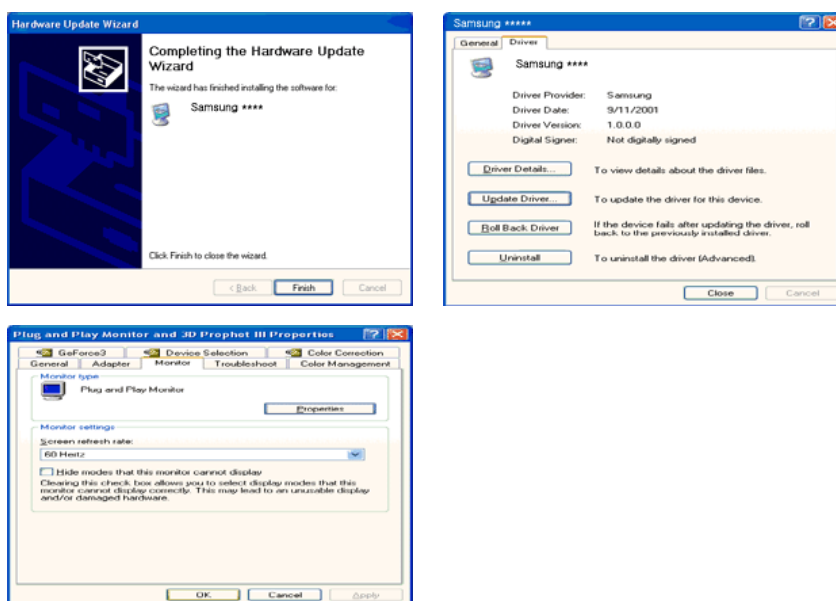

10. Instalacja sterownika monitora zostanie zakończona.

System operacyjny Microsoft® Windows® 2000

Jeśli na monitorze zostanie wyświetlony komunikat „Digital Signature Not Found” (Nie znaleziono podpisu cyfrowego), należy wykonać czynności opisane poniżej.

1. W oknie „Insert disk” (Włóż dysk) wybierz przycisk „OK”.
2. W oknie „File Needed” (Potrzebny plik) wybierz przycisk „Browse” (Przeglądaj).
3. Wskaż ścieżkę A:(D:\Driver) i kliknij kolejno przyciski „Open” (Otwórz) i „OK”.

Sposób instalacji

1. Kliknij kolejno „Start”, „Setting” (Ustawienia), „Control Panel” (Panel sterowania).

2. Kliknij dwukrotnie ikonę „Display” (Ekran).
3. Wybierz kartę „Settings” (Ustawienia) i kliknij przycisk „Advanced Properties” (Zaawansowane).
4. Wybierz kartę „Monitor”.

Przypadek 1: Jeśli przycisk „Properties” (Właściwości) jest nieaktywny, monitor jest już skonfigurowany poprawnie. Należy zakończyć proces instalacji.

Przypadek 2: Jeśli przycisk „Properties” (Właściwości) jest aktywny, kliknij przycisk „Properties” (Właściwości), a następnie wykonaj kolejno czynności opisane poniżej.

5. Wybierz kolejno „Driver” (Sterownik) i „Update Driver...” (Aktualizuj sterownik...), a następnie kliknij przycisk „Next” (Dalej).
6. Wybierz opcję „Display a list of the known drivers for this device so that I can choose a specific driver...” (Wyświetl listę wszystkich sterowników w określonej lokalizacji...) i kliknij przycisk „Next” (Dalej), a następnie przycisk „Have disk” (Z dysku).
7. Kliknij przycisk „Browse” (Przeglądaj), a następnie wskaż ścieżkę A:(D:\Driver).
8. Wybierz kolejno przyciski „Open” (Otwórz) i „OK”.
9. Wybierz model monitora i kliknij przycisk „Dalej”. Następnie kliknij przycisk „Dalej”.
10. Kliknij przycisk „Finish” (Zakończ) i „Close” (Zamknij).

Jeśli zostanie wyświetlone okno „Digital Signature Not Found” (Nie znaleziono podpisu cyfrowego), kliknij przycisk „Yes” (Tak). Kliknij kolejno przycisk „Finish” (Zakończ) i „Close” (Zamknij).

System operacyjny Microsoft® Windows® Millennium

1. Kliknij kolejno „Start”, „Setting” (Ustawienia), „Control Panel” (Panel sterowania).
2. Kliknij dwukrotnie ikonę „Display” (Ekran).
3. Wybierz kartę „Settings” (Ustawienia) i kliknij przycisk „Advanced Properties” (Zaawansowane).
4. Wybierz kartę „Monitor”.
5. Kliknij przycisk „Change” (Zmień) w ramce „Monitor Type” (Typ monitora).
6. Wybierz opcję „Specify the location of the driver” (Wskaż lokalizację sterownika).
7. Wybierz opcję „Display a list of all the driver in a specific location...” (Wyświetl listę wszystkich sterowników w określonej lokalizacji...), a następnie kliknij przycisk „Next” (Dalej).
8. Kliknij przycisk „Have Disk” (Z dysku).
9. Wskaż ścieżkę A:(D:\sterownik), a następnie kliknij przycisk „OK”.
10. Wybierz opcję „Show all devices”(Pokaż wszystkie urządzenia), zaznacz odpowiedni model monitora i kliknij przycisk „OK”.
11. Naciskaj przyciski „Close” (Zamknij) i „OK” w kolejnych oknach, aby zamknąć okno dialogowe właściwości ekranu.

System operacyjny Microsoft® Windows® NT

1. Kliknij kolejno „Start”, „Settings” (Ustawienia), „Control Panel” (Panel sterowania), a następnie kliknij dwukrotnie ikonę „Display” (Ekran).
2. W oknie wyświetlania informacji dotyczących rejestracji wskaż kartę ustawień i kliknij opcję „All Display Modes” (Wszystkie tryby wyświetlania).
3. Wybierz żądany tryb wyświetlania, aby dostosować ustawienia rozdzielczości, ilości kolorów czy częstotliwości. Częstotliwość pionowa, a następnie kliknij przycisk „OK”.
4. Wybierz przycisk „Apply” (Zastosuj), jeśli po kliknięciu przycisku testowania „Test” ekran działa poprawnie. Jeśli obraz nie jest wyświetlany poprawnie, zmień ustawienia (ustaw niższą rozdzielczość, głębię kolorów lub częstotliwość odświeżania).



Uwaga

Jeśli w oknie opcji wszystkich trybów wyświetlania nie jest dostępny żądany tryb, wybierz wartości rozdzielczości i vertical frequency (częstotliwość pionowa) po zapoznaniu się z rozdziałem Zaprogramowane tryby synchronizacji zamieszczonym w instrukcji obsługi urządzenia.





System operacyjny Linux

Aby uruchomić system X-Window, należy utworzyć plik X86Config, który stanowi jeden z typów plików ustawień systemu.

1. Naciśnij klawisz „Enter” na dwóch kolejnych ekranach wyświetlonych po uruchomieniu pliku X86Config.
 2. Trzeci ekran dotyczy konfiguracji ustawień myszy.
 3. Dopasuj ustawienia myszy komputera.
 4. Kolejny ekran dotyczy wyboru klawiatury.
 5. Wybierz odpowiednią klawiaturę dla komputera.
 6. Kolejny ekran dotyczy ustawień monitora.
 7. Wybierz częstotliwość poziomą dla używanego monitora. (Możliwe jest bezpośrednie wprowadzenie wartości).
 8. Wybierz częstotliwość pionową – vertical frequency – dla danego monitora. (Możliwe jest bezpośrednie wprowadzenie wartości).
 9. Wpisz nazwę modelu swojego monitora. Wprowadzenie tych informacji nie ma wpływu na uruchomienie systemu X-Window.
 10. Konfiguracja monitora zostanie zakończona. Po wykonaniu konfiguracji ustawień żądanych urządzeń uruchom system X-Window.
-

Instalacja/deinstalacja programu MDC

Instalacja

- 1 Włóż instalacyjną płytę CD do napędu CD-ROM.
- 2 Kliknij ikonę programu instalacyjnego **MDC Unified**.
 Jeśli na ekranie głównym nie wyświetli się ekran instalacji oprogramowania, skorzystaj z pliku wykonywalnego "MDC Unified" w folderze MDC na płycie CD.
- 3 Kliknij przycisk "Next" na wyświetlonym ekranie kreatora instalacji.
- 4 W oknie "License Agreement", wybierz "I accept the terms of the license agreement", następnie kliknij "Next".
- 5 W wyświetlonym oknie "Customer Information" wypełnij wszystkie pola, a następnie kliknij przycisk "Next".
- 6 W oknie "Destination Folder" wybierz miejsce, w którym chcesz zainstalować program, a potem kliknij przycisk "Next".
 Jeśli ścieżka docelowa nie zostanie określona, program zostanie zainstalowany w lokalizacji domyślnej.
- 7 W oknie "Ready to Install the Program" sprawdź miejsce docelowe instalacji programu, a następnie kliknij przycisk "Install".
- 8 Pojawi się informacja o postępie instalacji.
- 9 Kliknij przycisk "Finish" w wyświetlonym oknie "InstallShield Wizard Complete".
 Wybierz opcję "Launch MDC Unified", a następnie kliknij przycisk "Finish", aby od razu uruchomić program MDC.
- 10 Po instalacji na pulpicie zostanie utworzona ikona skrótu **MDC Unified**.

 - Ikona pliku wykonywalnego MDC może nie być widoczna w zależności od systemu komputerowego lub specyfikacji produktu.
 - Naciśnij klawisz F5, jeśli ikona pliku wykonywalnego nie jest widoczna.

Deinstalacja

- 1 Wybierz opcję **Ustawienia > Panel Sterowania** w menu **Start** i kliknij dwa razy opcję **Dodaj/Usuń Programy**.
- 2 Wybierz program **MDC Unified** z listy i kliknij opcję **Zmień/Usuń**
 Na instalację programu MDC może mieć wpływ karta graficzna, płyta główna, a także warunki sieciowe.

Czym jest MDC?

Multiple Display Control ("MDC") to aplikacja umożliwiająca łatwe sterowanie kilkoma wyświetlaczami równocześnie przy użyciu komputera.

Ustawianie połączenia z aplikacją MDC

Połączenie RS-232C (szeregowa transmisja danych)

Kabel szeregowy RS-232C należy podłączyć do portów szeregowych komputera i wyświetlacza.

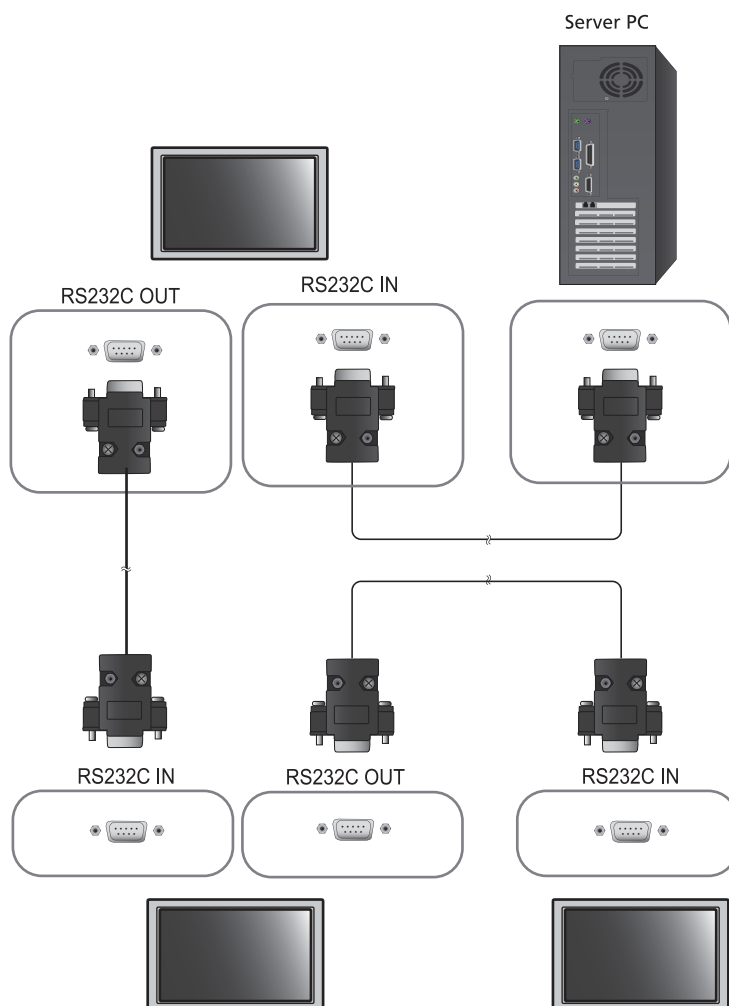

Połączenie Ethernet

Wpisz adres IP głównego wyświetlacza i podłącz wyświetlacz do komputera. Pozostałe wyświetlacze można połączyć ze sobą za pomocą kabla szeregowego RS-232C.

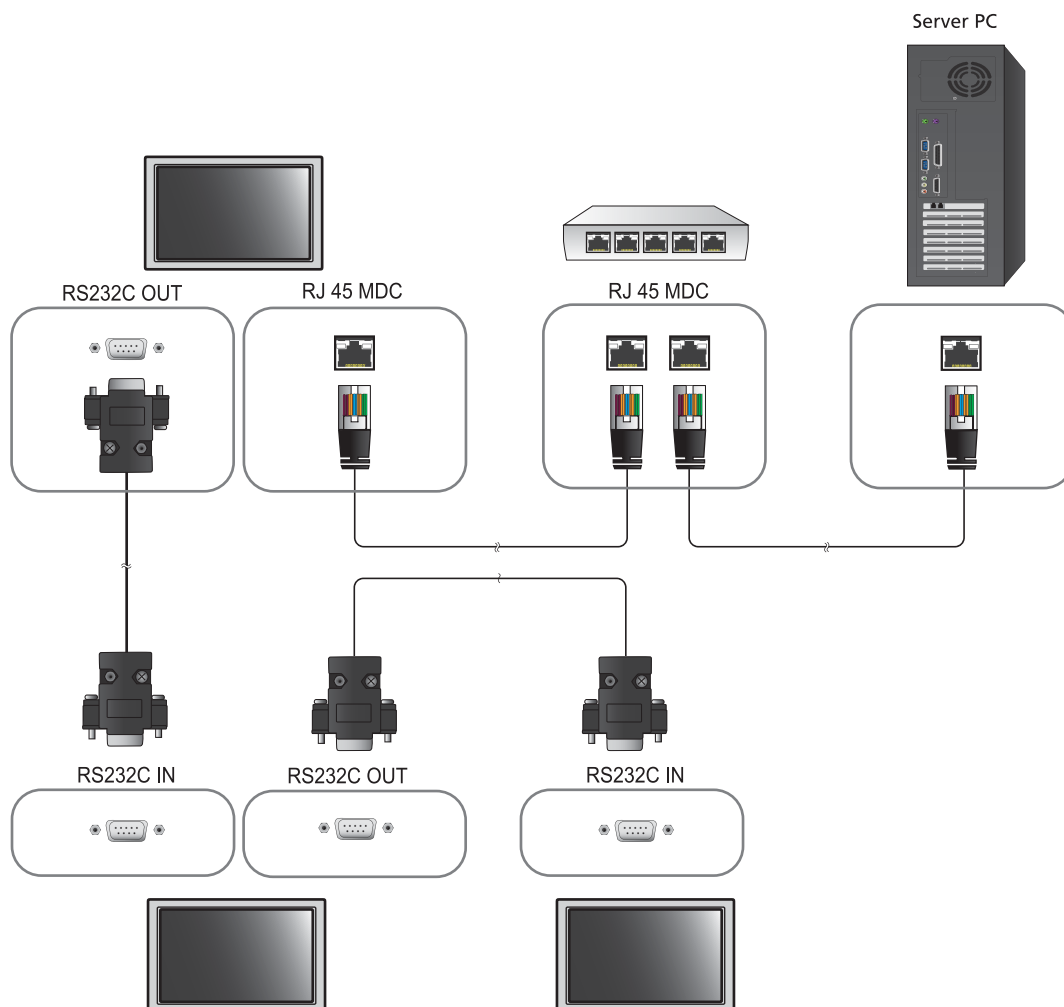

Zarządzanie połączeniami

Do zarządzania połączeniami służą **Connection list** i **Connection list modification options**.

Connection list — lista połączeń zawiera szczegółowe informacje na temat połączeń, takie jak ustawienia połączenia (IP/COM, numer portu, adres MAC i ustawienie opcji **Connection Type**), jego stan, ustawienie opcji **Set ID Range** i wykryte urządzenia. Każde połączenie może obejmować maksymalnie 100 urządzeń połączonych szeregowo w łańcuch. Wszystkie wyświetlacze LFD wykryte w połączeniu są wyświetlane na liście urządzeń. Użytkownik może łączyć je w grupy i wysyłać polecenia do wykrytych urządzeń.

Connection list modification options — dostępne są następujące opcje modyfikacji połączeń: **Add**, **Edit**, **Delete** i **Refresh**.

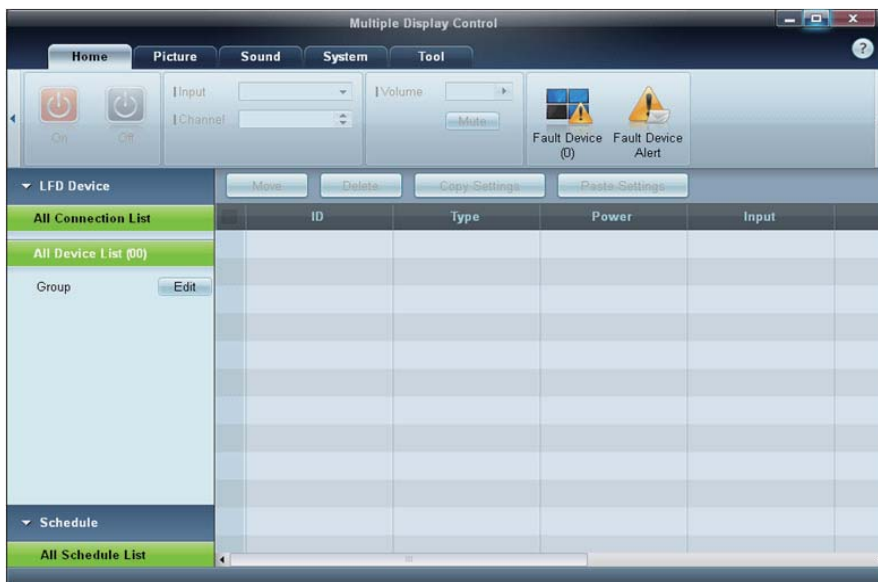

Auto Set ID

Funkcja **Auto Set ID** przypisuje identyfikatory wszystkim wyświetlaczom LFD połączonym w łańcuch w ramach wybranego połączenia. Połączenie może obejmować maksymalnie 100 wyświetlaczy LFD. Identyfikatory urządzeń w łańcuchu są przypisywane sekwencyjnie od 1 do 99. Ostatni identyfikator ma wartość 0.

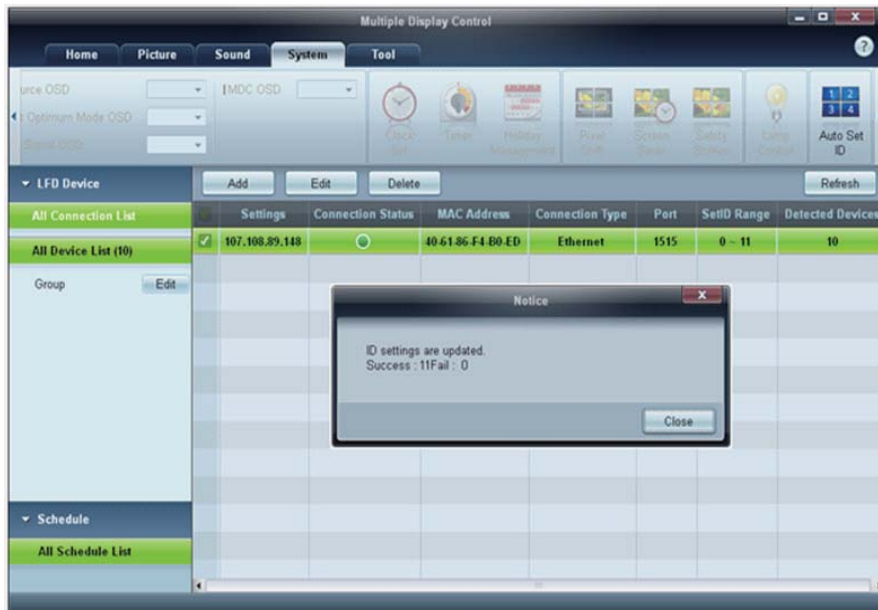

Klonowanie

Za pomocą funkcji klonowania można skopiować ustawienia pojedynczego wyświetlacza LFD i przypisać je do wielu wyświetlaczy LFD. Użytkownik może wybrać, czy klonowaniu mają podlegać wybrane czy wszystkie zakładki — służy do tego okno ustawień kopiowania.

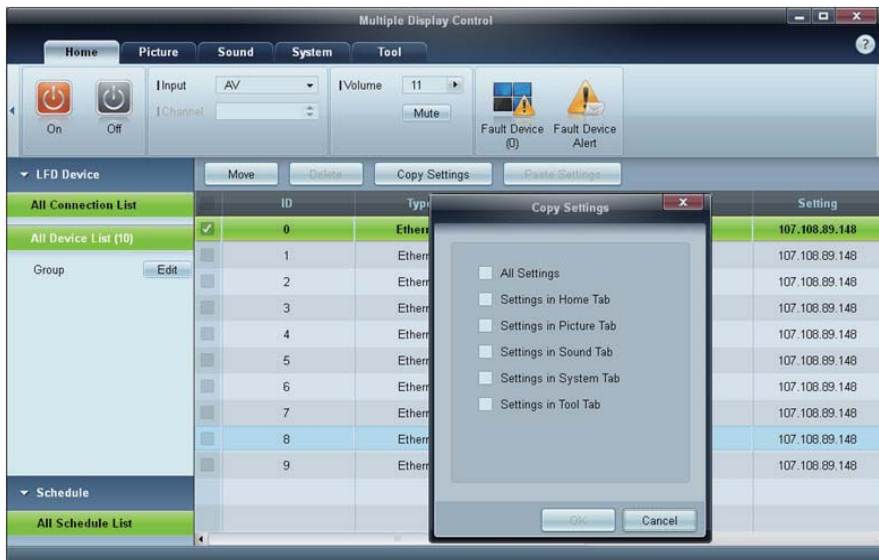

Powtarzanie polecenia

Funkcja ta służy do ustalania maksymalnej liczby powtórzeń polecenia aplikacji MDC w przypadku braku odpowiedzi lub niepoprawnej odpowiedzi wyświetlacza LFD. Liczbę powtórzeń można ustawić za pomocą okna ustawień aplikacji MDC. Wartość ta musi mieścić się w zakresie 1-10. Wartość domyślna to 1.

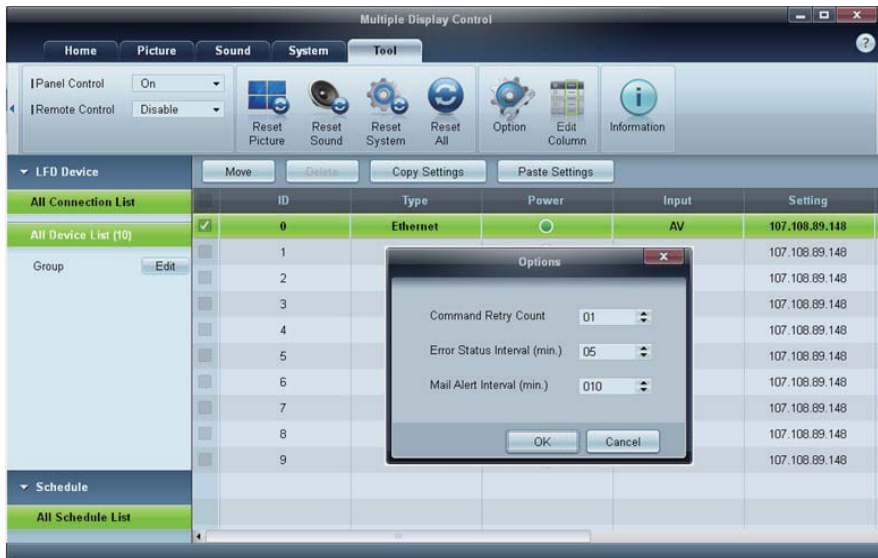

Rozpocząnie pracy z aplikacją MDC

- 1 Aby uruchomić program MDC, wybierz opcje **Start** → **Programy** → **Samsung** → **MDC Unified**.

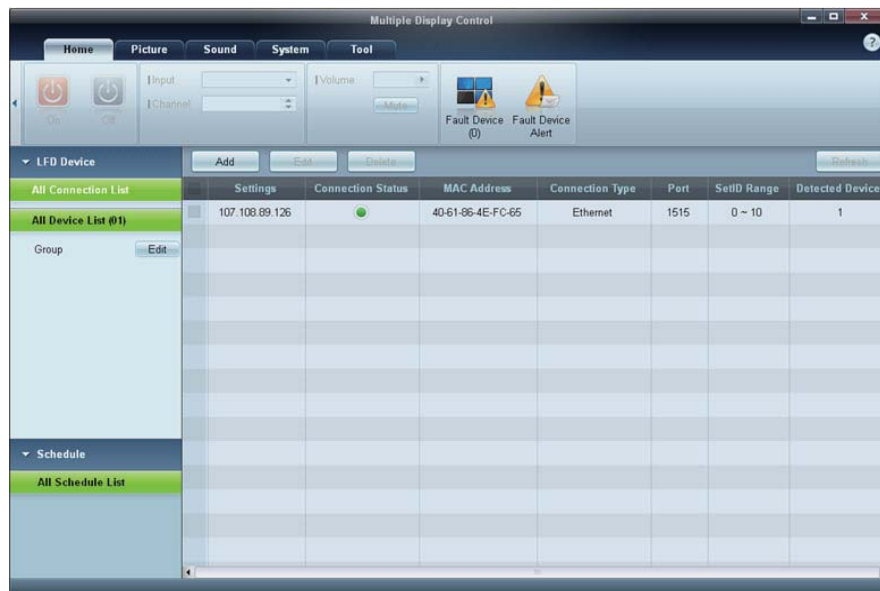

- 2 Kliknij opcję **Add**, aby dodać wyświetlacz.

- Jeśli ustanowiono połączenie w standardzie RS232C, przejdź do opcji **Serial** i ustaw **COM** Port.

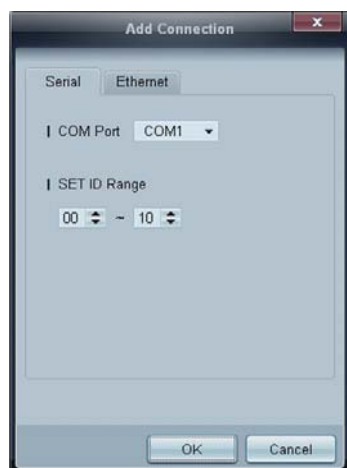

- Jeśli ustanowiono połączenie w standardzie **Ethernet**, wprowadź adres IP wyświetlacza.



The image shows a screenshot of a software dialog box titled "Add Connection". It has two tabs: "Serial" and "Ethernet", with "Ethernet" selected. The dialog contains three input fields: "IP Address" with the value "107 . 108 . 12 . 5", "Port Number" with the value "1515", and "SET ID Range" with a range of "00" to "10". At the bottom, there are "OK" and "Cancel" buttons.

Field	Value
IP Address	107 . 108 . 12 . 5
Port Number	1515
SET ID Range	00 ~ 10

Układ ekranu głównego

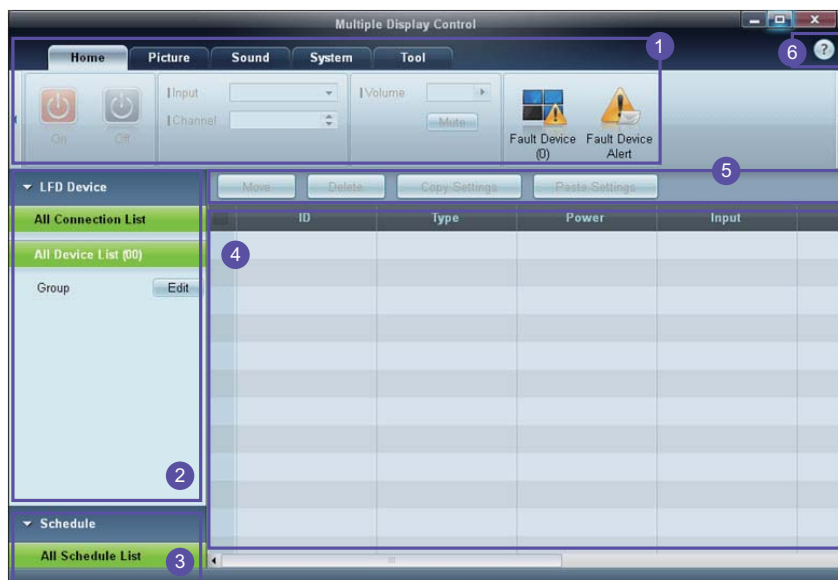

1 Pasek menu	Zmiana stanu wyświetlacza lub ustawień programu.
2 Urządzenia	Wyświetlanie listy podłączonych urządzeń lub ich grup.
3 Harmonogramy	Wyświetlanie listy ustawionych harmonogramów.
4 Lista urządzeń	Wybieranie urządzenia, którego ustawienia mają być wyregulowane.
5 Modyfikacja listy urządzeń	Dodawanie, edycja, usuwanie urządzeń lub edycja grup.
6 Pomoc	Wyświetlanie tematów pomocy aplikacji.

Menu

Wybrane urządzenia można włączać i wyłączać, regulować ich głośność lub zmieniać źródło sygnału wejściowego.

Wybierz wyświetlacz z listy urządzeń, a następnie wybierz kartę **Home**.





1 Home

Wybierz opcję i zmień odpowiadające jej ustawienie.

Zasilanie

- **On**: włączanie wybranego wyświetlacza.
- **Off**: wyłączenie wybranego wyświetlacza.

Input

- Sygnał wejściowy: Zmiana źródła sygnału.
 -  □ Dostępne źródła sygnału różnią się w zależności od modelu podłączonego urządzenia.
 - Źródło sygnału można zmieniać jedynie w przypadku włączonych wyświetlaczy.
- **Channel**: zmiana kanału.
 -  □ Kanał TV można zmienić za pomocą klawiszy strzałek w górę/w dół.
 - Kanał można zmieniać jedynie wtedy, gdy ustawiono źródło sygnału **TV**.
 - Wybrać można wyłącznie zarejestrowane programy.

2 Volume

-  □ Regulacja głośności i wyłączenie dźwięku są możliwe jedynie w przypadku włączonych wyświetlaczy.

Volume

- Głośność można regulować za pomocą suwaka w zakresie od 0 do 100.
Regulacja głośności wybranego wyświetlacza.

Sygnał wejściowy

- Włączanie i wyłączanie opcji **Mute** dla danego wyświetlacza.
Opcja **Mute** zostanie automatycznie wyłączona, jeśli ustawienie opcji **Volume** zostanie zmienione, gdy opcja **Mute** jest włączona.

3 Alert

- **Fault Device**

- To menu zawiera listę urządzeń, które wygenerowały następujące błędy: błąd wentylatora, temperatury, czujnika jasności lub lampy.

Wybierz wyświetlacz z listy. Przycisk **Repair** stanie się aktywny. Kliknij przycisk odświeżania, aby odświeżyć stan błędu wyświetlacza. Naprawiony wyświetlacz zniknie z listy **Fault Device List**.

Fault Device Alert

- Błąd wyświetlacza zostanie zgłoszony za pomocą wiadomości e-mail.

Wypełnij wszystkie wymagane pola. Przyciski **Test** i **OK** staną się aktywne. Upewnij się, że wypełniono pole **Sender**, a w polu **Recipient** wprowadzono co najmniej jednego odbiorcę.

Regulacja ekranu

Ustawienia ekranu (kontrast, jasność itd.) można regulować.

Wybierz wyświetlacz z listy urządzeń, a następnie wybierz kartę **Picture**.

Własne ustawienia

Wybierz opcję i zmień odpowiadające jej ustawienie.



- Opcje **Color** i **Tint** są niedostępne, jeśli jako źródło sygnału wybrano opcję **PC**.
- Opcje **Red**, **Green**, **Blue** i **PC Screen Adjustment** są niedostępne, jeśli jako źródło sygnału wybrano opcję **Video**.
- Opcje **Color**, **Tint**, **Color Tone**, **Color Temp**, **Red**, **Green**, **Blue** i **PC Screen Adjustment** są niedostępne, jeśli wybrano zarówno opcję **PC Source**, jak i **Video Source**.

Contrast

- Regulacja kontrastu wybranego urządzenia.

Brightness

- Regulacja jasności wybranego urządzenia.

Color

- Regulacja kolorów wybranego urządzenia.

Tint (G/R)

- Regulacja odcienia wybranego urządzenia.

Color Tone

- Regulacja tonacji kolorystycznej tła wybranego urządzenia.

Color Temp

- Regulacja temperatury barwowej wybranego urządzenia.



Opcja ta jest włączona, jeśli dla opcji **Color Tone** wybrano ustawienie **Off**.

Red

- Regulacja nasycenia koloru czerwonego wybranego urządzenia.

Green

- Regulacja nasycenia koloru zielonego wybranego urządzenia.

Blue

- Regulacja nasycenia koloru niebieskiego wybranego urządzenia.

Opcje



Dynamic Contrast

Regulacja ustawień opcji **Dynamic Contrast** dla wybranego urządzenia.

Gamma Control

Regulacja wartości gamma wybranego urządzenia.

Auto Motion Plus

Opcja ta służy do wyświetlania dynamicznych obrazów.

- **Off:** wyłączenie funkcji **Auto Motion Plus**.
- **Clear:** ustawienie poziomu funkcji **Auto Motion Plus** na wyraźny. Tryb ten przystosowano do wyświetlania żywych obrazów.
- **Standard:** ustawienie poziomu funkcji **Auto Motion Plus** na standardowy.
- **Smooth:** ustawienie poziomu funkcji **Auto Motion Plus** na płynny. Tryb ten przystosowano do wyświetlania płynnych obrazów.
- **Custom:** regulacja poziomu wypalania lub migotania ekranu.
- **Demo:** funkcja ta demonstruje technologię **Auto Motion Plus**. Rezultat zmiany trybu można zobaczyć po lewej stronie okna.

Brightness Sensor

Włączanie i wyłączanie opcji **Brightness Sensor** dla wybranego urządzenia.

Brightness Sensor wykrywa natężenie światła otoczenia i automatycznie dostosowuje do niego jasność ekranu.



Brightness Sensor może nie być dostępny w zależności od urządzenia.

Wymiary



Picture Size

Dostosowywanie wymiarów ekranu wybranego urządzenia.

Opcja **Detail** zostanie wyłączona, jeśli dla opcji **Picture Size** wybrano ustawienie, które nie obsługuje szczegółowej konfiguracji.

Przyciski -/+ służą do regulacji ustawienia opcji **Zoom**.

Wyświetlany obszar można przesunąć, używając przycisków góra/dół/lewo/prawo.

Detail

Umożliwia wyświetlenie szczegółowych ustawień wybranego rozmiaru ekranu.

PC Screen Adjustment

Zgrubną lub dokładną regulację częstotliwości można przeprowadzić za pomocą przycisków -/+ opcji **Coarse** lub **Fine**.

Aby przesunąć ekran, kliknij jeden z czterech obrazków poniżej opcji **Position**.

Aby automatycznie ustawić lub dostroić częstotliwość lub przesunąć ekran, kliknij opcję **Auto Adjustment**.

Ustawienia dźwięku

Ustawienia dźwięku można wyregulować.

Wybierz wyświetlacz z listy urządzeń, a następnie wybierz kartę **Sound**.



Opcja **Bass** lub **Treble** będzie niedostępna, jeśli nie jest obsługiwana przez wybrane urządzenie.

Bass

Dostosowywanie niskich tonów wybranego wyświetlacza.

Treble

Dostosowywanie wysokich tonów wybranego wyświetlacza.

Balance (L/R)

Regulacja głośności lewego i prawego głośnika wybranego wyświetlacza.

SRS TS XT

Włączanie i wyłączenie opcji **SRS TS XT** dla wybranego urządzenia.

Ustawienia ogólne

Wybierz wyświetlacz z listy urządzeń, a następnie wybierz kartę **System**.

Video Wall

Z funkcji **Video Wall** można korzystać w celu wyświetlania części lub całości obrazu, bądź powtórzenia tego samego obrazu, na każdym z kilku podłączonych urządzeń.



Opcja **Video Wall** jest aktywna wyłącznie, gdy urządzenia połączone w grupę.



Video Wall

Włączanie/wyłączanie funkcji **Video Wall**.

Format

Wybór formatu wyświetlania podzielonego ekranu.

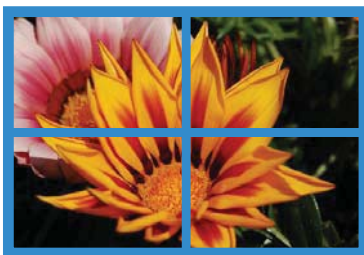
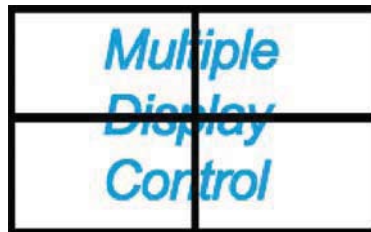
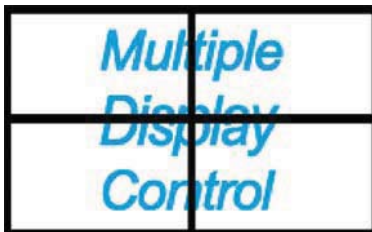

Full



Natural

H

Wprowadź liczbę urządzeń w poziomie.

Można ustawić do 15 wyświetlaczy w rzędzie.



Jeśli dla opcji H ustawiono wartość 15, dla opcji V można ustawić maksymalnie wartość 6.

V

Wprowadź liczbę urządzeń w pionie.

Można ustawić do 15 wyświetlaczy w rzędzie.



Jeśli dla opcji H ustawiono wartość 15, dla opcji V można ustawić maksymalnie wartość 6.

Screen Position

Podgląd rozmieszczenia wyświetlaczy (skonfigurowanych za pomocą funkcji dzielenia ekranu) lub zmiana tego rozmieszczenia w razie potrzeby.

Opcje **Screen Position** i **Preview** zostaną aktywowane po włączeniu opcji **Video Wall**.

Jeśli wybrano wiele urządzeń, opcja **Preview** będzie aktywna tylko wtedy, gdy ustawienia opcji H i V będą zgodne z rozmieszczeniem wybranych urządzeń.

Aby zmienić ustawienie opcji **Position**, wybierz urządzenie i przesuń je do nowej pozycji.



Zakres ustawień podziału ekranu może się różnić w zależności od modelu.

PIP

Podstawowe informacje wymagane do regulacji ustawień opcji **PIP**.



- Opcja **PIP** zostanie wyłączona, jeśli dla opcji **Video Wall** zostanie wybrane ustawienie **ON**.
- Należy zauważyć, że opcja **Picture Size** zostanie wyłączona, jeśli dla opcji **PIP** zostanie wybrane ustawienie **ON**.



PIP Size

Wyświetlanie ustawień funkcji **PIP Size** dla wybranego wyświetlacza.

PIP Source

Wybieranie źródła obrazu PIP.

Sound Select

Wybieranie i włączanie dźwięku z ekranu głównego lub pomocniczego.

Channel

Kanał można zmienić, jeśli dla opcji **PIP Source** wybrano ustawienie **TV**.

Ogólne

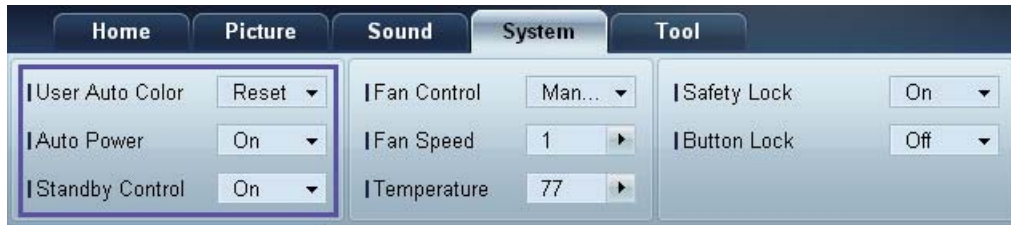

User Auto Color

Automatyczna regulacja kolorów ekranu.



Opcja dostępna tylko w trybie **PC**.

Auto Power

Ustawianie automatycznego włączenia urządzenia.

Standby Control

Ustawianie włączania trybu oczekiwania w przypadku niewykrycia źródła sygnału.

Wentylator i temperatura



Konfiguracja ustawień wymaganych od wykrywania prędkości wentylatora i temperatury wewnętrznej celem ochrony urządzenia.

Fan Control

Wybór metody konfiguracji prędkości wentylatora.

Fan Speed

Konfiguracja prędkości wentylatora.

Temperature

Określanie zakresu temperatur do pomiaru temperatury wewnętrznej.

Bezpieczeństwo



Safety Lock

Blokowanie menu ekranowych.



Aby odblokować menu, wybierz dla opcji **Safety Lock** ustawienie **Off**.

Button Lock

Blokowanie przycisków na urządzeniu.



Aby odblokować przyciski, wybierz dla opcji **Button Lock** ustawienie **Off**.

Menu ekranowe



Source OSD

Wskazywanie, czy po zmianie ustawienia opcji **Source** ma być wyświetlany komunikat.

Not Optimum Mode OSD

Wskazywanie, czy po wybraniu niekompatybilnego trybu ma być wyświetlany komunikat.

No Signal OSD

Wskazywanie, czy w przypadku braku sygnału wejściowego ma być wyświetlany komunikat.

MDC OSD

Wskazywanie, czy po zmianie ustawień z poziomu aplikacji MDC ma być wyświetlany komunikat.

Czas



Clock Set



Zmiana bieżącej godziny urządzenia zgodnie z godziną ustawioną na komputerze.

Jeśli dla urządzenia nie ustawiono godziny, wyświetlone zostaną wartości puste.

Timer

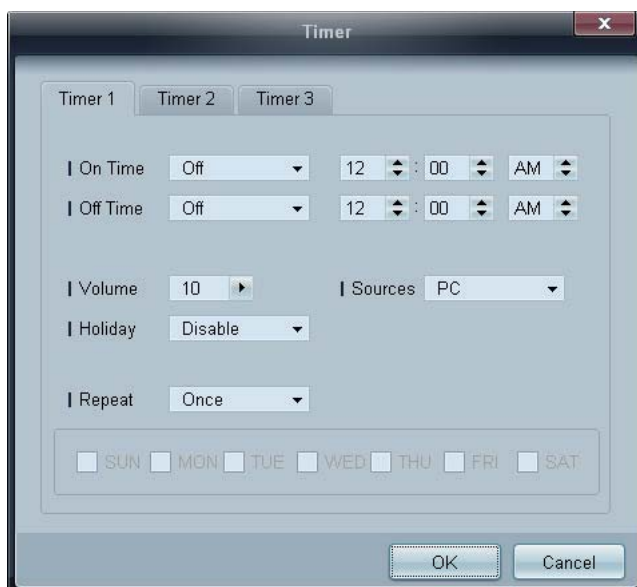

- **On Time:** ustawianie godziny włączenia wybranego urządzenia.
- **Off Time:** ustawianie godziny wyłączenia wybranego urządzenia.
- **Volume:** ustawianie głośności urządzenia po włączeniu zgodnie z ustawieniem opcji **On Time**.
- **Source:** ustawianie źródła sygnału ustawianego po włączeniu urządzenia zgodnie z ustawieniem opcji **On Time**.
- **Holiday:** ustawienia funkcji **Holiday Management** można powiązać z opcją **Timer**.

- **Repeat:** określanie okresu, w którym mają być stosowane wybrane ustawienia opcji **Timer**.
 - **Once:** jednorazowa aktywacja programatora czasowego.
 - **EveryDay:** codzienna aktywacja programatora czasowego.
 - **Mon~Fri:** aktywacja programatora czasowego w dni powszednie.
 - **Mon~Sat:** aktywacja programatora czasowego w sobotę i niedzielę.
 - **Manual:** wybór dni tygodnia.



Pola wyboru służące do wskazywania dni tygodnia, umieszczone poniżej opcji **Repeat**, będą aktywne wyłącznie po wybraniu ustawienia **Manual**.

Holiday Management

Funkcja **Holiday Management** zapobiega uruchamianiu urządzeń zgodnie z ustawieniami funkcji **Timer** w określonych dniach.



Funkcję **Holiday Management** można włączyć lub wyłączyć w ustawieniach funkcji **Timer**.

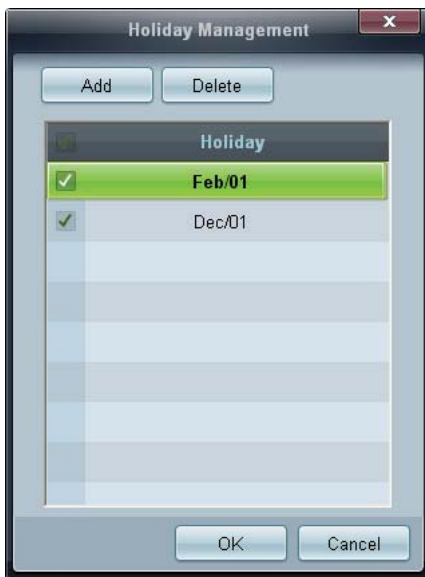

- **Add :** określanie urlopów:
Kliknij przycisk **Add** w oknie **Holiday Management**.



- **Delete :** usuwanie urlopów. zaznacz odpowiednie pola wyboru, a następnie kliknij ten przycisk.
- Lista urlopów: wyświetlanie listy ustawionych urlopów.

Ochrona przed wypalaniem powidoków

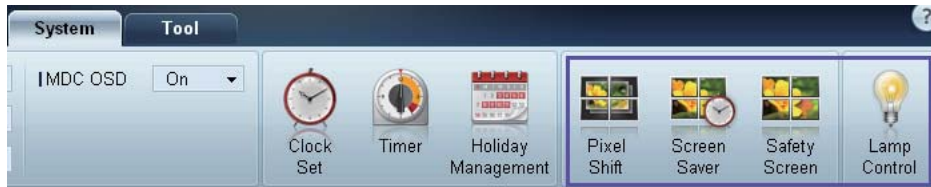

Pixel Shift



Nieznaczne przesuwanie ekranu w określonych odstępach czasu w celu zapobiegnięcia wypalaniu powidoków.

Screen Saver



Funkcja ta zapobiega wypalaniu powidoków, gdy na ekranie wybranego urządzenia przez dłuższy czas wyświetlany jest nieruchomy obraz.

- **Interval:** określanie przedziału czasowego potrzebnego do aktywacji funkcji **Screen Saver**.
- **Mode:** ustawienie opcji **Time** może różnić się w zależności od ustawienia opcji **Mode**.

Safety Screen



Funkcja **Safety Screen** chroni przed wypalaniem powidoków na ekranie wybranego urządzenia w przypadku wyświetlania nieruchomego obrazu przez długi czas.

Lamp Control

Funkcja **Lamp Control** służy do dostosowywania podświetlenia w celu ograniczenia zużycia energii.



Automatyczna regulacja podświetlenia wybranego urządzenia o określonej porze.

Po zmianie ustawień opcji **Manual Lamp Control**, dla opcji **Auto Lamp Control** automatycznie wybrane zostanie ustawienie **Off**.

Ręczne dostosowywanie podświetlenia dla wybranego wyświetlacza.

Po zmianie ustawień opcji **Auto Lamp Control**, dla opcji **Manual Lamp Control** automatycznie wybrane zostanie ustawienie **Off**.

- **Ambient Light:** funkcja **Ambient Light** wykrywa natężenie światła otoczenia i automatycznie dostosowuje do niego jasność ekranu wszystkich wyświetlaczy LFD połączonych szeregowo w łańcuch.

Ustawienia narzędzi



1 Bezpieczeństwo

Panel Control

Włącza lub wyłącza ekran urządzenia.

Remote Control

Włączanie lub wyłączenie zdalnego sterowania.

2 Resetowanie

Reset Picture

Resetowanie ustawień ekranu.

Reset Sound

Resetowanie ustawień dźwięku.

Reset System

Resetowanie ustawień systemowych.

Reset All

Równoczesne resetowanie ustawień ekranu, dźwięku i ustawień systemowych.

3 Edit Column



Wybieranie pozycji, które mają być wyświetlane na liście urządzeń.

4 Information

Wyświetlanie informacji o aplikacji.

Inne funkcje

Zmiana wielkości okna

Umieść wskaźnik myszy w rogu okna programu. Wyświetli się strzałka. Przesuń strzałkę, aby dostosować wielkość okna aplikacji.

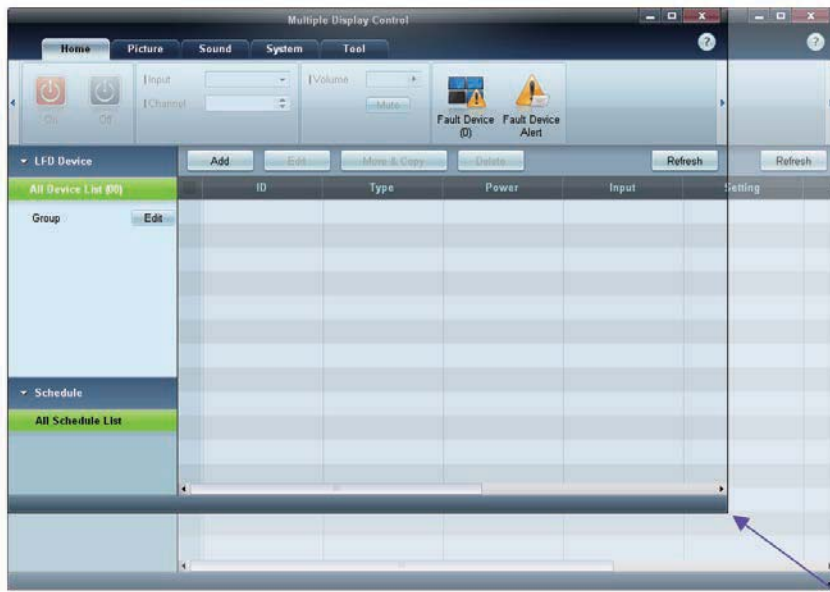

Zarządzanie grupami

Tworzenie grup

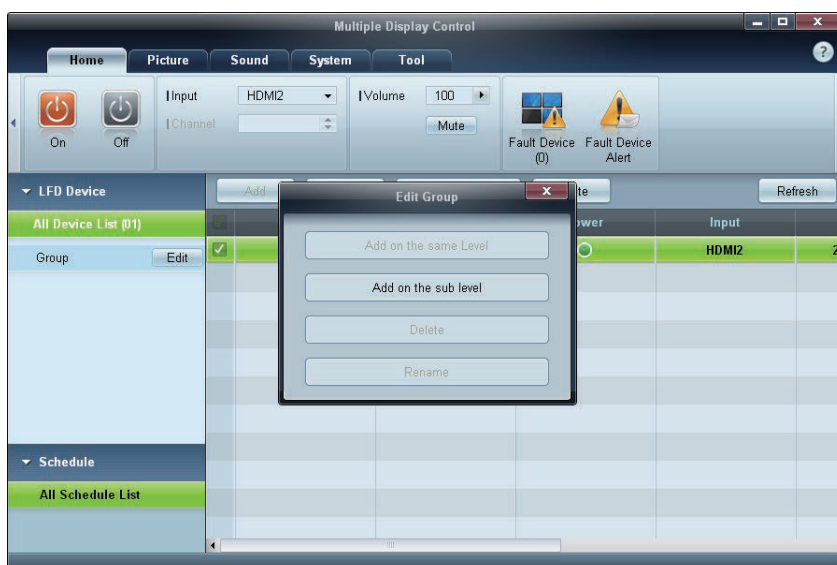

Tworzenie grup i zarządzanie listami urządzeń w oparciu o grupy.

 Nie można używać powtarzających się nazw grup.

- 1 Kliknij prawym przyciskiem myszy i wybierz opcję **Group>Edit** w obszarze listy urządzeń po lewej stronie okna aplikacji.
- 2 W wyświetlonym oknie **Edit Group** kliknij opcję **Add on the sub level** lub **Add on the same level**.
 - **Add on the sub level**: tworzenie podgrupy w wybranej grupie.



- **Add on the same level**: tworzenie grupy na tym samym poziomie co wybrana grupa.



- ☞ Przycisk **Add on the same level** jest aktywny, gdy utworzono co najmniej jedną grupę.

- 3 Wprowadź nazwę grupy.

Usuwanie grup

- 1 Wybierz nazwę grupy i kliknij przycisk **Edit**.
- 2 W wyświetlonym oknie **Edit Group** kliknij opcję **Delete**.



- 3 Kliknij opcję **Yes**. Grupa zostanie usunięta.

Zmiana nazw grup

- 1 Wybierz nazwę grupy i kliknij przycisk **Edit**.
- 2 W wyświetlonym oknie **Edit Group** kliknij opcję **Rename**.



- 3 Gdy kursor wyświetli się na starej nazwie grupy, wprowadź nową nazwę.

Zarządzanie harmonogramami

Tworzenie harmonogramów

Harmonogramy tworzy i rejestruje się w oparciu o grupy.

- 1 Kliknij opcję **All Schedule List** w obszarze harmonogramów po lewej stronie okna aplikacji. Przycisk **Add** w środkowej części okna stanie się aktywny.

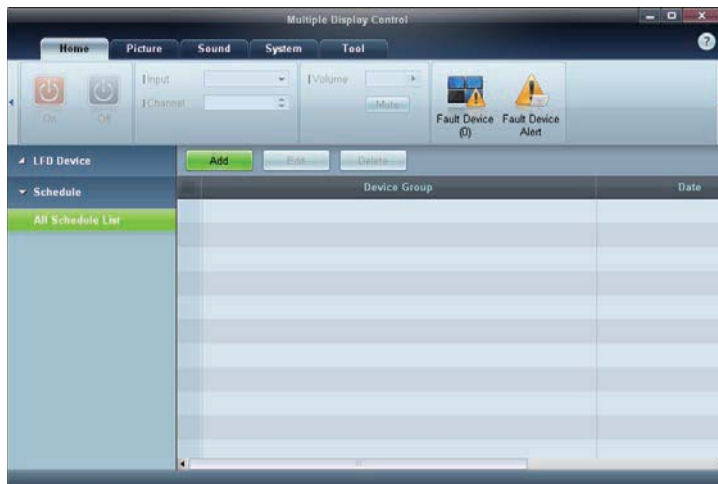

- 2 Kliknij przycisk **Add**. Wyświetli się okno **Add Schedule**.

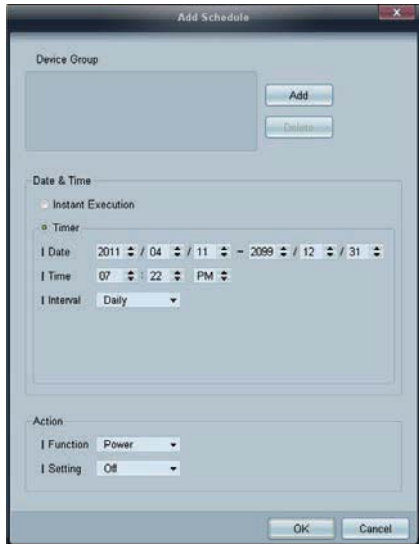

- 3 Kliknij przycisk **Add** poniżej opcji **Device Group**, a następnie wybierz grupę, dla której ma być dodany harmonogram.

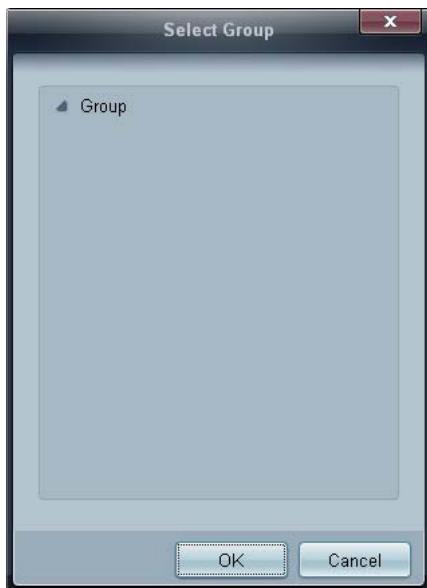

- 4 Określ ustawienia w obszarach **Date&Time/Action**, a następnie kliknij opcję **OK**. Harmonogram zostanie dodany, a w oknie listy urządzeń pojawi się lista harmonogramów.

- **Device Group**: wybór grupy.
- **Date&Time**
 - **Instant Execution**: natychmiastowe wykonanie harmonogramu.
 - **Timer**: wskazanie daty, godziny i przedziału czasowego wykonania harmonogramu.
- **Action**: wybór funkcji, która uruchomi się w wybranym czasie i w wybranym odstępie czasowym.



Modyfikacja harmonogramu

Aby zmodyfikować harmonogram, wybierz harmonogram, a następnie kliknij opcję **Edit**.

Usuwanie harmonogramu

Aby usunąć harmonogram, wybierz harmonogram, a następnie kliknij opcję **Delete**.

Instrukcja rozwiązywania problemów

Problem	Rozwiązanie
Wyświetlacz, który chcę ustawić, nie pojawia się w informacjach systemowych.	<ol style="list-style-type: none">1. Sprawdź kabel RS232C (upewnij się, że kabel jest poprawnie podłączony do właściwego portu szeregowego).2. Sprawdź, czy podłączono innego wyświetlacza o takim samym ID. Po podłączeniu dwóch wyświetlaczy o tym samym ID urządzenia mogą nie być rozpoznawane z powodu konfliktu danych.3. Upewnij się, że ID wyświetlacza to liczba od 0 do 99. (Zmień identyfikator za pomocą menu Display).  W przypadku wyświetlaczy obsługujących identyfikatory w przedziale liczbowym od 0 do 99 ID powinien być ustawiony w tym przedziale liczbowym.
Wyświetlacz, który chcę ustawić, nie pojawia się w innych tabelach informacyjnych sterowania.	<p>Sprawdź, czy wyświetlacz jest włączony. (Sprawdź stan zasilania w informacjach systemowych).</p> <p>Upewnij się, że wybrane zostało to źródło sygnału, do którego wyświetlacz jest podłączony.</p>
Nieustannie pojawia się poniższy komunikat. 	Sprawdź, czy wybrany został odpowiedni wyświetlacz.
Wyświetlacze włączają się lub wyłączają o różnych porach mimo zdefiniowania opcji On Time lub Off Time .	Dostosuj ustawienie godziny w komputerze, aby zsynchronizować godziny na podłączonych wyświetlaczach.
Pilot nie działa.	Pilot może nie działać, jeśli zostanie odłączony kabel RS-232C lub program zostanie nieprawidłowo zamknięty w sytuacji, gdy dla opcji Remote Control wybrano ustawienie Disable . Aby rozwiązać ten problem, należy ponownie uruchomić program i wybrać dla opcji Remote Control ustawienie Enable .



Program może czasami działać nieprawidłowo w wyniku problemów z komunikacją między komputerem a wyświetlaczem lub z powodu fal elektromagnetycznych emitowanych przez pobliskie urządzenia elektroniczne.

Sposób wyświetlania właściwości wyświetlacza podczas używania kilku wyświetlaczy równocześnie

- 1 Jeżeli nie zostanie wybrany żaden wyświetlacz: zostaną wyświetlone dane domyślne.
- 2 Jeżeli zostanie wybrany jeden wyświetlacz: pojawią się ustawienia tego wyświetlacza.
- 3 Jeżeli wybrane zostaną dwa wyświetlacze (np. **ID 1** i **ID 3**): ustawienia dla pozycji **ID 1** pojawią się przed ustawieniami dla pozycji **ID 3**.
- 4 Jeżeli zostanie zaznaczona opcja **All+Select** i wybrane zostaną wszystkie wyświetlacze: zostaną wyświetlone ustawienia domyślne.

Dost. wyśw. LCD

Input

Dostępne tryby

- **P** PC / DVI / DisplayPort
- **A** AV
- **C** Component
- **H** HDMI
- **M** MagicInfo
- **T** TV

Uwaga

- Do telewizora należy podłączyć tuner telewizyjny (sprzedawany osobno). (Wyłącznie na terenie USA)
- Dla modelu 460UT-2, 460UT-B, Funkcję **MagicInfo** można włączyć wyłącznie po podłączeniu modemu sieciowego.

Source List **PACHMT**

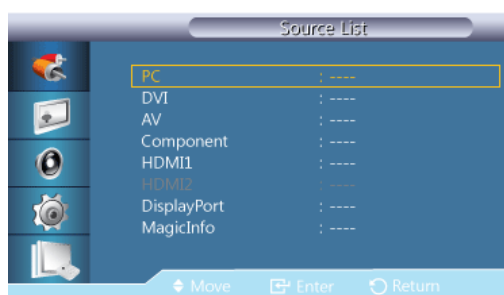

Wybiera **PC**, HDMI, lub inne zewnętrzne źródła sygnału dźwiękowego podłączone do wyświetlacza LCD. Służy do wybierania żądanego ekranu.

1. **PC**
 2. **DVI**
 3. **AV**
 4. **Component**
 5. **HDMI1** - Nieaktywne po zainstalowaniu tunera telewizyjnego.
 6. **HDMI2** - Nieaktywne po zainstalowaniu modemu sieciowego.
 7. **DisplayPort**
 8. **MagicInfo** - Dla modelu 460UT-2, 460UT-B, Funkcję **MagicInfo** można włączyć wyłącznie po podłączeniu modemu sieciowego.
 9. **TV** - Dostępna po podłączeniu tunera telewizyjnego.
-

Uwaga

Gniazdo RGB/COMPONENT IN jest kompatybilne z sygnałem **RGB** (PC) i **Component**.

Obraz może być jednak wyświetlany nieprawidłowo, jeśli podłączone zewnętrzne źródło wysyła sygnał innego formatu niż wybrany.



PIP P A C H T

Uwaga

Funkcja **PIP** nie jest dostępna, gdy opcja **Video Wall** jest ustawiona na **On**.

Gdy zewnętrzne urządzenia AV, takie jak magnetowidy lub odtwarzacze DVD, są podłączone do monitora LCD, funkcja **PIP** pozwala oglądać obraz z tych urządzeń w małych okienkach nałożonych na sygnał PC Video. (**Off/On**)

Uwaga

- Funkcja PIP zostaje wyłączona po przełączeniu wyświetlacza LCD na źródło zewnętrzne.
- Jeśli wybierzesz pozycję ,  lub  dla opcji **Size**, opcje **Position** oraz **Transparency** nie zostaną włączone.

PIP

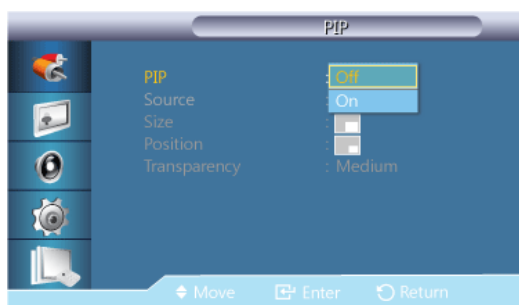

Umożliwia użycie dla ekranu **PIP** opcji **Off/On**.

- **Off**
- **On**

Source

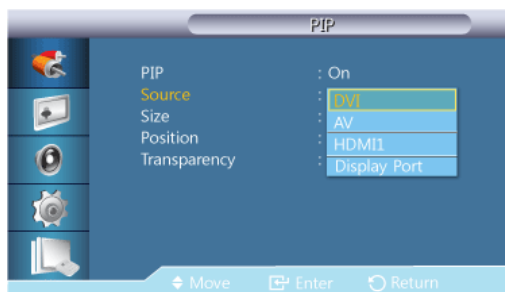

Uwaga

- Funkcja PIP jest niedostępna, jeśli ekran główny nie odbiera sygnału.
- Do telewizora należy podłączyć tuner telewizyjny (sprzedawany osobno). (Wyłącznie na terenie USA)

Wybiera źródło sygnału (source) dla funkcji PIP.

- **PC : DVI / AV / HDMI1 / HDMI2 / DisplayPort**
- **DVI : PC**
- **AV : PC**
- **HDMI : PC**
- **Display Port : PC**

Size

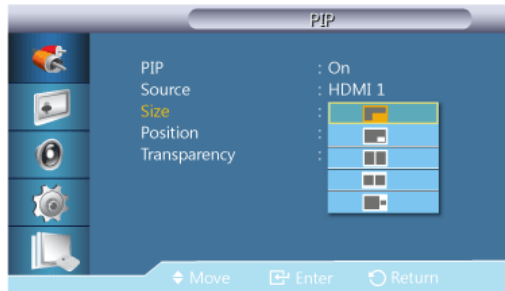

Zmiana rozmiaru (Size) okienek funkcji PIP.

 **Uwaga**

<Jeśli opcja <PIP> jest ustawiona na <On>, <Size> zostanie ustawiony na <16:9>.

Position

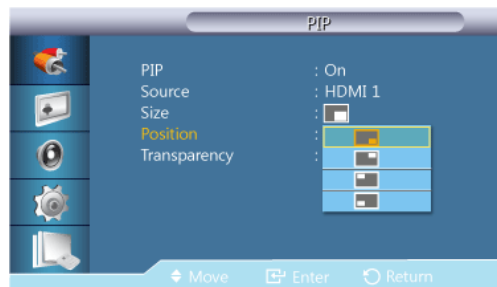

Zmiana położenia (Position) okienek funkcji PIP.

Transparency

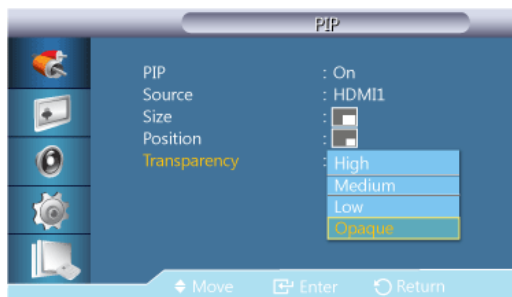

Ustawienie opcji Transparency dla okienek PIP.

- **High**
 - **Medium**
-

- Low
- Opaque

Edit Name PACHM

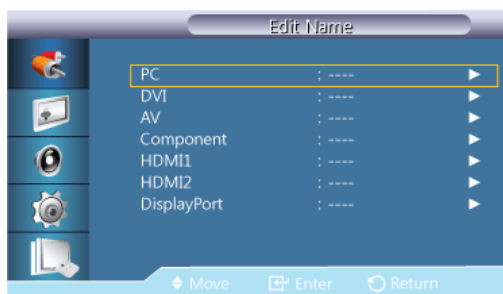

Nazwanie urządzeń podłączonych do gniazd wejściowych ułatwia wybieranie właściwego źródła sygnału.

VCR / DVD / Cable STB / HD STB / Satellite STB / AV Receiver / DVD Receiver / Game / Camcorder / DVD Combo / DHR / PC / DVI Devices

Uwaga

- Wyświetlone urządzenia różnią się w zależności od trybu sygnału zewnętrznego.
- Podłączając komputer PC do złącza HDMI należy ustawić w polu **Edit Name** tryb **PC**. W pozostałych przypadkach w polu **Edit Name** należy ustawić tryb **AV**. Należy jednak pamiętać, że tryby 640x480, 720P (1280x720) oraz 1080p (1920x1080) są powszechnie używanymi typami sygnałów w przypadku trybów **AV** jak i **PC**, dlatego pole **Edit Name** powinno być ustawione zgodnie z sygnałem wejściowym.
- Zawartość menu **Picture** zmienia się w zależności od sygnału wejściowego i ustawienia pola **Edit Name**.

Jeśli jest używany kabel DVI na HDMI (który nie obsługuje jednoczesnego przesyłu dźwięku i obrazu), złącze audio należy podłączyć oddzielnym kablem audio.

Gdy jest podłączony komputer, ustaw opcję **Edit Name** na **DVI PC**. Pozwoli to przesyłać obraz i dźwięk z podłączonego komputera.

Gdy jest podłączone urządzenie AV, ustaw opcję **Edit Name** na **DVI Device**. Pozwoli to przesyłać obraz i dźwięk z podłączonego urządzenia AV.

Source AutoSwitch Settings PACHMT

W przypadku, gdy podczas uruchamiania wyświetlacza opcja **Source AutoSwitch** jest ustawiona na **On**, a poprzednie źródło obrazu jest nieaktywne, urządzenie automatycznie przeszuka inne źródła obrazu.

Uwaga

- Jeśli źródło TV (tuner telewizyjny jest podłączony do wyświetlacza) jest aktywne, wyszukiwanie przy użyciu **Source AutoSwitch** jest nieaktywne. Wyświetlacz będzie pobierał sygnał ze źródła TV.
- Opcja **Source AutoSwitch** i funkcja **PIP**: Jeśli opcja **Source AutoSwitch** jest ustawiona na **On**, funkcja **PIP** nie będzie działać. Aby uruchomić funkcję **PIP**, opcja **Source AutoSwitch** musi zostać ustawiona na **Off**.

- Jeśli opcja **Source AutoSwitch** jest ustawiona na **On** i/lub opcja **Primary Source Recovery** jest ustawiona na **On**, tryb oszczędzania energii wyświetlacza nie będzie dostępny.
- Kiedy opcja **Primary Source Recovery** jest ustawiona na **On**, dostępne są wyłącznie źródła **Primary Source** i **Secondary Source**. Źródła te są wymienne, wyboru można dokonać w każdej chwili.

Zapoznaj się z treścią sekcji **PIP > Source**, aby poznać kompatybilne sygnały dla każdego głównego źródła.

Source AutoSwitch



Kiedy opcja **Source AutoSwitch** jest ustawiona na **On**, wyszukiwanie aktywnego źródła obrazu zostanie automatycznie uruchomione.

Jeśli bieżące źródło obrazu nie zostanie rozpoznane, wyświetlacz automatycznie przełączy się na opcję **Primary Source**. W sytuacji, gdy główne źródło nie jest dostępne, aktywowana zostanie opcja **Secondary source**. Jeśli zarówno główne jak i dodatkowe źródło nie zostanie rozpoznane, wyświetlacz ponownie uruchomi przeszukiwanie. Jeśli żaden aktywny sygnał wideo nie zostanie odnaleziony, wyświetlony zostanie komunikat o braku sygnału.

Jeśli opcja **Primary Source** jest ustawiona na **All**, wyświetlacz wykona wyszukiwanie aktywnego źródła wideo dwukrotnie, jedno po drugim, powracające do pierwszego źródła w sekwencji w przypadku braku sygnału.

1. **Off**
2. **On**

Primary Source Recovery

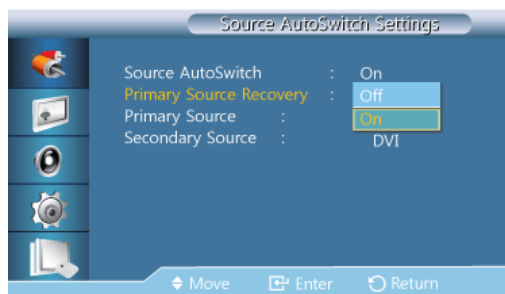

Kiedy opcja **Primary Source Recovery** jest ustawiona na **On**, wyłącznie źródła **Primary Source** i **Secondary Source** zostaną sprawdzone w poszukiwaniu aktywnego sygnału wideo.

Jeśli wyświetlacz nie odnalazł aktywnego sygnału, uruchomiona zostanie opcja **Primary Source**. Jeśli ta jest nieaktywna, wyświetlacz wybierze **Secondary Source**. W przypadku, gdy także **Secondary Source** jest nieaktywne, wyświetlona zostanie informacja o braku sygnału.

1. **Off**
2. **On**

Primary Source

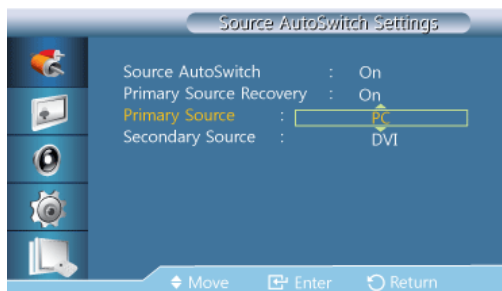

Określ ustawienie opcji **Primary Source** dla automatycznego wyszukiwania źródła.

Secondary Source

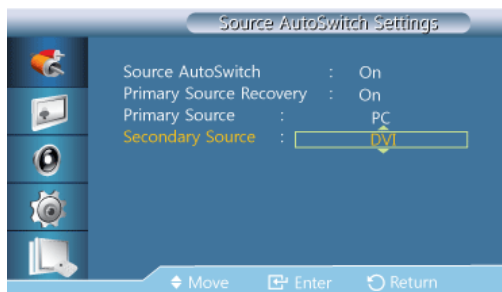

Określ ustawienie opcji **Secondary Source** dla automatycznego wyszukiwania źródła.

Picture [Tryb PC / DVI / DisplayPort / MagicInfo]

Dostępne tryby

- **P** PC / DVI / DisplayPort
- **A** AV
- **C** Component
- **H** HDMI
- **M** MagicInfo
- **T** TV

Uwaga

- Do telewizora należy podłączyć tuner telewizyjny (sprzedawany osobno). (Wyłącznie na terenie USA)
 - Dla modelu 460UT-2, 460UT-B, Funkcję **MagicInfo** można włączyć wyłącznie po podłączeniu modemu sieciowego.
-

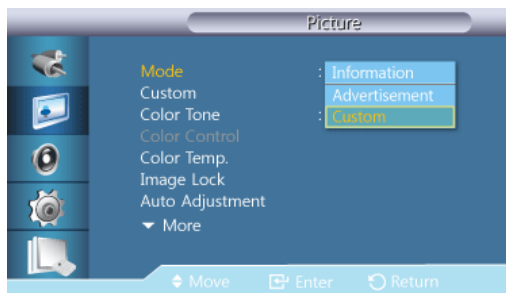
Mode **PM****Uwaga**

Niedostępne, gdy funkcja **Dynamic Contrast** ustawiona jest jako **On**.

1. **Information**

Zalecane podczas przekazywania precyzyjnych informacji (np. informacji publicznych).

2. **Advertisement**

Zalecane przy wyświetlaniu reklam (np. filmów, reklam wewnątrz i na zewnątrz budynków).

3. **Custom****Custom** **PM**

Za pomocą menu ekranowego można ustawić jasność i kontrast zgodnie ze swoimi potrzebami.

Uwaga

- Po regulacji obrazu za pomocą funkcji **Custom**, funkcja **MagicBright** zostanie przełączona w tryb **Custom**.
- Niedostępne, gdy funkcja **Dynamic Contrast** ustawiona jest jako **On**.

1. **Contrast**

Dostosowywanie kontrastu.

2. **Brightness**

Dopasowywanie jasności.

3. **Sharpness**

Dostosowanie ostrości obrazu.

4. **Gamma**



Regulacja jasności obrazu w średnim zakresie (gamma)

- **Natural**
- **Mode 1**

Ustawia obraz jaśniejszy niż dla opcji **Natural**.

- **Mode 2**

Ustawia obraz ciemniejszy niż dla opcji **Mode 1**.

- **Mode 3**

Zwiększa kontrast między ciemnymi i jasnymi kolorami.

Color Tone **PM**



Uwaga

Niedostępne, gdy funkcja **Dynamic Contrast** ustawiona jest jako **On**.

Istnieje możliwość zmiany temperatury kolorów.

1. **Off**
2. **Cool**
3. **Normal**
4. **Warm**
5. **Custom**

Uwaga

Przy ustawieniu **Color Tone** na **Cool**, **Normal**, **Warm** lub **Custom**, funkcja **Color Temp.** nie jest dostępna.

Przy ustawieniu **Color Tone** na **Off**, funkcja **Color Control** nie jest dostępna.

Color Control **PM**

Umożliwia regulację równowagi pomiędzy kolorami: czerwonym (Red), zielonym (Green) i niebieskim (Blue).

 **Uwaga**

Niedostępne, gdy funkcja **Dynamic Contrast** ustawiona jest jako **On**.

1. Red



2. Green



3. Blue



Color Temp. **PM**



Funkcja **Color Temp.** określa poziom „ciepła” barw obrazu.

 **Uwaga**

- Niedostępne, gdy funkcja **Dynamic Contrast** ustawiona jest jako **On**.
- Funkcja ta jest dostępna tylko po ustawieniu funkcji **Color Tone** na **Off**.

Image Lock **P**

Funkcja **Image Lock** (Blokada obrazu) służy do przeprowadzania operacji fine-tune (dos-
trajanie) w celu uzyskania najlepszego obrazu, pozbawionego szumu powodującego nies-
tabilność obrazu objawiającą się jego drżeniem. Jeśli, korzystając z regulacji Fine
(Dokładna), nie można uzyskać zadowalających rezultatów, należy skorzystać z regulacji
Coarse (Zgrubna) i ponownie przejść do dokładnej.

 **Uwaga**

Opcja dostępna tylko w trybie **PC**.

Coarse



Funkcja usunięcia ziarnistości umożliwia usunięcie zakłóceń takich, jak pionowe prążki. Reg-
ulacja tego parametru może przesunąć obszar obrazu na ekranie. Centralne położenie
obrazu można przywrócić za pomocą menu regulacji położenia w poziomie.

Fine



Funkcja gładkiego obrazu umożliwia usunięcie zakłóceń, takich jak prążki poziome. Jeśli po przeprowadzeniu strojenia szum wciąż występuje, należy zwiększyć częstotliwość (szybkość zegara) i powtórzyć je jeszcze raz.

Position



Dostosowanie położenia obrazu w pionie oraz poziomie.

Auto Adjustment **P**

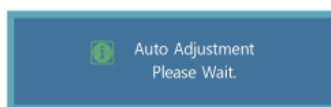

Wartości takie, jak **Fine**, **Coarse** i **Position**, są dopasowywane automatycznie. Przy zmianie rozdzielczości na panelu sterowania wykonywana jest funkcja automatyczna.

 **Uwaga**

Opcja dostępna tylko w trybie **PC**.

Signal Balance **P**

Używany do kompensacji słabego sygnału RGB transmitowanego przez długi kabel sygnałowy.

 **Uwaga**

- Niedostępne, gdy funkcja **Dynamic Contrast** ustawiona jest jako **On**.
- Opcja dostępna tylko w trybie **PC**.

Signal Balance

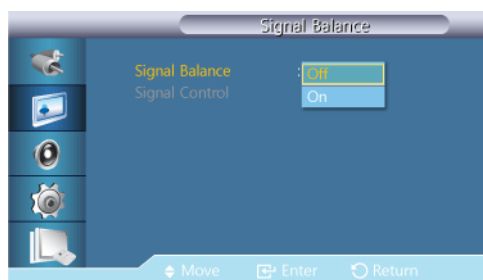

Ustawia balans sygnału na **On** lub **Off**.

Signal Control

 **Uwaga**

Dostępna, jeżeli funkcja **Signal Balance** jest ustawiona na **On**.

1. **R-Gain**

2. **G-Gain**3. **B-Gain**4. **R-Offset**5. **G-Offset**6. **B-Offset****Size P**

Można zmienić **Size**.

1. **16:9**2. **4:3****PIP Picture P**

Dostosowuje ustawienia ekranu PIP.

Uwaga

- Dostępne tryby: **PIP On**

1. **Contrast**

Reguluje kontrast okna obrazu PIP na ekranie.

2. **Brightness**

Reguluje jasność okna obrazu PIP na ekranie.

3. **Sharpness**



Dostosowanie ostrości okna funkcji PIP.

4. **Color**



Dostosowanie koloru okna funkcji PIP (Color).



Uwaga

Funkcja **PIP** działa tylko w trybach **AV**, **HDMI** lub **Component**.

5. **Tint**



Nadaje naturalny odcień obrazowi wyświetlanemu w oknie PIP.



Uwaga

Funkcja **PIP** działa tylko w trybach **AV**, **HDMI** lub **Component**.

Dynamic Contrast **PM**



Funkcja dynamicznej regulacji kontrastu **Dynamic Contrast** automatycznie wykrywa rozkład sygnału wideo i dostosowuje ustawienia tak, by uzyskać optymalny kontrast.

1. **Off**

2. **On**



Uwaga

Wyłączona, jeżeli funkcja **PIP** jest ustawiona na **On**.

Lamp Control **PM**



Funkcja używana do dostosowania lampy inwerterowej w celu zmniejszenia poboru energii.



Uwaga

Niedostępne, gdy funkcja **Dynamic Contrast** ustawiona jest jako **On**.

Picture Reset **PM**

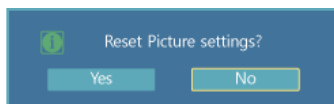

Resetowanie ustawień ekranu

Picture [tryb AV / HDMI / Component / TV]

Dostępne tryby

- **P** PC / DVI / DisplayPort
- **A** AV
- **C** Component
- **H** HDMI
- **M** MagicInfo
- **T** TV

Uwaga

- Do telewizora należy podłączyć tuner telewizyjny (sprzedawany osobno). (Wyłącznie na terenie USA)
- Dla modelu 460UT-2, 460UT-B, Funkcję **MagicInfo** można włączyć wyłącznie po podłączeniu modemu sieciowego.

Mode **AHC**



Wyświetlacz LCD ma cztery automatyczne ustawienia obrazu ("Dynamic", "Standard", "Movie" i "Custom"), które są zainstalowane fabrycznie.

Aktywować można opcje **Dynamic**, **Standard**, **Movie** lub **Custom**.

Uwaga

Niedostępne, gdy funkcja **Dynamic Contrast** ustawiona jest jako **On**.

1. **Dynamic**
 2. **Standard**
 3. **Movie**
 4. **Custom**
-

Custom **AHCT**

Za pomocą menu ekranowego można ustawić jasność i kontrast zgodnie ze swoimi potrzebami.

 **Uwaga**

Niedostępne, gdy funkcja **Dynamic Contrast** ustawiona jest jako **On**.

Contrast



Dostosowywanie kontrastu.

Brightness



Dopasowywanie jasności.

Sharpness



Dostosowuje ostrość obrazu (Sharpness).

Color



Reguluje kolory obrazu.

Tint



Nadaje wyświetlaczowi naturalny odcień.

 **Uwaga**

Działa tylko wtedy, gdy sygnał wideo ma format NTSC.

Color Tone **AHCT**



Istnieje możliwość zmiany temperatury kolorów. Możliwe jest także dostosowanie indywidualnych komponentów systemu kolorów.

 **Uwaga**

Niedostępne, gdy funkcja **Dynamic Contrast** ustawiona jest jako **On**.

1. **Off**
2. **Cool2**
3. **Cool1**
4. **Normal**
5. **Warm1**
6. **Warm2**

 **Uwaga**

Przy ustawieniu **Color Tone** na **Cool2**, **Cool1**, **Normal**, **Warm1**, lub **Warm2**, funkcja **Color Temp.** nie jest dostępna.

Color Temp. **A H C**



Funkcja **Color temp.** określa poziom „ciepła” barw obrazu.

 **Uwaga**

Ta funkcja jest włączona, gdy opcja **Mode** jest ustawiona na **Custom**, a opcja **Dynamic Contrast** i **Color Tone** na **Off**.

Size **A H C**



Można zmienić **Size**.

Tryb **PC (PC, HDMI[Synchronizacja PC]): 16:9 - 4:3**

Tryb **Video (HDMI [Synchronizacja wideo], AV lub Component): 16:9 - Zoom1 - Zoom2 - 4:3 - Screen Fit - Custom**

1. **16:9** - Ustawia obraz w formacie 16:9.
 2. **Zoom 1** - Powiększenie obrazu wyświetlanego na ekranie.
 3. **Zoom 2** - Powiększenie obrazu wyświetlanego na ekranie bardziej niż za pomocą opcji **Zoom 1**.
 4. **4 : 3** - Wyświetlanie obrazu w formacie 4:3.
-

5. **Screen Fit** - Wyświetla sygnał wejściowy w rzeczywistej postaci, bez przycięć wówczas, kiedy podawany jest sygnał HDMI 720p, 1080i, 1080p.
6. **Custom**: zmienia rozdzielczość odpowiednio do preferencji użytkownika.

 **Uwaga**

- Niektóre urządzenia zewnętrzne mogą przysyłać do wyświetlacza nieokreślony sygnał, który może powodować przycięcie nawet, gdy wykorzystywana jest funkcja **Screen Fit**.
- Funkcje **Zoom 1**, **Zoom 2** są niedostępne w trybie **HDMI**.
- Funkcje **Position** i **Reset** są dostępne w trybie **Zoom 1** lub **Zoom 2**.

Digital NR (Digital Noise Reduction) **A H C**

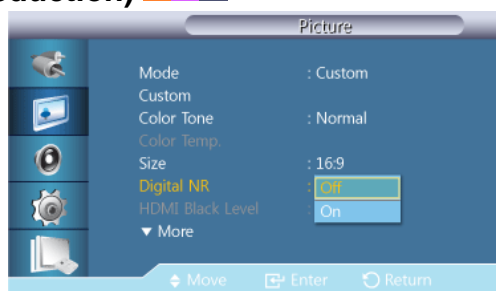

Włącza Cyfrową redukcję szumów **Off/On**. Funkcja redukcji szumów umożliwia uzyskanie wyraźniejszego i ostrzejszego obrazu.

1. **Off**
2. **On**

 **Uwaga**

Funkcja **Digital NR** nie jest dostępna dla wszystkich rozdzielczości.

HDMI Black Level **H**

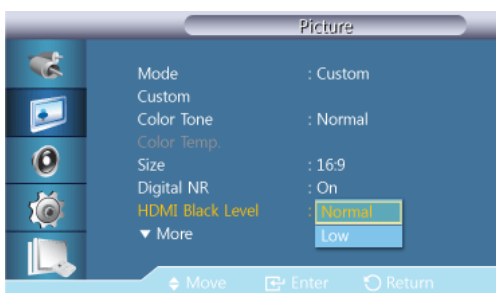

Podłączenie odtwarzacza lub nagrywarki DVD do telewizora za pomocą kabla HDMI może spowodować pogorszenie jakości obrazu, np. wzrost poziomu zaczernienia, zmniejszenie kontrastu, zmniejszenie natężenia kolorów itp., w zależności od podłączonego urządzenia. W takiej sytuacji należy wyregulować jakość obrazu telewizora za pomocą opcji **HDMI Black Level**.

1. **Normal**
2. **Low**

 **Uwaga**

W przypadku synchronizacji, którą można przeprowadzić zarówno dla komputera PC, jak i DTV w trybie **HDMI**, aktywowana zostanie funkcja **HDMI Black Level**.

Film Mode **A** **C** **H**



Film Mode kalibruje nienaturalne obrazy, które mogą wystąpić w filmie (wyświetlanym w 24 klatkach).

Po włączeniu tego trybu ruchome podpisy mogą być wyświetlane z błędem.

(W trybie **HDMI** funkcja dostępna jest tylko w przypadku skanowania naprzemiennego, nie jest dostępna w przypadku skanowania progresywnego.)

1. **Off**
2. **On**

PIP Picture **A** **H**

Dostosowuje ustawienia ekranu **PIP** .

 **Uwaga**

Dostępne tryby: **PIP On**

1. **Contrast**



Reguluje kontrast okna obrazu PIP na ekranie.

2. **Brightness**



Reguluje jasność okna obrazu PIP na ekranie.

3. **Sharpness**



Dostosowanie ostrości okna funkcji PIP.

Dynamic Contrast **AHCT**



Funkcja dynamicznej regulacji kontrastu **Dynamic Contrast** automatycznie wykrywa rozkład sygnału wideo i dostosowuje ustawienia tak, by uzyskać optymalny kontrast.

1. **Off**
2. **On**

 **Uwaga**

Wyłączona, jeżeli funkcja **PIP** jest ustawiona na **On**.

Lamp Control **AHCT**



Funkcja używana do dostosowania lampy inwerterowej w celu zmniejszenia poboru energii.

 **Uwaga**

Niedostępne, gdy funkcja **Dynamic Contrast** ustawiona jest jako **On**.

Picture Reset **AHCT**

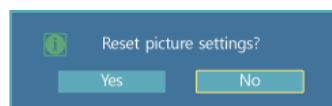

Resetowanie ustawień ekranu

Sound

Dostępne tryby

- **P** PC / DVI / DisplayPort
 - **A** AV
 - **C** Component
 - **H** HDMI
 - **M** MagicInfo
 - **T** TV
-

 **Uwaga**

- Do telewizora należy podłączyć tuner telewizyjny (sprzedawany osobno). (Wyłącznie na terenie USA)
- Dla modelu 460UT-2, 460UT-B, Funkcję **MagicInfo** można włączyć wyłącznie po podłączeniu modemu sieciowego.

Mode **PACHMT**



Wyświetlacz LCD jest wyposażony w wysokiej klasy wzmacniacz stereofoniczny.

1. **Standard**

Wybierz **Standard** dla ustawień fabrycznych.

2. **Music**

Wybierz **Music**, by oglądać koncerty lub wideoclipy.

3. **Movie**

Wybierz **Movie**, by oglądać filmy.

4. **Speech**

Wybierz **Speech**, by oglądać programy mówione (np. programy informacyjne).

5. **Custom**

Wybierz **Custom**, by dostosować ustawienia do własnych preferencji.

Custom **PACHMT**

Ustawienia dźwięku można dostosowywać do swoich preferencji.

 **Uwaga**

- Dźwięk słyhać nawet wtedy, gdy głośność jest ustawiona na 0.
- Po dostosowaniu dźwięku za pomocą funkcji **Custom** (Niestandardowy), **Mode** (Tryb) zostanie przełączony na tryb **Custom** (Niestandardowy)

Bass



Zwiększenie ilości dźwięków o niskiej częstotliwości.

Treble



Zwiększenie ilości dźwięków o wysokiej częstotliwości.

Balance



Pozwala na ustawienie balansu dźwięku między lewym a prawym głośnikiem,

Auto Volume PACHMT



Redukuje różnicę w poziomie głośności poszczególnych kanałów nadawanych przez stacje telewizyjne.

1. Off
2. On

SRS TS XT PACHMT

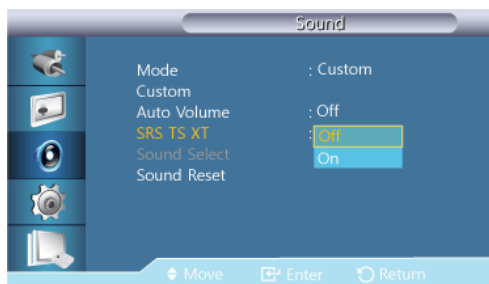

SRS TS XT to opatentowana technologia firmy SRS, która umożliwia odtwarzanie 5.1-kanałowego dźwięku przy użyciu dwóch głośników. Technologia TruSurround XT zapewnia przekonujące, wirtualne wrażenie dźwięku przestrzennego przez dowolny zestaw dwóch głośników, w tym także przez głośniki wbudowane w telewizorze. Funkcja ta jest całkowicie zgodna z wszystkimi formatami wielokanałowymi.

1. Off
2. On

Sound Select PAHT

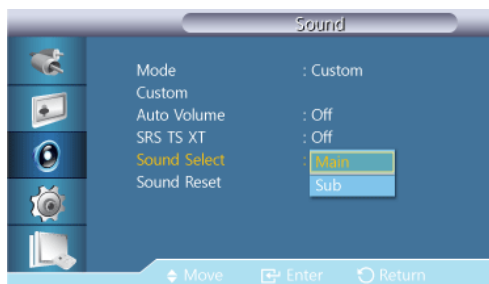

Włącza dźwięk z głównego albo dodatkowego ekranu w trybie PIP.

 **Uwaga**

Dostępne, jeżeli funkcja **PIP** jest ustawiona na **On**.

1. **Main**
2. **Sub**

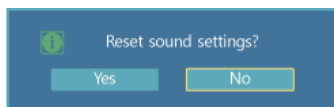
Sound Reset PACHMT

Resetowanie ustawień dźwięku.

Setup**Dostępne tryby**

- **P** PC / DVI / DisplayPort
- **A** AV
- **C** Component
- **H** HDMI
- **M** MagicInfo
- **T** TV

 **Uwaga**

- Do telewizora należy podłączyć tuner telewizyjny (sprzedawany osobno). (Wyłącznie na terenie USA)
- Dla modelu 460UT-2, 460UT-B, Funkcję **MagicInfo** można włączyć wyłącznie po podłączeniu modemu sieciowego.

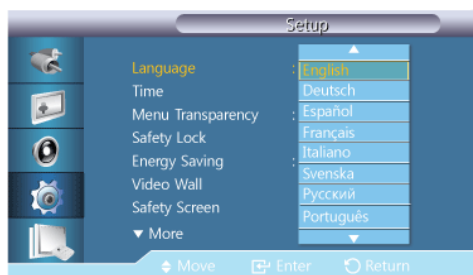
Language PACHMT

Można wybrać jeden spośród 13 języków.

English, Deutsch, Español, Français, Italiano, Svenska, Русский
Português, Türkçe, 简体中文, 繁體中文, 日本語, 한국어

 **Uwaga**

Wybrany język wpływa wyłącznie na język menu ekranowego (OSD). Nie wpływa on w żaden sposób na inne oprogramowanie zainstalowane na komputerze.

Time PACHMT

Można ustawić opcje **Clock Set**, **Sleep Timer**, **Timer1 / Timer2 / Timer3** i **Holiday Management**.

Clock Set

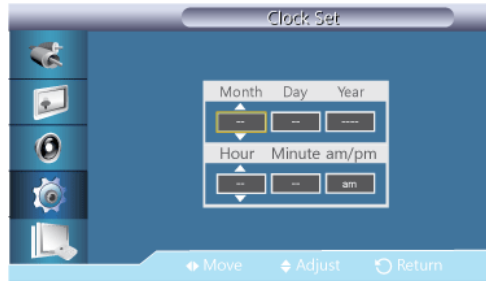

Bieżące ustawienia czasu.

Sleep Timer



Automatycznie wyłącza wyświetlacz LCD o określonej godzinie.

1. **Off**
2. **30**
3. **60**
4. **90**
5. **120**
6. **150**
7. **180**

Timer1 / Timer2 / Timer3



Można ustawić automatyczne włączanie lub wyłączenie wyświetlacza LCD o określonej godzinie.

 **Uwaga**

- **Holiday** : wybierz **Apply**, aby dezaktywować wyłącznik czasowy podczas dni wolnych lub **Don't apply**, aby go aktywować.
- Aktywne wyłącznie po ustawieniu zegara w menu **Clock Set**.
- Opcja Manual umożliwia wybranie dnia tygodnia.

Holiday Management

- **Add**

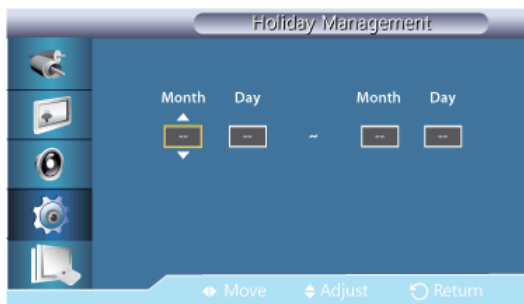

Umożliwia określenie dni wolnych.

- **Delete Selected**

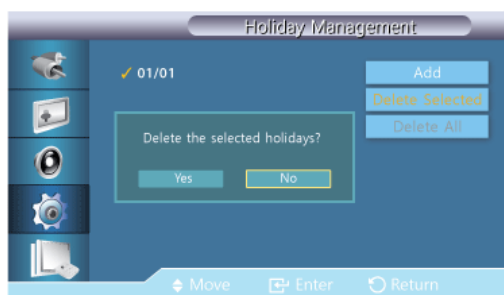

Umożliwia usunięcie wybranych dni wolnych.

 **Uwaga**

- Aktywne wyłącznie po wybraniu dni wolnych.
- Możliwe jest wybranie i usunięcie więcej niż jednego dnia wolnego.

- **Delete All**

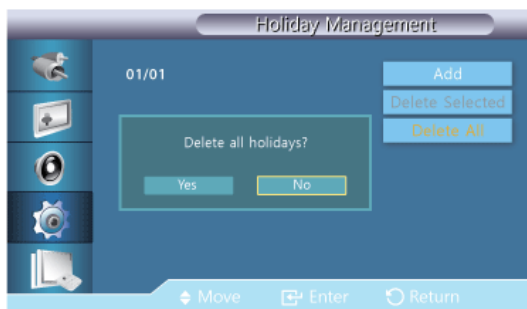

Możliwe jest usunięcie zaznaczenia wszystkich ustawionych dni wolnych.

Menu Transparency **PACHMT**



Funkcja przezroczystości umożliwia zmianę poziomu przezroczystości tła menu ekranowego.

1. **High**
2. **Medium**
3. **Low**
4. **Opaque**

Safety Lock **PACHMT**

Change PIN



Istnieje możliwość zmiany hasła.

Fabrycznie ustawione hasło wyświetlacza LCD to „0000”.

 **Uwaga**

Jeśli nie pamiętasz hasła, naciśnij na pilocie przyciski INFO → EXIT → MUTE Hasło zostanie zresetowane do „0000”.

Lock On

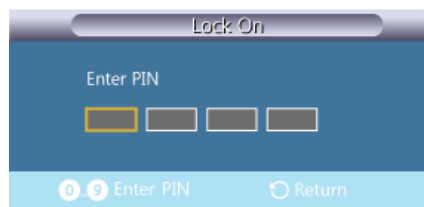

Jest to funkcja blokująca menu ekranowe w celu zachowania bieżących ustawień i uniemożliwienia ich regulacji innym użytkownikom.

Energy Saving PACHMT



Funkcja ta umożliwia dostosowanie ustawień urządzenia dotyczących zużycia energii w celu jej oszczędzania.

1. **Off**
2. **On**

Video Wall PACHMT

Video Wall to zestaw połączonych ze sobą ekranów, z których każdy może wyświetlać odpowiednią część całego obrazu lub cały obraz (każdy ekran zestawu wyświetla kompletny obraz osobno).

Jeśli uruchomiona jest funkcja **Video Wall**, można zmienić ustawienia ekranu **Video Wall**.

Uwaga

- Po uruchomieniu podziału **Horizontal** lub **Vertical** na czterech monitorach, należy skorzystać z rozdzielczości XGA (1024*768) lub wyższej. Zapobiegnie to pogorszeniu jakości obrazu.
- Opcja **Size** zostanie wyłączona, jeśli uruchomiony jest tryb **Video Wall**.
- Wyłączona, jeżeli funkcja **PIP** jest ustawiona na **On**.

Video Wall

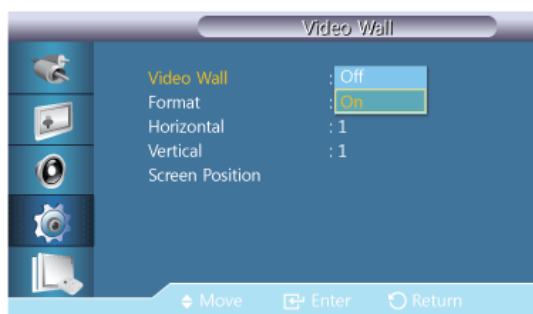

Włącza/wyłącza funkcję **Video Wall** dla wybranego ekranu.

- **Off**
 - **On**
-

Format



Wybierz **Format**, aby uzyskać podzielony ekran.

- **Full**

Umożliwia wyświetlenie obrazu na całym ekranie, bez pozostawiania ciemnych obrzeży.

- **Natural**

Pozwala wyświetlić naturalny obraz bez zmiany oryginalnego formatu obrazu.

Horizontal



Umożliwia ustawienie ilości części, na jakie ekran ma być podzielony w poziomie.

Dostępne jest piętnaście opcji: 1~15.

 **Uwaga**

Jeżeli opcja **Vertical** jest ustawiona na wartość 15, maksymalna wartość opcji **Horizontal** wynosi 6.

Vertical



Umożliwia ustawienie ilości części, na jakie ekran ma być podzielony w pionie.

Dostępne jest piętnaście opcji: 1~15.

 **Uwaga**

Jeżeli opcja **Horizontal** jest ustawiona na wartość 15, maksymalna wartość opcji **Vertical** wynosi 6.

Screen Position



Ekran może zostać podzielony na kilka obrazów. Podczas podziału można wybrać liczbę ekranów przy różnych podziałach.

- Wybierz tryb z menu **Screen Position**.
- Wybierz ekran z menu Wybór ekranu.
- Wybór zostanie ustawiony po naciśnięciu liczby w wybranym trybie.
- Ekran można podzielić na maks. 100 ekranów wewnętrznych.

Uwaga

Po podłączeniu ponad czterech wyświetlaczy zalecamy włączenie rozdzielczości XGA (1024*768) lub wyższej. Zapobiegnie to pogorszeniu jakości obrazu.

Safety Screen **PACHMT**

Funkcja **Safety Screen** zapobiega powstawaniu efektu obrazu szczątkowego, który może wystąpić po długotrwałym wyświetlaniu na ekranie nieruchomego obrazu.

Uwaga

Funkcja ta jest niedostępna, gdy wyłączone jest zasilanie.

Pixel Shift

Pixel Shift

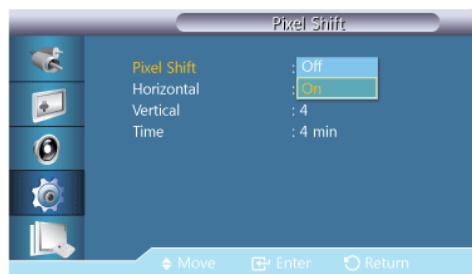

Aby zapobiec powstawaniu efektu obrazu szczątkowego, można skorzystać z tej funkcji, która umożliwi przesunięcie się pikseli ekranu w kierunku pionowym lub poziomym.

- **Off**
 - **On**
-

Horizontal



Ustawia ilość pikseli w orientacji poziomej.

Dostępne jest pięć opcji: 0, 1, 2, 3, i 4.

Vertical

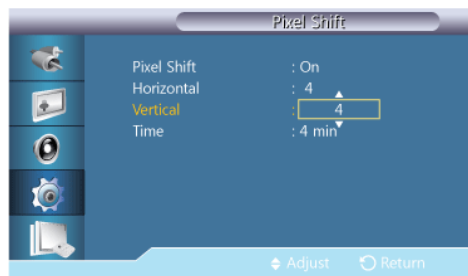

Ustawia ilość pikseli w orientacji pionowej.

Dostępne jest pięć opcji: 0, 1, 2, 3, i 4.

Time

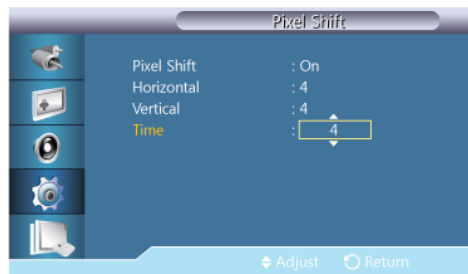

Ustaw odpowiednio przedział czasowy wykonywania ruchu poziomego i pionowego.

Timer

Timer



Można ustawić włącznik/wyłącznik dla opcji ochrony przez wypalaniem obrazu.

Jeśli uruchomisz proces usuwania obrazu szczątkowego, będzie on wykonywany przez ustalony okres czasu, a następnie zostanie automatycznie zakończony.

- Off
- On

Mode

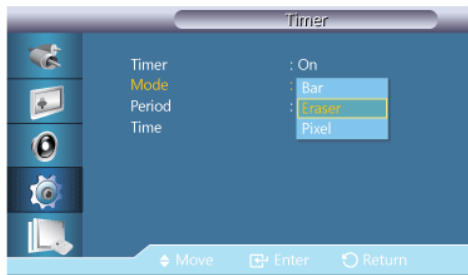

Użytkownik może zmienić ustawienie **Safety Screen Type** (Typ zabezpieczenia ekranu).

- Bar
- Eraser
- Pixel

Period (Okres)



Skorzystaj z tej funkcji, aby ustawić okres wykonania dla każdego trybu ustawionego w włączniku/wyłączniku czasowym.

Time



W ramach ustawione przedziału czasu określ czas wykonania.

- **Mode - Bar, Eraser, Pixel** : 10~50 sec

Bar



Ta funkcja zapobiega powstawaniu efektu szcążkowego na ekranie poprzez przesuwanie długich czarnych i białych linii.

Eraser



Ta funkcja zapobiega powstawaniu efektu szcążkowego na ekranie poprzez przesuwanie prostokątnego wzorca.

Pixel

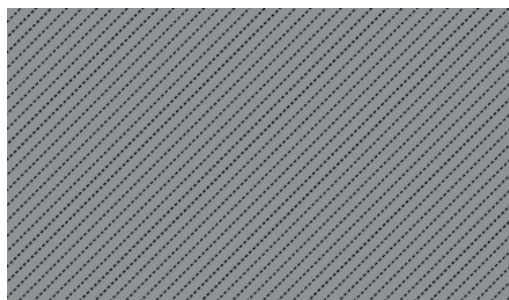

Ta funkcja zapobiega powstawaniu efektu szcążkowego przez przesuwanie wielu pikseli.

Side Gray



Wybierz jasność szarości dla tła ekranu.

- **OFF**
- **Light**
- **Dark**

Resolution Select **P**



Jeśli obraz nie jest prawidłowo wyświetlany na ekranie przy ustawieniu karty graficznej komputera na rozdzielczość 1024 x 768 przy 60 Hz, 1280 x 768 przy 60 Hz, 1360 x 768 przy 60 Hz lub 1366 x 768 przy 60 Hz, korzystając z tej funkcji (wybór rozdzielczości) można wyświetlić obraz na ekranie w określonej rozdzielczości.

 **Uwaga**

Opcja dostępna tylko w trybie **PC**.

1. **Off**
2. **1024 X 768**
3. **1280 X 768**
4. **1360 x 768**
5. **1366 X 768**

 **Uwaga**

Menu można używać tylko w przypadku rozdzielczości 1024 x 768 przy 60 Hz, 1280 x 768 przy 60 Hz, 1360 x 768 przy 60 Hz lub 1366 x 768 przy 60 Hz.

Power On Adjustment **PACHMT**

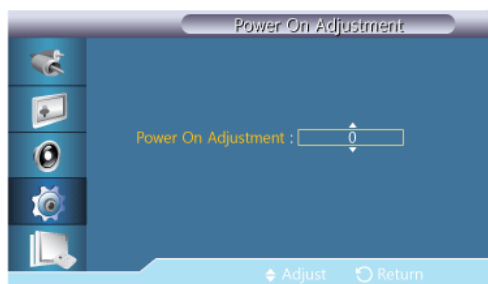

Regulacja ustawienia czasu działania ekranu.



Uwaga: Należy wybrać wyższą wartość, aby nie dopuścić do wystąpienia przepięcia.

OSD Rotation **PACHMT**



Obracanie menu OSD

1. **Landscape**
2. **Portrait**

Advanced Settings **PACHMT**

Dokładniejsza konfiguracja ustawień.

Fan & Temperature

Chroni produkt poprzez wykrywanie prędkości wiatraka i temperatury wewnętrznej.

Fan Control



Wybierz automatyczne lub ręczne sterowanie prędkością wentylatora.

Fan Speed Setting

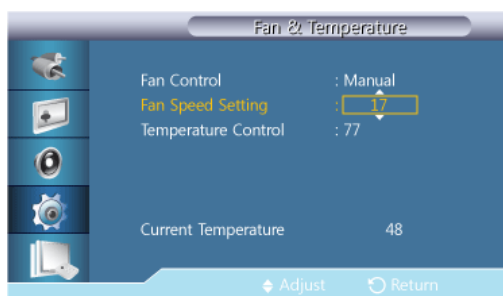

Umożliwia ustawienie prędkości wentylatora w zakresie od **0** do **100**.

 **Uwaga**

Dostępna, jeżeli funkcja **Fan Control** jest ustawiona na **Manual**.

Temperature Control

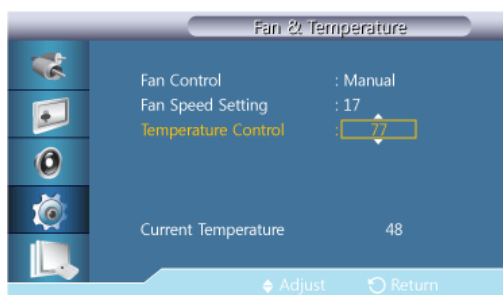

Wykrywa wewnętrzną temperaturę produktu i określa żadaną temperaturę.

Produkt jest domyślnie ustawiony na 77°C.

 **Uwaga**

- Obraz zostanie wyciemniony jeśli temperatura przekroczy określoną wartość. Produkt automatycznie wyłączy się, aby zapobiec przegrzaniu, jeśli temperatura będzie wzrastać.

- Najlepiej korzystać z produktu przy temperaturze 75 - 80°C (w oparciu o temperaturę otoczenia 40°C).

Więcej informacji o warunkach pracy znajduje się w sekcji „Dane techniczne” niniejszej instrukcji.

- Po zmianie ustawień opcji **Temperature Control**, zalecane jest ustawienie opcji **Fan Control** na **Auto**

Current Temperature



Wyświetla bieżącą temperaturę urządzenia.

Auto Power



Włącza lub wyłącza tryb **Auto Power** dla urządzenia.

- **Off**
- **On**

Uwaga

Po ustawieniu opcji **Auto Power** na **On**, urządzenie włączy się automatycznie zaraz po podłączeniu do zasilania.

Button Lock



Blokuje lub odblokowuje dostępne na urządzeniu przyciski sterowania ekranem.

- **Off**
- **On**

User Auto Color

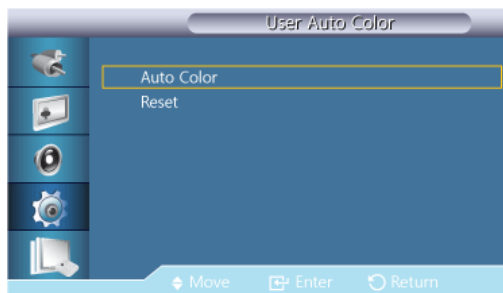

1. **Auto Color**

Automatycznie reguluje kolory.

2. **Reset**

Resetuje ustawienia koloru.



Uwaga

Dostępne tylko w trybie **PC**.

Standby Control



Ustawia tryb czuwania, który zostanie włączony w przypadku niewykrycia sygnału wejściowego.

• **Off**

Jeśli nie zostanie wykryty sygnał wejściowy, pojawi się komunikat **<No Signal>**.

• **On**

Tryb oszczędności energii zostanie włączony w przypadku niewykrycia sygnału wejściowego.

• **Auto**

Po niewykryciu sygnału wejściowego,

- Tryb oszczędności energii zostanie włączony, jeśli jest podłączone urządzenie zewnętrzne.

- Jeśli nie jest podłączone urządzenie zewnętrzne, pojawi się komunikat **<No Signal>**.

 **Uwaga**

- Włączone tylko w trybie **PC**, **DVI**, **HDMI** lub **DisplayPort**.
- Funkcja w ustawieniu <**AUTO**> nie działa, gdy źródłem jest **HDMI**.

Lamp Schedule

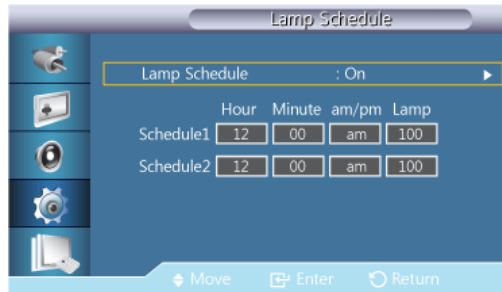

Służy do wyboru jasności w określonym czasie.

OSD Display

Wyświetla lub ukrywa pozycje menu na ekranie.

Source OSD

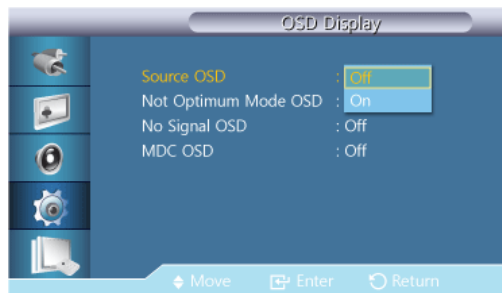

- **Off**
- **On**

Not Optimum Mode OSD

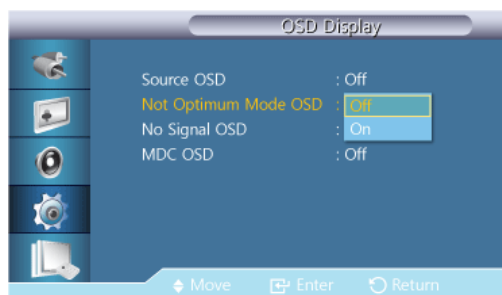

- **Off**
 - **On**
-

No Signal OSD



- Off
- On

MDC OSD

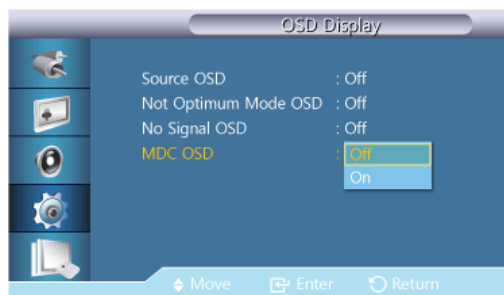

- Off
- On

Software Upgrade

Wykonuje aktualizację oprogramowania.

1. Podłącz produkt do komputera przy użyciu kabla przesyłającego sygnał w postaci cyfrowej, takiego jak **DVI** lub **HDMI**. Kliknij plik obrazu BMP utworzony z kodu programu. Na ekranie produktu pojawi się poniższy obraz.
2. W trakcie wyświetlania obrazu BMP utworzonego z kodu oprogramowania, wybierz opcję **Software Upgrade**.



Uwaga

W przypadku więcej niż jednego obrazu BMP będą one wyświetlane w formie pokazu slajdów.

- Zalecamy ustawienie jednosekundowego odstępu między kolejnymi obrazami. Przy innych odstępach prawdopodobieństwo rozpoznania obrazu będzie niższe.
-

- Obraz BMP może nie zostać rozpoznany, jeśli zostanie zasłonięty innym obrazem (np. kursorem myszy).
3. Jeśli zostanie wykryta nowsza wersja oprogramowania od bieżącej pojawi się monit o aktualizację bieżącego oprogramowania. Po wybraniu opcji **<Yes>** aktualizacja zostanie wykonana.
 4. Po zakończeniu aktualizacji produkt zostanie automatycznie wyłączony i włączony.



Uwaga

- Funkcja ta działa tylko przy sygnałach cyfrowych, takich jak **DVI**, **HDMI1**, or **HDMI2**. (Rozdzielczość wejścia musi być taka sama, co rozdzielczość panelu).
- W trybach **HDMI1** i **HDMI2** wartości synchronizacji używane przez komputer i telewizor są obsługiwane wyłącznie po ustawieniu opcji **Edit Name** na wartość **PC** lub **DVI PC**.
- Obsługiwane wyłącznie po ustawieniu opcji **Size** na wartość **16:9**.

Setup Reset **PACHMT**

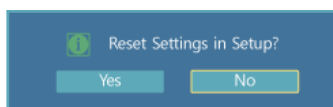

Resetuje wszystkie wartości ustawienia.

Reset All **PACHMT**

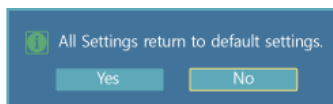

Resetuje wszystkie ustawienia ekranu.

Multi Control

Dostępne tryby

- **P** PC / DVI / DisplayPort
- **A** AV
- **C** Component
- **H** HDMI
- **M** MagicInfo
- **T** TV

 **Uwaga**

- Do telewizora należy podłączyć tuner telewizyjny (sprzedawany osobno). (Wyłącznie na terenie USA)
- Dla modelu 460UT-2, 460UT-B, Funkcję **MagicInfo** można włączyć wyłącznie po podłączeniu modemu sieciowego.

Multi Control **PACHM**

Przypisuje indywidualny identyfikator do ustawień.

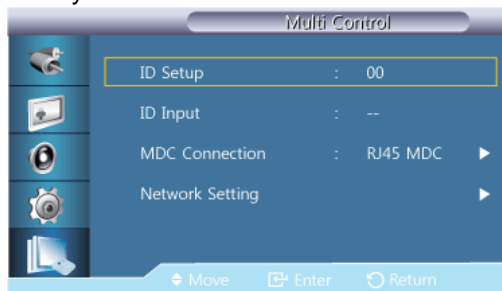

- **ID Setup**

Przypisywanie wyróżniających identyfikatorów ustawieniom.

- **ID Input**

Wybiera funkcje nadajnika dla poszczególnych ustawień. Aktywowane zostaną tylko te ustawienia, których identyfikator odpowiada ustawieniom nadajnika.

- **MDC Connection**

Wybierz port, z którego będą odbierane sygnały MDC.

- Komunikacja z funkcją MDC przy mocy kabla **RS232C MDC**.
- Komunikacja z funkcją MDC przy mocy kabla **RJ45 MDC**.



- **Network Setting**

- **IP Setting : Manual, Auto**
- **IP Address** : Jeśli ustawienie **IP Setting** ma wartość **Manual**, ręcznie wprowadź wartość **IP Address**.
- **Subnet Mask** : Jeśli ustawienie **IP Setting** ma wartość **Manual**, ręcznie wprowadź wartość **Subnet Mask**.
- **Gateway** : Jeśli ustawienie **IP Setting** ma wartość **Manual**, ręcznie wprowadź wartość **Gateway**.

MagicInfo

Dostępne tryby

- **P** PC / DVI / DisplayPort
 - **A** AV
-

-  **Component**
-  **HDMI**
-  **MagicInfo**
-  **TV**

 **Uwaga**

- Do telewizora należy podłączyć tuner telewizyjny (sprzedawany osobno). (Wyłącznie na terenie USA)
- Dla modelu 460UT-2, 460UT-B, Funkcję **MagicInfo** można włączyć wyłącznie po podłączeniu modemu sieciowego.

 **Uwaga**

- Aby wybrać tryb **MagicInfo**, można również użyć pilota. Mimo to zaleca się korzystanie z odrębnej klawiatury USB, aby w pełni korzystać z możliwości trybu **MagicInfo**.
- Jeśli program **MagicInfo** działa w trybie urządzenia, przesunięcie urządzeń zewnętrznych podczas uruchamiania może spowodować wystąpienie błędu. Konfiguruj urządzenia zewnętrzne tylko wtedy, gdy wyświetlacz LCD jest włączony.
- Nie odłączać kabla LAN służącego do podłączenia urządzenia do sieci (np. monitor). W przeciwnym wypadku program (MagicInfo) może przestać działać. W przypadku odłączenia kabla należy ponownie uruchomić system.
- Nie odłączać kabla LAN wykorzystywanego przez urządzenie USB (np. monitor). W przeciwnym wypadku program (MagicInfo) może przestać działać.
- Aby przejść do innych źródeł sygnału, kliknij przycisk SOURCE w programie **MagicInfo**.
- Fabrycznie ustawione hasło wyświetlacza LCD to „000000”.
- Opcja Power-On programu serwera działa tylko w wtedy, gdy zasilanie wyświetlacza LCD jest całkowicie odłączone.

Opcji Power-On nie należy używać w czasie, gdy wyświetlacz LCD jest w trakcie wyłączenia, ponieważ może to spowodować powstanie błędu systemowego.

- Podczas korzystania z trybu **MagicInfo** razem z programem MagicInfo Server Program: uruchom tryb sieci.
- Podczas używania trybu **MagicInfo** z urządzeniem podłączonym bezpośrednio do wyświetlacza LCD: uruchom tryb urządzenia.
- Naciśnij przycisk ESC, aby przejść bezpośrednio do ekranu okna **MagicInfo**.
- Do skonfigurowania programu **MagicInfo** w środowisku Windows potrzebna jest klawiatura i mysz.
- Do skonfigurowania programu **MagicInfo** w środowisku Windows konieczne jest zapoznanie się z pomocą programu MagicInfo Server.

Podczas tej operacji nie należy wyłączać zasilania.

- W przypadku wyświetlaczy obrotowych funkcja przezroczystości paska nie jest obsługiwana.
-

- W przypadku wyświetlaczy obrotowych podczas wyświetlania filmów obsługiwana jest rozdzielczość do 720*480(SD).
- **EWF** (wzmocniony filtr zapisu) nie jest stosowany do dysku D.
- Aby zapisać zawartość konfiguracji, która została zmieniona, gdy funkcja **EWF** znajduje się w stanie **Enable**, należy użyć funkcji **Commit**.
- Wybranie opcji **Disable**, **Enable** lub **Commit** spowoduje ponowne uruchomienie systemu.

MagicInfo

1. Select Application - step 1

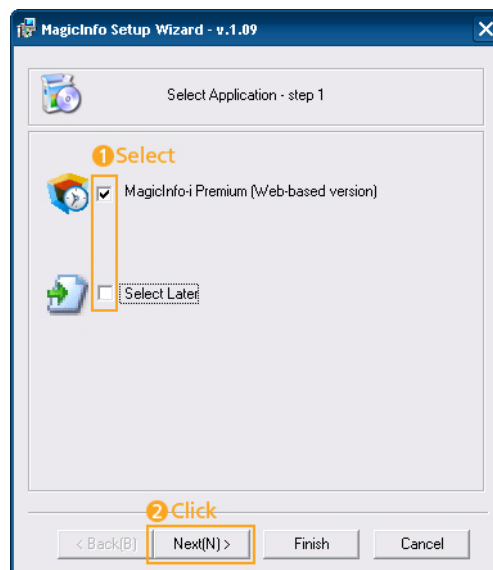

Istnieje możliwość wyboru aplikacji, która ma zostać uruchomiona wraz z systemem Windows.

2. Select TCP/IP - step 2

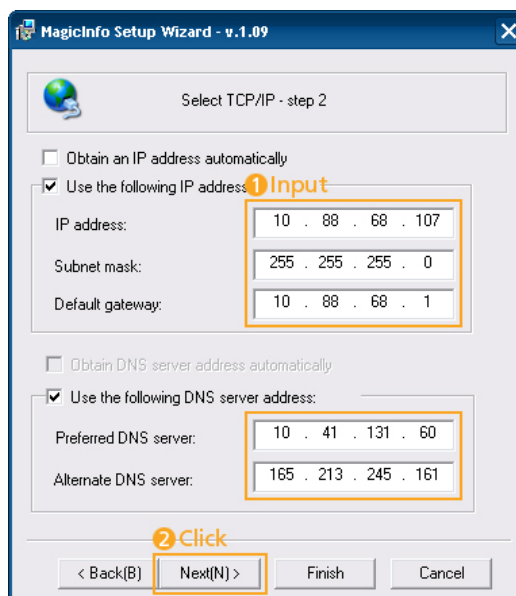

W step 2 aplikacji MagicInfo Setup Wizard nie ma konieczności przechodzenia do ustawień sieci na pulpicie w celu wprowadzenia ustawień protokołu TCP/IP. Czynność tę wykonuje się tylko w step 2 instalacji MagicInfo.

3. Select Language - step 3



W przypadku stosowania wielu języków możesz wybrać i ustawić konkretny język.

Uwaga

Język angielski jest ustawiony jako język domyślny. W przypadku korzystania z języka angielskiego, jako języka menu ekranowego, nie ma potrzeby wybierania języka.

4. Select Screen Type - step 4

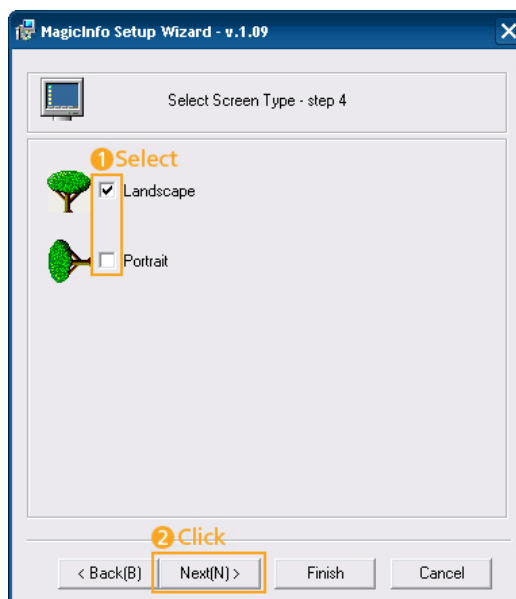

Możesz wybrać rodzaj obrotu, który będzie zastosowany w urządzeniu.

5. Setup Information

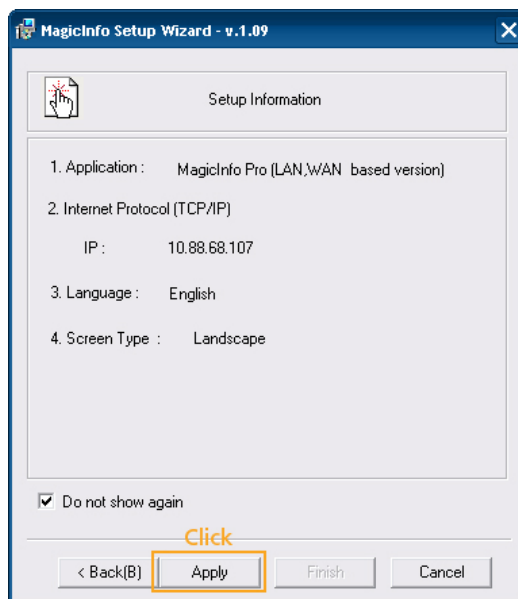

Wyświetla ustawienia, które zostały wybrane przez użytkownika.

 **Uwaga**

Jeśli ikona programu **MagicInfo** nie jest wyświetlana w obszarze powiadomień, kliknij dwukrotnie ikonę programu **MagicInfo** znajdującą się na pulpicie. Ikona zostanie wyświetlona.

Rozwiązywanie problemów

Funkcja autotestu



Przed skontaktowaniem się z centrum serwisowym najpierw należy sprawdzić następujące rzeczy. W razie wystąpienia problemów, z którymi nie można sobie poradzić, należy skontaktować się z serwisem.

Funkcja autotestu

1. Wyłącz komputer oraz wyświetlacz LCD
2. Odłącz kabel wideo podłączony z tyłu komputera.
3. Włącz wyświetlacz LCD.

Poniższy rysunek („**No Signal**”) znajduje się na czarny tle, podczas gdy wyświetlacz LCD pracuje zazwyczaj nawet wtedy, gdy nie wykryto sygnału wideo. W trybie autotestu, wskaźnik zasilania ekranu LED świeci się na zielono, a na ekranie będzie widoczny pewien kształt.

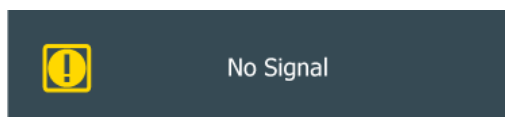

4. Wyłącz wyświetlacz LCD i podłącz ponownie kabel sygnału wideo. Następnie włącz wyświetlacz i komputer.

Jeśli po wykonaniu powyższych czynności obraz nie wyświetla się na ekranie wyświetlacza LCD, należy sprawdzić poprawność działania kontrolera wideo oraz systemu; wyświetlacz funkcjonuje prawidłowo.

Komunikaty ostrzegawcze

Dla ekranu można nawet wybrać rozdzielczość 1920 x 1080. Jednak zostanie na chwilę wyświetlony następujący komunikat: „You can choose to change the screen resolution or stay in the current mode during that time” (Możesz zmienić rozdzielczość ekranu lub pozostać w aktualnym trybie). Jeśli rozdzielczość ustawiona jest na więcej niż 85 Hz, pokaże się czarny ekran, gdyż wyświetlacz LCD nie obsługuje rozdzielczości powyżej 85 Hz.

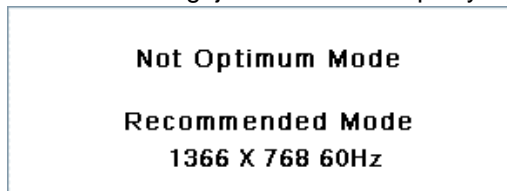

Więcej informacji na temat rozdzielczości i częstotliwości obsługiwanych przez wyświetlacz plazmowy można znaleźć w Dane techniczne > Zaprogramowane tryby synchronizacji

Konserwacja i czyszczenie

- 1) Konserwacja wyświetlacza LCD.
-

Wyświetlacz należy czyścić miękką szmatką, po odłączeniu zasilania.



- Nie wolno korzystać z benzenu, rozpuszczalnika, lub innych substancji łatwopalnych.

2) Konserwacja ekranu płaskiego monitora

Monitor należy czyścić miękką szmatką (z flaneli bawełnianej).



- Nie wolno nigdy stosować acetonu, benzenu ani rozpuszczalnika.

Może to spowodować odkształcenia lub deformację powierzchni ekranu.

- Użytkownik jest odpowiedzialny za wszelkie uszkodzenia spowodowane przez te substancje.

Oznaki i zalecane działania

Uwaga

Monitor LCD wyświetla sygnał wizji odbierany z komputera. Dlatego w razie wystąpienia problemów z komputerem lub jego kartą graficzną wyświetlacz LCD może w ogóle nie wyświetlać obrazu, wyświetlać obraz o słabym odwzorowaniu kolorów lub obraz z zakłóceniami. W takim przypadku należy najpierw sprawdzić źródło problemu, a dopiero potem skontaktować się z Centrum serwisowym lub sprzedawcą.

1. Sprawdź, czy kabel zasilający i kable wideo są poprawnie podłączone do komputera.
2. Sprawdź, czy w momencie uruchamiania komputera słychać więcej niż 3 krótkie sygnały dźwiękowe.

(Jeśli tak się stanie, należy skontaktować się z serwisem.)

3. Jeśli zainstalowano nową kartę graficzną lub złożono komputer, należy sprawdzić, czy zainstalowano kartę graficzną.
4. Sprawdź, czy częstotliwość odchylenia obrazu jest ustawiona na zakres 50 Hz ~85 Hz.

(W przypadku korzystania z opcji maksymalna rozdzielczość wartość zakresu nie powinna przekraczać 60 Hz).

5. W przypadku problemów dotyczących instalacji sterownika karty graficznej uruchom komputer w trybie bezpiecznym, wybierz kolejno „Control Panel” (Panel sterowania) System „Device Administrator” (Menedżer urządzeń) i usuń istniejącą kartę graficzną, a następnie ponownie uruchom komputer, aby ponownie zainstalować sterownik.

Lista kontrolna

Uwaga

- Poniżej znajduje się lista możliwych problemów i ich rozwiązań. Przed wezwaniem serwisu technicznego należy zapoznać się z informacjami zawartymi w tej części, aby sprawdzić, czy istnieje możliwość samodzielnego problemu. Aby uzyskać pomoc, zadzwoń pod numer telefonu znajdujący się w części Informacje lub skontaktuj się ze sprzedawcą.
-

Problemy związane z instalacją (tryb PC)

Uwaga

W dokumentacji zamieszczono listę problemów dotyczących instalacji monitora LCD i ich rozwiązań.

Q: Ekran wyświetlacza LCD miga.

A: Sprawdź, czy kabel sygnałowy łączący komputer z wyświetlaczem LCD podłączono prawidłowo i mocno.

(Patrz rozdział Podłączanie do komputera)

Problemy związane z ekranem.

Uwaga

W dokumentacji zamieszczono listę problemów dotyczących ekranu wyświetlacza LCD i ich rozwiązań.

Q: Ekran jest pusty, a wskaźnik zasilania jest wyłączony.

A: Upewnij się, że kabel zasilający został prawidłowo podłączony i że wyświetlacz LCD jest włączony.

(Patrz rozdział Podłączanie do komputera)

Q: "Komunikat „**No Signal**”.

A: Upewnij się, że kabel sygnałowy jest prawidłowo podłączony do komputera lub do źródła obrazu.

(Patrz rozdział Podłączanie do komputera)

A: Sprawdź, czy komputer lub źródło obrazu są włączone.

Q: "Komunikat „**Not Optimum Mode**”.

A: Sprawdź maksymalną rozdzielczość i częstotliwość karty graficznej.

A: Porównaj te wartości z danymi przedstawionymi w części Zaprogramowane tryby synchronizacji.

Q: Obraz przesuwają się w pionie.

A: Sprawdź, czy kabel sygnałowy został dobrze podłączony. Jeśli to konieczne, podłącz go ponownie.

(Patrz rozdział Podłączanie do komputera)

Q: Obraz jest zamazany.

A: Uruchom funkcję dostrajania częstotliwości typu **Coarse** i **Fine**.

A: Odłącz wszystkie akcesoria (np. przewody przedłużające) i włącz telewizor ponownie.

A: Ustaw dla rozdzielczości i częstotliwości zalecane zakresy.

Q: Obraz jest niestabilny i trzęsie się.

- A: Sprawdź, czy rozdzielczość oraz częstotliwość ustawione na karcie graficznej komputera są obsługiwane przez wyświetlacz LCD. Jeśli, zmień je zgodnie z informacjami w menu wyświetlacza LCD i Zaprogramowane tryby synchronizacji.
- Q: Na ekranie pojawiają się odbicia.
- A: Sprawdź, czy rozdzielczość oraz częstotliwość ustawione na karcie graficznej komputera są obsługiwane przez wyświetlacz LCD. Jeśli, zmień je zgodnie z informacjami w menu wyświetlacza LCD i Zaprogramowane tryby synchronizacji.
- Q: Obraz jest za jasny lub za ciemny.
- A: Dostosuj opcje **brightness** i **contrast**.
- (Patrz **Brightness, Contrast**)
- Q: Ustawienia kolorów zmieniają się.
- A: Ustawia kolor w menu Ustawienia Koloru OSD za pomocą **Custom**.
- Q: Kolory są zniekształcone przez cienie.
- A: Ustawia kolor w menu Ustawienia Koloru OSD za pomocą **Custom**.
- Q: Słaba biel.
- A: Ustawia kolor w menu Ustawienia Koloru OSD za pomocą **Custom**.
- Q: Wskaźnik zasilania miga.
- A: Wyświetlacz LCD zapisuje zmiany wprowadzone w ustawieniach pamięci OSD.
- Q: Ekran jest pusty i wskaźnik zasilania miga średnio co 0,5 - 1 sekundę.
- A: Wyświetlacz LCD korzysta z systemu zarządzania zasilaniem. Naciśnij dowolny klawisz na klawiaturze.

Problemy związane z dźwiękiem



Uwaga

Poniżej podano problemy z sygnałem dźwięku i sposoby ich rozwiązania.

- Q: Brak dźwięku.
- A: Upewnij się, że kabel audio jest prawidłowo podłączony zarówno do portu wejściowego audio monitora LCD, jak i portu wyjściowego audio karty dźwiękowej.
- (Patrz rozdział Podłączanie do komputera)
- A: Sprawdź poziom głośności.
- Q: Poziom dźwięku jest za niski.
- A: Sprawdź poziom głośności.
- A: Jeśli po ustawieniu poziomu dźwięku na maksimum głośność jest wciąż zbyt mała, sprawdź ustawienia głośności na karcie dźwiękowej komputera lub w używanym programie.
- Q: Dźwięk jest zbyt wysoki lub zbyt niski.
-

A: Ustaw na odpowiednim poziomie opcje **Treble** i **Bass**.

Problemy związane z pilotem

Uwaga

W dokumentacji zamieszczono listę problemów dotyczących pilota i sposobu ich rozwiązań.

Q: Naciskanie przycisków pilota nie powoduje żadnej reakcji.

A: Sprawdź, czy baterie zostały włożone zgodnie z biegunami +/-.

A: Sprawdź, czy baterie nie są rozładowane.

A: Sprawdź, czy zasilanie jest włączone.

A: Sprawdź, czy kabel zasilający został dobrze podłączony.

A: Sprawdź, czy w pobliżu nie znajduje się lampa fluorescencyjna lub neonowa.

Pytania i odpowiedzi

Q: Jak można zmienić częstotliwość?

A: Częstotliwość można zmienić, zmieniając ustawienia karty graficznej.

Uwaga

Obsługa karty graficznej może się różnić w zależności od używanej wersji sterownika. (Aby uzyskać szczegółowe informacje, zapoznaj się z instrukcją obsługi komputera lub karty graficznej).

Q: Jak można dostosować rozdzielczość?

A: Windows XP:

Panel sterowania → Wygląd i kompozycje → Ekran → Ustawienia.

A: Windows ME/2000:

Panel sterowania → Ekran → Ustawienia.

* Szczegółowe informacje dotyczące karty graficznej można uzyskać u jej producenta.

Q: Jak można dostosować ustawienia funkcji oszczędzania energii?

A: Windows XP:

Panel sterowania → Wygląd i kompozycje → Ekran → Wygaszacz ekranu.

Ustaw funkcję w BIOS-SETUP komputera. (Więcej informacji na ten temat można znaleźć w instrukcji obsługi systemu Windows/komputera).

A: Windows ME/2000:

Panel sterowania → Ekran → Wygaszacz ekranu.

Ustaw funkcję w BIOS-SETUP komputera. (Więcej informacji na ten temat można znaleźć w instrukcji obsługi systemu Windows/komputera).

Q: Jak można czyścić obudowę/wyświetlacz LCD monitora?

A: Odłącz kabel zasilający i wyczyść wyświetlacz LCD miękką szmatką, używając do tego samej wody lub środka czyszczącego.

Unikaj pozostawiania środków czyszczących na obudowie monitora i jej zarysowania. Nie dopuść do przeniknięcia płynu do wnętrza wyświetlacza.

Q: Jak odtwarzać filmy wideo?

A: Obsługiwane są wyłącznie kodeki MPEG1 oraz WMV. Zainstaluj odpowiednie kodeki, aby odtwarzać filmy wideo. Niektóre kodeki mogą być niekompatybilne.



Uwaga

Przed wezwaniem serwisu technicznego należy zapoznać się z informacjami zawartymi w tej części, aby sprawdzić, czy istnieje możliwość samodzielnego problemu. Aby uzyskać pomoc, zadzwoń pod numer telefonu znajdujący się w części Informacje lub skontaktuj się ze sprzedawcą.

Dane techniczne

Ogólne

Ogólne

Nazwa modelu	SyncMaster 460UTn-2 / 460UTn2-UD2 / 460UT-2 / 460UTn-B / 460UT-B
--------------	--

Panel LCD

Wymiary	46 cala (116 cm)
---------	------------------

Obszar wyświetlania	1018,353 mm (poziomo) x 572,544 mm (pionowo)
---------------------	--

Plamka matrycy	0,7455 mm (poziomo) x 0,7455 mm (pionowo)
----------------	---

Synchronizacja

Poziomo	30 ~ 81 kHz
---------	-------------

Pionowo	56 ~ 85 Hz
---------	------------

Gama kolorów

16,7 mln

Rozdzielczość

Rozdzielczość optyczna	1366 x 768 @ 60 Hz
------------------------	--------------------

Maksymalna rozdzielczość	rozdz- 1920 x 1080 @ 60 Hz
--------------------------	----------------------------

Maksymalna częstotliwość taktowania pikseli

148,5 MHz (analogowy, cyfrowy)

Zasilanie

Produkt działa pod napięciem 100 - 240 V.

Jako że standardowe napięcie jest różne w zależności od kraju, należy sprawdzić etykietę z tyłu produktu.

Kabel sygnałowy

D-sub(Component), DVI-D In/Out, VCR, HDMI 1/2, RS232C In/Out, DP

DC Out, Stereo Audio In/Out, Audio In(L/R), RJ45, IR In/Out, Mini USB

- USB, LAN, wyjście D-sub (wyłącznie 460UTn-2, 460UTn2-UD2, 460UTn-B)

Wymiary (szer. x wys. x głęb.) / Waga

460UTn-2	1025,7 mm x 579,8 mm x 130,0 mm / 27,8 kg
----------	---

460UTn2-UD2

460UT-2	1025,7 mm x 579,8 mm x 130,0 mm / 26,3 kg
---------	---

460UTn-B	1025,7 mm x 579,8 mm x 130,0 mm / 20,8 kg
----------	---

460UT-B	1025,7 mm x 579,8 mm x 130,0 mm / 19,3 kg
---------	---

VESA Podkładka montażowa

600 mm x 400 mm

Środowisko pracy

Obsługa ur- 460UTn Temperatura: 10°C – 40°C (50°F – 104°F)
ządzenia -2

Wilgotność: 10 – 80 % bez kondensacji

460UTn
2-UD2

460UTn
-B

460UT- Temperatura: 0°C – 40°C (32°F – 104°F)

2

Wilgotność: 10 – 80 % bez kondensacji

460UT-
B

Przechowy- 460UTn Temperatura: -20°C – 45°C (-4°F – 113°F)
wanie -2

Wilgotność: 5 – 95 % bez kondensacji

460UTn
2-UD2

460UTn
-B

460UT-
2

460UT-
B

Obsługa systemu Plug and Play

Ten wyświetlacz współdziała z każdym systemem zgodnym z funkcją Plug & Play. Proces interakcji pomiędzy wyświetlaczem LCD a systemem komputerowym zapewni uzyskanie najlepszej pracy wyświetlacza i optymalnych ustawień konfiguracyjnych. W większości przypadków instalacja wyświetlacza będzie przebiegać automatycznie, chyba że użytkownik zdecyduje się na wybranie alternatywnych ustawień.

Prawidłowy wygląd plamek

Do montażu tego produktu użyto paneli TFT-LCD wykonanych w zaawansowanej technologii półprzewodnikowej i z precyzją powyżej 1 ppm (jedna milionowa). Jednakże piksele w kolorze CZERWONYM, ZIELONYM, NIEBIESKIM i BIAŁYM mogą czasem wydawać się rozjaśnione lub też mogą być widoczne czarne piksele. Przyczyną tego zjawiska nie jest zła jakość urządzenia i nie powinno ono przeszkadzać w użytkowaniu.

Przykładowa ilość sub-pikseli TFT-LCD w tym produkcie wynosi 3.147.264.

Uwaga

- Konstrukcja oraz dane techniczne mogą ulec zmianie bez powiadomienia.
 - Przymocowanie Samsung ID (zestawu ściany wideo) spowoduje zwiększenie wagi wyświetlacza LFD o 1,6 kg.
-

 **Urządzenie klasy A (Informacje dotyczące użytkowania urządzenia komunikacyjnego w przemyśle) : 460UTn-2, 460UTn2-UD2, 460UTn-B**

Uwaga sprzedawcy i użytkownicy. Urządzenie zostało zarejestrowane pod kątem zakłóceń elektromagnetycznych do użytku przemysłowego (klasa A) i może być wykorzystywane poza obrębem gospodarstw domowych.

 **Urządzenie klasy B (Informacje dotyczące użytkowania urządzenia komunikacyjnego w mieszkaniach) : 460UT-2, 460UT-B**

Urządzenie zostało zarejestrowane pod kątem zakłóceń elektromagnetycznych do użytku domowego (klasa B). Urządzenie może być używane we wszystkich miejscach. (Sprzęt klasy B emituje mniej fal elektromagnetycznych niż sprzęt klasy A).

Oszczędzanie energii

Wyświetlacz LCD jest wyposażony we wbudowany system zarządzania energią o nazwie PowerSaver. System ten umożliwia oszczędzanie energii elektrycznej poprzez przełączanie wyświetlacza w tryb niskiego poboru energii, który jest uruchamiany w momencie nieużywania wyświetlacza przez określony okres czasu. Wyświetlacz powraca do trybu normalnej pracy po naciśnięciu dowolnego przycisku klawiatury. W celu oszczędzania energii wyświetlacza LCD, należy go WYŁĄCZYĆ, gdy nie jest używany lub w przypadku dłuższej przerwy w eksploatacji. System PowerSaver współpracuje z kartami graficznymi zgodnymi z VESA DPM. W celu konfiguracji jego ustawień należy użyć odpowiedniego oprogramowania zainstalowanego na komputerze.

Oszczędzanie energii

	Stan	Tryb standardowy	Tryb oszczędzania energii	Wyłącz zasilanie	Wyłącz zasilanie (Przycisk zasilania)
	Wskaźnik zasilania	Wł.	Migotanie	Amber (Bursztynowy)	Wył.
	460UTn-2	300 W	5 W	5 W	0 W
Zużycie energii (Typowe)	460UTn2-UD2				
	460UT-2	230 W	2 W	1 W	0 W
	460UTn-B	260 W	5 W	5 W	0 W
	460UT-B	195 W	2 W	1 W	0 W

 **Uwaga**

- Rzeczywiste zużycie prądu może się różnić od wskazywanego powyżej zużycia w sytuacji, gdy zmieniły się warunki systemu lub ustawienia.
- Aby zapobiec jakiegokolwiek zużyciu prądu, wyłącz telewizor przełącznikiem lub odłącz kabel zasilania z tyłu urządzenia. W sytuacji długotrwałego przebywania poza domem upewnij się, że zasilanie zostało odłączone.
- Jeśli podłączysz modem sieciowy (dostępny osobno), panel LFD nie będzie dłużej zgodny ze specyfikacją Energy Star 5.0.

Zaprogramowane tryby synchronizacji

Jeśli sygnał wyjściowy komputera jest zgodny z wartościami funkcji Zaprogramowane tryby synchronizacji, ustawienia ekranu monitora zostaną dostosowane automatycznie. Jeśli sygnały nie są identyczne, na ekranie może nie być wyświetlany żaden obraz, ale dioda LED wskaźnika zasilania pozostanie włączona. Aby uzyskać szczegółowe informacje, zapoznaj się z instrukcją obsługi karty graficznej.

Tryb wyświetlania	Częstotliwość pozioma (kHz)	Częstotliwość pionowa (Hz)	Częstotliwość taktowania (MHz)	Polaryzacja synchronizacji (pozioma/pionowa)
IBM, 640 x 350	31,469	70,086	25,175	+/-
IBM, 640 x 480	31,469	59,940	25,175	-/-
IBM, 720 x 400	31,469	70,087	28,322	-/+
MAC, 640 x 480	35,000	66,667	30,240	-/-
MAC, 832 x 624	49,726	74,551	57,284	-/-
MAC, 1152 x 870	68,681	75,062	100,000	-/-
VESA, 640 x 480	37,861	72,809	31,500	-/-
VESA, 640 x 480	37,500	75,000	31,500	-/-
VESA, 800 x 600	35,156	56,250	36,000	+/+
VESA, 800 x 600	37,879	60,317	40,000	+/+
VESA, 800 x 600	48,077	72,188	50,000	+/+
VESA, 800 x 600	46,875	75,000	49,500	+/+
VESA, 848 x 480	31,020	60,000	33,750	+/+
VESA, 1024 x 768	48,363	60,004	65,000	-/-
VESA, 1024 x 768	56,476	70,069	75,000	-/-
VESA, 1024 x 768	60,023	75,029	78,750	+/+
VESA, 1152 x 864	67,500	75,000	108,000	+/+
VESA, 1280 x 768	47,776	59,870	79,500	-/+
VESA, 1280 x 960	60,000	60,000	108,000	+/+
VESA, 1280 x 1024	63,981	60,020	108,000	+/+
VESA, 1280 x 1024	79,976	75,025	135,000	+/+
VESA, 1360 x 768	47,712	60,015	85,500	+/+
VESA, 1366 x 768	47,712	59,790	85,500	+/+
VESA, 1600 x 1200	75,000	60,000	162,000	+/+
VESA, 1920 x 1080	67,500	60,000	148,500	+/+

Częstotliwość pozioma

Czas, w ciągu którego wiązka światła przemieści się z lewej do prawej krawędzi ekranu wzdłuż linii poziomej, nosi nazwę cyklu poziomego, a częstotliwość odświeżania poziomego stanowi odwrotność tego czasu. Jednostka: kHz

Częstotliwość odświeżania pionowego

Działając podobnie do lampy fluorescencyjnej, obraz wyświetlany na ekranie musi zostać odświeżony kilka razy w przeciągu jednej sekundy, aby mógł on być widoczny dla człowieka. Częstotliwość tego powtórzenia to częstotliwość pionowa, zwana także częstotliwością odświeżania. Jednostka: Hz



Informacje

Aby uzyskać lepsze wyświetlanie obrazu

+ Aby uzyskać najlepszą jakość obrazu, dostosuj rozdzielczość i częstotliwość odświeżania obrazu w komputerze zgodnie z zamieszczonym poniżej opisem. Wybranie innej niż najlepsza jakość wyświetlania dla ekranu TFT-LCD może spowodować wyświetlanie obrazu o nierównej jakości.

- Rozdzielczość: 1366 x 768
- Częstotliwość pionowa (częstotliwość odświeżania): 60 Hz

+ Do montażu tego produktu użyto paneli TFT-LCD wykonanych w zaawansowanej technologii półprzewodnikowej i z precyzją powyżej 1 ppm (jedna milionowa). Jednakże piksele w kolorze CZERWONYM, ZIELONYM, NIEBIESKIM i BIAŁYM mogą czasem wydawać się rozjaśnione lub też mogą być widoczne czarne piksele. Przyczyną tego zjawiska nie jest zła jakość urządzenia i nie powinno ono przeszkadzać w użytkowaniu.

- Przykładowa ilość sub-pikseli TFT-LCD w tym produkcie wynosi 3.147.264.

+ Monitor i panel zewnętrzny należy czyścić miękką, lekko zwilżoną ściereczką. Ekran LCD należy czyścić delikatnie. Użycie zbyt dużej siły może spowodować pojawienie się plam.

+ Jeśli jakość obrazu jest niezadowolająca, można ją zwiększyć używając funkcji automatycznego wyboru źródła „**Auto Adjustment**”, dostępnej z poziomu ekranu wyświetlonego po naciśnięciu przycisku Auto. Jeśli po użyciu funkcji automatycznego wyboru źródła szum nadal występuje, należy użyć funkcji dostosowywania ustawień **Fine/Coarse**.

+ W przypadku pozostawienia monitora na dłuższy czas z wyświetlanym statycznym obrazem mogą wystąpić problemy z utrwalonym obrazem lub efekt rozmycia. W przypadku pozostawiania monitora na dłuższy czas należy włączyć tryb oszczędzania energii lub też ustawić na nim wygaszacz ekranu z poruszającym się obrazem.

INFORMACJE O PRODUKCIE (Urządzenie bez zjawiska utrwalenia obrazu)

+ *Co to jest utrwalenie obrazu?*

Utrwalenie obrazu nie występuje, gdy ekran LCD działa w normalnych warunkach.

Warunki te zdefiniowano jako ciągle zmieniające się wzory obrazu wideo. Gdy ekran LCD wyświetla przez długi czas (ponad 12 godzin) stały wzór, może wystąpić nieznaczna różnica w napięciu między elektrodami obsługującymi ciekły kryształ (LC) w pikselu. Różnica napięcia między elektrodami wzrasta z czasem, powodując przyleganie cząstek ciekłego kryształu. Zjawisko to sprawia, że po zmianie wzoru może być widoczny poprzedni obraz. Aby temu zapobiec, zgromadzona różnica napięcia musi zostać zmniejszona.

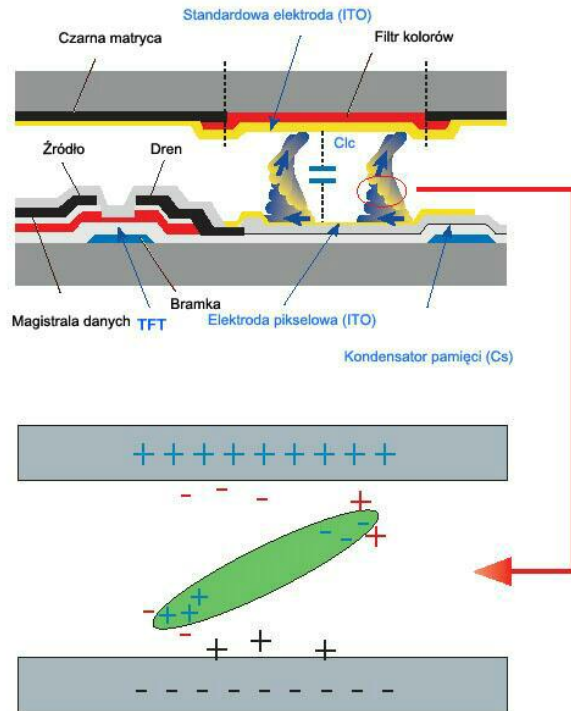

- + *Wyłączenie, wygaszacz ekranu lub tryb oszczędności energii*
 - Monitor należy wyłączać na 2 godziny po 12 godzinach użytkowania
 - Można ustawić wyłączenie monitora za pomocą harmonogramu oszczędzania energii we właściwościach ekranu komputera.
 - Jeśli to możliwe, należy korzystać z wygaszacza ekranu. Zalecamy wybranie wygaszacza stworzonego z jednego koloru i poruszającego się obrazu.
 - Zalecamy stosowanie funkcji braku zjawiska utrwalania obrazu.
- + *Okresowa zmiana schematów kolorów*

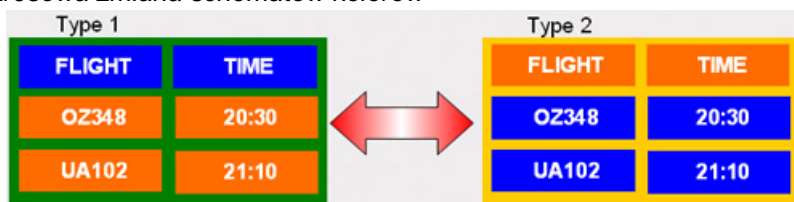

Uwaga

Wykorzystuje dwa różne kolory

Należy użyć dwóch różnych kolorów zmieniających cyklicznie co 30 minut.

- Należy unikać kombinacji kolorów znaków i tła znacząco różniących się jasnością.

Należy unikać korzystania z szarości, które mają niekorzystny wpływ na zjawisko utrwalenia obrazu.

Zaleca się unikanie: Kolorów znacząco różniących się jaskrawością (biały i czarny, szary)



➔ Okresowa zmiana kolorów znaków

- Użyj jasnych kolorów, nieznacznie różniących się jaskrawością
- Zmiana cykliczna: Należy dokonywać zmiany kolorów znaków i tła co 30 minut

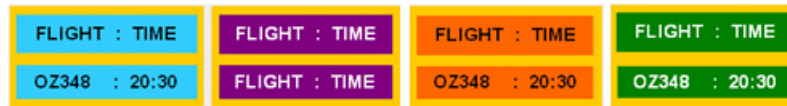

- Zalecana jest zmiana położenia znaków co 30 minut.



- Regularne powtarzanie obrazów i logo.
- Zmiana cykliczna: Wyświetlanie ruchomych obrazów, razem z logo, przez 60 sekund po 4 godzinach użytkowania.
- Najlepszym sposobem na ochronę monitora przed wystąpieniem zjawiska utrwalenia obrazu jest wyłączenie zasilania albo skonfigurowanie komputera lub systemu tak, aby włączał program wygaszacza ekranu w czasie, gdy następuje przerwa w użytkowaniu ekranu. Nie stosowanie się do tych wytycznych może wpłynąć na udzieloną gwarancję.

➔ Stosowanie funkcji zmiany pikseli obrazu

- Zastosuj funkcję suwaka ekranowego.
- Oznaka: Czarna plama przesuwana się w górę i w dół.

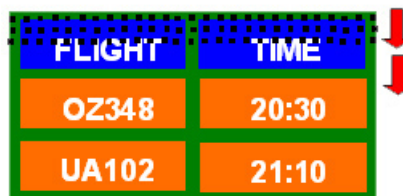

- Zastosuj funkcję paska ekranowego.
- Oznaka: Czarny, poziomy lub pionowy pasek przesuwany się w górę i w dół.

A diagram of a table with two columns: 'FLIGHT' and 'TIME'. The table has three rows. The first row contains the column headers. The second row contains 'OZ348' and '20:30'. The third row contains 'UA102' and '21:10'. A black horizontal bar is positioned between the first and second rows, with the text 'Horizontal Bar' written on it. Two red arrows point right from the top of the table, and two red arrows point down from the right side of the table.

FLIGHT	TIME
OZ348	20:30
UA102	21:10

+ Stosowanie funkcji wymazywania ekranu

- Zastosuj funkcję wymazywania ekranu.

-Oznaka: 2 pionowe obszary przesuwają się, wymazując wyświetlany obraz

A diagram of a table with two columns: 'FLIGHT' and 'TIME'. The table has three rows. The first row contains the column headers. The second row contains 'OZ348' and '20:30'. The third row contains 'UA102' and '21:10'. Two vertical black bars are positioned on the left side of the table, one in the 'FLIGHT' column and one in the 'TIME' column. Two red arrows point right from the top of the table.

FLIGHT	TIME
OZ348	20:30
UA102	21:10

Dodatek

Kontakt do SAMSUNG WORLDWIDE



Jeżeli masz jakieś uwagi lub pytania w sprawie produktów marki Samsung, skontaktuj się z naszą infolinią.

North America

U.S.A	1-800-SAMSUNG (726-7864)	http://www.samsung.com
CANADA	1-800-SAMSUNG (726-7864)	http://www.samsung.com/ca http://www.samsung.com/ca_fr (French)
MEXICO	01-800-SAMSUNG (726-7864)	http://www.samsung.com

Latin America

ARGENTINA	0800-333-3733	http://www.samsung.com
BRAZIL	0800-124-421 4004-0000	http://www.samsung.com
BOLIVIA	800-10-7260	http://www.samsung.com
CHILE	800-SAMSUNG (726-7864) From mobile 02-482 82 00	http://www.samsung.com
COLOMBIA	01-8000112112	http://www.samsung.com
COSTA RICA	0-800-507-7267	http://www.samsung.com
DOMINICA	1-800-751-2676	http://www.samsung.com
ECUADOR	1-800-10-7267	http://www.samsung.com
EL SALVADOR	800-6225	http://www.samsung.com
GUATEMALA	1-800-299-0013	http://www.samsung.com
HONDURAS	800-27919267	http://www.samsung.com
JAMAICA	1-800-234-7267	http://www.samsung.com
NICARAGUA	00-1800-5077267	http://www.samsung.com
PANAMA	800-7267	http://www.samsung.com
PERU	0-800-777-08	http://www.samsung.com
PUERTO RICO	1-800-682-3180	http://www.samsung.com
TRINIDAD & TOBAGO	1-800-SAMSUNG (726-7864)	http://www.samsung.com
VENEZUELA	0-800-100-5303	http://www.samsung.com

Europe

ALBANIA	42 27 5755	http://www.samsung.com
AUSTRIA	0810 - SAMSUNG (7267864, €0.07/min)	http://www.samsung.com
BELGIUM	02-201-24-18	http://www.samsung.com/be (Dutch)

Europe

		http://www.samsung.com/be_fr (French)
BOSNIA	05 133 1999	http://www.samsung.com
BULGARIA	07001 33 11	http://www.samsung.com
CROATIA	062 SAMSUNG (062 726 7864)	http://www.samsung.com
CZECH	800 - SAMSUNG (800-726786)	http://www.samsung.com
	Samsung Electronics Czech and Slovak, s.r.o., Oasis Florenc, Sokolovská 394/17, 180 00, Praha 8	
DENMARK	70 70 19 70	http://www.samsung.com
FINLAND	030 - 6227 515	http://www.samsung.com
FRANCE	01 48 63 00 00	http://www.samsung.com
GERMANY	01805 - SAMSUNG (726-7864, €0,14/Min)	http://www.samsung.com
CYPRUS	From landline : 8009 4000	http://www.samsung.com
GREECE	From landline : 80111-SAMSUNG (7267864)	http://www.samsung.com
	From landline & mobile : (+30) 210 6897691	
HUNGARY	06-80-SAMSUNG (726-7864)	http://www.samsung.com
ITALIA	800-SAMSUNG (726-7864)	http://www.samsung.com
KOSOVO	+381 0113216899	http://www.samsung.com
LUXEMBURG	261 03 710	http://www.samsung.com
MACEDONIA	023 207 777	http://www.samsung.com
MONTENEGRO	020 405 888	http://www.samsung.com
NETHERLANDS	0900-SAMSUNG (0900-7267864) (€0,10/Min)	http://www.samsung.com
NORWAY	815-56 480	http://www.samsung.com
POLAND	0 801-1SAMSUNG (172-678)	http://www.samsung.com
	+48 22 607-93-33	
PORTUGAL	808 20-SAMSUNG (808 20 7267)	http://www.samsung.com
RUMANIA	From landline : 08010-SAMSUNG (7267864)	http://www.samsung.com
	From landline & mobile : (+40) 21 206 01 10	
SERBIA	0700 SAMSUNG (0700 726 7864)	http://www.samsung.com
SLOVAKIA	0800 - SAMSUNG (0800-726 786)	http://www.samsung.com
SPAIN	902 - 1 - SAMSUNG (902 172 678)	http://www.samsung.com
SWEDEN	0771 726 7864 (SAMSUNG)	http://www.samsung.com

Europe

SWITZERLAND	0848 - SAMSUNG (7267864, CHF 0.08/min)	http://www.samsung.com/ch_fr/ (French)
U.K	0330 SAMSUNG (7267864)	http://www.samsung.com
EIRE	0818 717100	http://www.samsung.com
LITHUANIA	8-800-77777	http://www.samsung.com
LATVIA	8000-7267	http://www.samsung.com
ESTONIA	800-7267	http://www.samsung.com
TURKEY	444 77 11	http://www.samsung.com

CIS

RUSSIA	8-800-555-55-55	http://www.samsung.com
GEORGIA	8-800-555-555	http://www.samsung.com
ARMENIA	0-800-05-555	http://www.samsung.com
AZERBAIJAN	088-55-55-555	http://www.samsung.com
KAZAKHSTAN	8-10-800-500-55-500 (GSM: 7799)	http://www.samsung.com
UZBEKISTAN	8-10-800-500-55-500	http://www.samsung.com
KYRGYZSTAN	00-800-500-55-500	http://www.samsung.com
TADJIKISTAN	8-10-800-500-55-500	http://www.samsung.com
MONGOLIA	-	http://www.samsung.com
UKRAINE	0-800-502-000	http://www.samsung.com/ua
		http://www.samsung.com/ua_ru
BELARUS	810-800-500-55-500	http://www.samsung.com
MOLDOVA	00-800-500-55-500	http://www.samsung.com

Asia Pacific

AUSTRALIA	1300 362 603	http://www.samsung.com
NEW ZEALAND	0800 SAMSUNG (0800 726 786)	http://www.samsung.com
CHINA	400-810-5858	http://www.samsung.com
HONG KONG	(852) 3698 - 4698	http://www.samsung.com/hk_en/
INDIA	1800 1100 11 3030 8282 1800 3000 8282 1800 266 8282	http://www.samsung.com
INDONESIA	0800-112-8888 021-5699-7777	http://www.samsung.com

Asia Pacific

JAPAN	0120-327-527	http://www.samsung.com
MALAYSIA	1800-88-9999	http://www.samsung.com
PHILIPPINES	1-800-10-SAMSUNG (726-7864) for PLDT	http://www.samsung.com
	1-800-3-SAMSUNG (726-7864) for Digitel	
	1-800-8-SAMSUNG (726-7864) for Globe	
	02-5805777	
SINGAPORE	1800-SAMSUNG (726-7864)	http://www.samsung.com
THAILAND	1800-29-3232	http://www.samsung.com
	02-689-3232	
TAIWAN	0800-329-999	http://www.samsung.com
	0266-026-066	
VIETNAM	1 800 588 889	http://www.samsung.com

Middle East

IRAN	021-8255	http://www.samsung.com
OMAN	800-SAMSUNG (726-7864)	http://www.samsung.com
KUWAIT	183-2255	http://www.samsung.com
BAHRAIN	8000-4726	http://www.samsung.com
EGYPT	08000-726786	http://www.samsung.com
JORDAN	800-22273	http://www.samsung.com
MOROCCO	080 100 2255	http://www.samsung.com
SAUDI ARABIA	9200-21230	http://www.samsung.com
U.A.E	800-SAMSUNG (726-7864)	http://www.samsung.com

Africa

CAMEROON	7095- 0077	http://www.samsung.com
COTE D'IVOIRE	8000 0077	http://www.samsung.com
GHANA	0800-10077	http://www.samsung.com
	0302-200077	
KENYA	0800 724 000	http://www.samsung.com
NIGERIA	0800-726-7864	http://www.samsung.com
SENEGAL	800-00-0077	http://www.samsung.com
SOUTH AFRICA	0860-SAMSUNG (726-7864)	http://www.samsung.com
TANZANIA	0685 88 99 00	http://www.samsung.com
UGANDA	0800 300 300	http://www.samsung.com

Warunki

Odległość plamek matrycy Obraz wyświetlany na ekranie składa się z plamek matrycy koloru czerwonego, zielonego i niebieskiego. Im bliżej sie-

	<p>bie położone są plamki, tym większą rozdzielczość uzyskuje monitor. Odległość pomiędzy plamkami o tym samym kolorze jest nazywana „odległością plamek matrycy”. Jednostka: mm</p>
Częstotliwość pionowa	<p>Aby obraz wyświetlany na monitorze był widzialny dla użytkownika, wiązka musi przebiec przez ekran kilka razy w ciągu jednej sekundy. Ilość powtórzeń na sekundę nosi nazwę częstotliwości pionowej lub częstotliwości odświeżania. Jednostka: Hz</p> <p>Przykład: Jeśli droga tej samej wiązki światła jest powtarzana 60 razy na sekundę, wówczas jest to częstotliwość równa 60 Hz.</p>
Częstotliwość pozioma	<p>Czas, w ciągu którego wiązka światła przemieści się z lewej do prawej krawędzi ekranu wzdłuż linii poziomej, nosi nazwę cyklu poziomego. Odwrotność liczby cykli poziomych stanowi wartość częstotliwości poziomej. Jednostka: kHz</p>
Wyświetlanie z przeplotem i bez przeplotu	<p>Wyświetlanie poziomych linii przebiegających od góry ku dołowi ekranu nosi nazwę wyświetlania bez przeplotu, natomiast technika wyświetlania obrazu polegająca na naprzemiennym wyświetlaniu parzystych i nieparzystych linii obrazu to obraz z przeplotem. W większości monitorów stosowana jest metoda wyświetlania obrazu bez przeplotu, zapewniająca ostrość obrazu. Metoda wyświetlania obrazu z przeplotem jest stosowana w odbiornikach telewizyjnych.</p>
Plug & Play	<p>Funkcja zapewniająca najlepszą jakość obrazu i umożliwiającą automatyczną wymianę informacji pomiędzy komputerem a monitorem. Monitor jest zgodny z międzynarodowym standardem VESA DDC dla funkcji Plug & Play.</p>
Rozdzielczość	<p>Liczba poziomych i pionowych plamek wykorzystywanych do generowania obrazu na monitorze nosi nazwę „rozdzielczość”. Liczba ta określa dokładność wyświetlania. Wysoka rozdzielczość jest idealna do wykonywania kilku zadań jednocześnie, ponieważ na monitorze może być wyświetlana większa ilość informacji.</p> <p>Przykład: Jeśli rozdzielczość ekranu wynosi 1920 x 1080, oznacza to, że ekran jest złożony z 1920 plamek poziomych (rozdzielczość pozioma) oraz 1080 pionowych linii (rozdzielczość pionowa).</p>

Zasady utylizacji

Prawidłowe usuwanie produktu (zużyty sprzęt elektryczny i elektroniczny)



To oznaczenie umieszczone na produkcie, akcesoriach lub dokumentacji oznacza, że po zakończeniu eksploatacji nie należy tego produktu ani jego akcesoriów (np. ładowarki, zestawu słuchawkowego, przewodu USB) wyrzucać wraz ze zwykłymi odpadami gospodarstwa domowego. Aby uniknąć szkodliwego wpływu na środowisko naturalne i zdrowie ludzi wskutek niekontrolowanego usuwania odpadów, prosimy o oddzielenie tych przedmiotów od odpadów innego typu oraz o odpowiedzialny recykling i praktykowanie ponownego wykorzystania materiałów.

Prawidłowe usuwanie produktu (zużyty sprzęt elektryczny i elektroniczny)

W celu uzyskania informacji na temat miejsca i sposobu bezpiecznego dla środowiska recyklingu tych przedmiotów, użytkownicy w gospodarstwach domowych powinni skontaktować się z punktem sprzedaży detalicznej, w którym dokonali zakupu produktu, lub z organem władz lokalnych.

Użytkownicy w firmach powinni skontaktować się ze swoim dostawcą i sprawdzić warunki umowy zakupu. Produktu ani jego akcesoriów nie należy usuwać razem z innymi odpadami komercyjnymi.

Sposób poprawnego usuwania baterii, w które wyposażony jest niniejszy produkt



(Dotyczy obszaru Unii Europejskiej oraz innych krajów europejskich posiadających oddzielne systemy zwrotu zużytych baterii.)

Niniejsze oznaczenie na baterii, instrukcji obsługi lub opakowaniu oznacza, że po upływie okresu użytkowania baterie, w które wyposażony był dany produkt, nie mogą zostać usunięte wraz z innymi odpadami pochodzącymi z gospodarstw domowych. Przy zastosowaniu takiego oznaczenia symbole chemiczne (Hg, Cd lub Pb) wskazują, że dana bateria zawiera rtęć, kadm lub ołów w ilości przewyższającej poziomy odniesienia opisane w dyrektywie WE 2006/66. Jeśli baterie nie zostaną poprawnie zutylizowane, substancje te mogą powodować zagrożenie dla zdrowia ludzkiego lub środowiska naturalnego.

Aby chronić zasoby naturalne i promować ponowne wykorzystanie materiałów, należy oddzielać baterie od innego typu odpadów i poddawać je utylizacji poprzez lokalny, bezpłatny system zwrotu baterii.

Sposób poprawnego usuwania baterii, w które wyposażony jest niniejszy produkt



(Dotyczy obszaru Unii Europejskiej oraz innych krajów europejskich posiadających oddzielne systemy zwrotu zużytych baterii.)

Niniejsze oznaczenie na baterii, instrukcji obsługi lub opakowaniu oznacza, że baterie, w które wyposażony był dany produkt, nie mogą zostać usunięte wraz z innymi odpadami pochodzącymi z gospodarstw domowych. Przy zastosowaniu takiego oznaczenia symbole chemiczne (Hg, Cd lub Pb) wskazują, że dana bateria zawiera rtęć, kadm lub ołów w ilości przewyższającej poziomy odniesienia opisane w dyrektywie WE 2006/66.

Użytkownik nie może samodzielnie wymieniać akumulatorów stosowanych w niniejszym produkcie. Informacje na temat ich wymiany można uzyskać u lokalnego usługodawcy. Baterii nie należy wyjmować lub wystawiać na działanie ognia. Baterii nie wolno demontować, miażdżyć lub przebijać. Jeżeli zamierzasz pozbyć się produktu, punkt segregacji odpadów poweźmie odpowiednie kroki w celu odpowiedniej utylizacji produktu, w tym baterii.

Autoryzacja

Informacje zawarte w niniejszym dokumencie mogą ulec zmianie bez powiadomienia.

© 2010 Samsung Electronics Co., Ltd. Wszelkie prawa zastrzeżone.

Powielanie niniejszego dokumentu w jakiegokolwiek postaci bez pisemnej zgody firmy Samsung Electronics Co., Ltd. jest surowo zabronione.

Firma Samsung Electronics Co., Ltd. nie ponosi odpowiedzialności za błędy zawarte w niniejszej publikacji ani za przypadkowe lub pośrednie szkody wynikłe z jej udostępnienia, działania lub użycia.

Samsung jest zarejestrowanym znakiem towarowym firmy Samsung Electronics Co., Ltd.; Microsoft, Windows oraz Windows NT są zarejestrowanymi znakami towarowymi firmy Microsoft Corporation; VESA, DPM oraz DDC są zarejestrowanymi znakami towarowymi firmy Video Electronics Standard Association; Wszystkie inne nazwy produktów wymienionych w niniejszej publikacji mogą być znakami towarowymi lub zarejestrowanymi znakami towarowymi odpowiednich firm.



TruSurround XT, SRS and the  symbol are trademarks of SRS Labs, Inc.

TruSurround XT technology is incorporated under license from SRS Labs, Inc.