

KSM353

User Guide

Le Guide de l'Utilisateur

Bedienungsanleitung

Guia del Usuario

Guida dell'Utente

Руководство пользователя

取扱説明書

사용자 안내서

用户指南

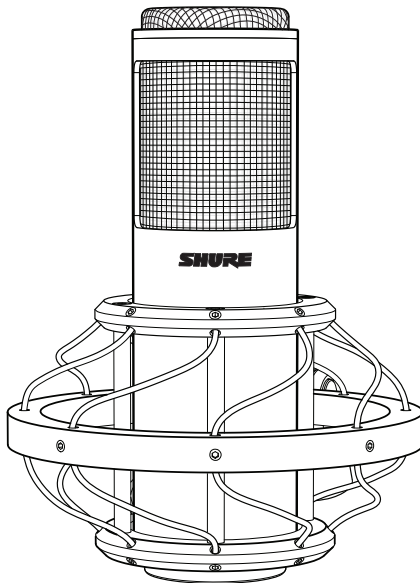
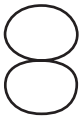

SHURE INCORPORATED



KSM353

KSM353 Premier Bidirectional Microphone with Roswellite® Ribbon Technology

Thank you for selecting the KSM series from Shure.

Over 85 years of audio experience has contributed to making this
one of the finest microphones available.

If you have any questions not answered in this guide, please contact Shure Applications Engineering at 847-600-8440, Monday through Friday, from 8:00 am to 4:30 pm, CST. In Europe, call 49-7131-72140. Our web address is www.shure.com.

General Description

The KSM353 is a premium bidirectional ribbon microphone crafted for pristine audio in studio and concert hall applications. It is hand-assembled in the U.S.A. from state-of-the-art transducers, transformers and metals as the pinnacle of Shure quality for prestigious vocal and acoustic performances.

Proprietary Roswellite® ribbon technology provides revolutionary ribbon resilience and durability under extreme conditions. The Roswellite ribbon material replaces traditional foil ribbons with high tensile strength, toughness, and shape memory that provides superior resilience at extreme sound pressure levels (SPLs).

Features

- Legendary Shure quality and superior construction from hand-assembly of machined steel, silver, gold and aluminum components
- Revolutionary Roswellite ribbon material replaces traditional foil ribbons with high tensile strength, toughness and shape-memory that provides superior resilience at extreme SPLs
- Patented, custom ribbon motor assembly provides full low and mid ranges with superior upper presence from a rising response
- 30 – 15,000 Hz frequency response ideal for capturing fast transients in vocals, acoustic instruments and concert halls
- Uniform bidirectional polar pattern throughout the frequency range
- Custom-wound, double-shielded, full-size transformer minimizes signal loss and maximizes output while reducing RF interference, positioned perpendicular to ribbon for best magnetic flux rejection
- Military-grade, wire rope suspension mount surpasses traditional rubber and elastic cord mounts in resilience and shock absorption

Performance Characteristics

Ribbon microphones perform optimally with the least amount of loading on the ribbon element as practical. The higher the impedance input on the microphone, the better the low-end and mid-range frequencies are represented in the output signal. Shure recommends using preamps with impedance settings of 1000 Ohms or more, although different load impedances may be used for a desired sound quality.

This is a low-noise microphone. The combination of its efficient transducer, robust shielding, and custom transformer produces a low noise floor and output level equal to moving coil microphones.

Shure ribbon microphones have an exceptionally smooth, natural response and perform best with preamps that provide simple, transparent gain. However, Shure encourages experimentation to find the desired combination of color and transparency.

Applications

The KSM353 is a premium microphone, capturing superior audio quality in a wide range of environments. The following are some suggested applications:

- Studio vocals
- Orchestra ensembles
- Acoustic instruments
- Ambient or room pickup
- Voice-over for film or broadcast

Stereo Techniques

- Blumlein: Use a pair of KSM353 microphones for natural stereo representation. Excellent for grand piano, orchestras, or large ensembles.
- Mid-side (M-S): Use a KSM353 with a cardioid microphone, such as the KSM137 or KSM32, to produce a variable-controlled stereo image without moving the microphone.

Positioning

Position the front of the microphone towards the desired sound source. Position the sides, the null points of a bidirectional microphone, towards any unwanted sound sources.

Note: When addressing the back side of a bidirectional microphone, please remember to invert the signal polarity. Shure's A15PRS accessory is an in-line, balanced, polarity-reversing switch capable of this operation and is available online at: store.shure.com

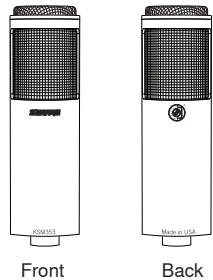

Mounting the Microphone

The supplied suspension mount is designed with military-grade, wire rope technology, providing superior resilience and shock absorption. Thread the mount onto a floor or boom stand and insert the microphone.

For discreet placement or when space is limited, use a hard stand mount. Visit www.shure.com for more information.

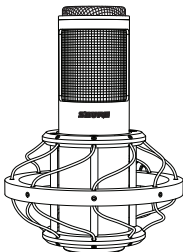

**Suspension Mount
(furnished)**

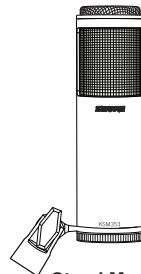

**Stand Mount
(optional accessory)**

Proximity Effect

Directional microphones progressively boost bass frequencies as the microphone is placed in closer proximity to the source. This phenomenon, known as proximity effect, can be used to create a warmer, more powerful sound.

Care and Handling

To protect your microphone, keep a few simple precautions in mind to ensure long-term performance:

1. Store your microphone in its protective case when it is not in use.
2. Maintain a reasonable distance from fluorescent lights, power transformers, and other strong electromagnetic sources to avoid hum.
3. Use a secure mount and stand and a quality balanced, shielded XLR connecting cable. For additional mounting accessories, visit our website: www.shure.com
4. Phantom power is not necessary and should not be supplied when connecting or disconnecting the microphone. However, properly supplied phantom power will not harm the microphone.

Certifications

Eligible to bear CE Marking. Conforms to European EMC Directive 2004/108/EC. Meets Harmonized Standards EN55103-1:1996 and EN55103-2:1996, for residential (E1) and light industrial (E2) environments.

The CE Declaration of Conformity can be obtained from: www.shure.com/europe/compliance

Authorized European representative:
Shure Europe GmbH
Headquarters Europe, Middle East & Africa
Department: EMEA Approval
Wannenacker Str. 28
D-74078 Heilbronn, Germany
Phone: +49 7131 72 14 0
Fax: +49 7131 72 14 14
Email: EMEAsupport@shure.de

Note: Information in this guide is subject to change without notice. For additional information about this product, please visit www.shure.com.

Specifications

Transducer Type	Roswellite® Ribbon
Polar Pattern	Bidirectional
Frequency Response	30 to 15,000 Hz
Output Impedance	330 Ω
Sensitivity open circuit voltage, @ 1 kHz, typical	-53.5 dBV/Pa ^[1] (2.11 mV)
Maximum SPL	146 dB SPL
Polarity	Positive pressure on front side of ribbon produces positive voltage on pin 2 with respect to pin 3
Housing	Machined stainless steel
Weight	Microphone: 633 g (1.4 lbs) with shockmount: 950 g (2.1 lbs)

^[1] 1 Pa=94 dB SPL

KSM353/ED Accessories and Parts

Furnished Accessories

Aluminum Carrying Case	A353SC
Shurelock® Wire Rope Suspension Mount	A300SM
Protective Velveteen Pouch	A353VB
Polishing Cloth	A300PC

Optional Accessories

ShureLock® Stand Mount	A300M
Switchable Phase Reverser	A15PRS
Popper Stopper™ Windscreen	PS-6
7.6 m (25 ft.) Cable	C25E

Polar Pattern

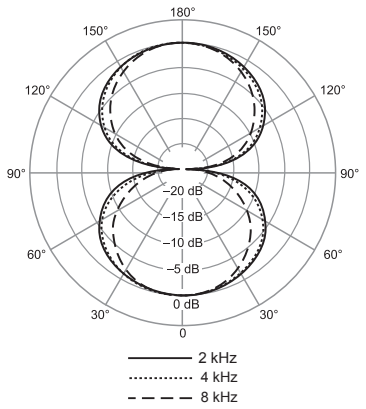
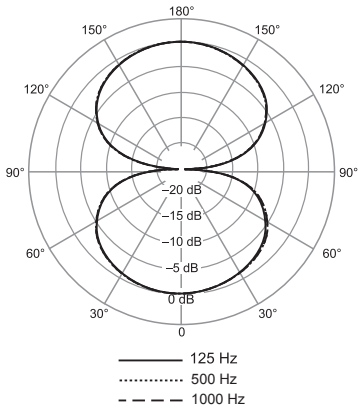

Frequency Response

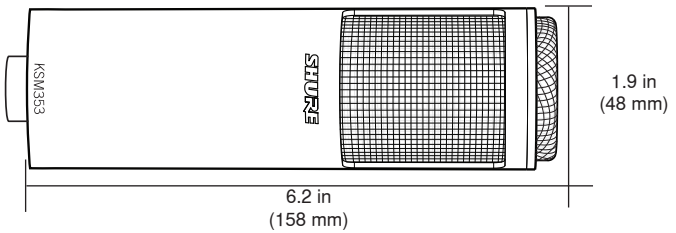
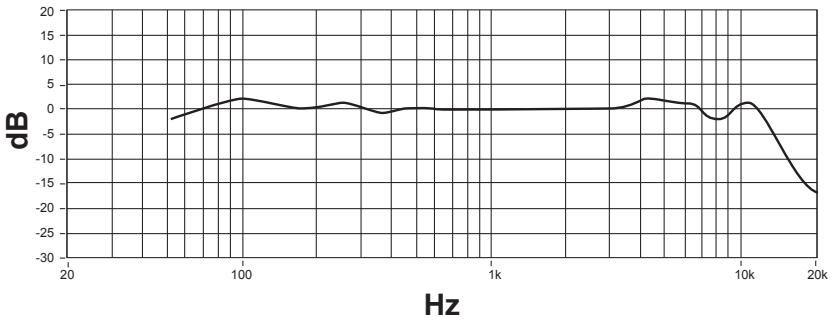

SHURE INCORPORATED



KSM353

**Microphone bidirectionnel haut de gamme à
ruban de technologie Roswellite®**

Merci d'avoir choisi la série KSM de Shure.

Plus de 85 ans d'expérience de la prise de son ont permis de créer
ce microphone, l'un des plus aboutis du marché.

Si ce guide n'apporte pas les réponses à certaines de vos questions, contacter le service clientèle Shure au 847-600-8440, aux États-Unis, du lundi au vendredi, de 8h à 16h30 (heure du Centre). En Europe, appeler le 49-7131-72140. Notre adresse Web est la suivante : www.shure.com.

Description générale

Le KSM353 est un microphone à ruban bidirectionnel haut de gamme conçu pour assurer une parfaite clarté aussi bien en studio que sur scène. Assemblé à la main aux États-Unis à partir de transducteurs, de transformateurs et de métaux à la pointe du progrès, il représente le summum de la qualité Shure pour les spectacles vocaux et acoustiques de prestige.

La technologie exclusive à ruban Roswellite® confère à celui-ci une résilience et une longévité révolutionnaires même dans des conditions extrêmes. Le matériau du ruban Roswellite remplace les rubans à feuille métallique traditionnels. Sa résistance à la rupture élevée, sa robustesse et sa mémoire de forme lui confèrent une résilience supérieure même à des niveaux de pression acoustique (SPL) extrêmes.

Caractéristiques

- Qualité Shure légendaire et construction de précision à partir d'éléments en acier usiné, d'argent, d'or et d'aluminium assemblés à la main.
- Le matériau révolutionnaire du ruban Roswellite remplace les rubans à feuille métallique traditionnels. Sa résistance à la rupture élevée, sa robustesse et sa mémoire de forme lui confèrent une résilience supérieure même à des niveaux de pression acoustique (SPL) extrêmes.
- L'ensemble sur mesure du moteur à ruban breveté offre une réponse pleine dans les graves et les fréquences médium ainsi qu'une remontée de présence dans la partie haute du spectre
- Réponse en fréquence de 30 à 15 000 Hz idéale pour la capture des transitoires rapides de la voix, des instruments acoustiques et des salles de concert
- Courbe de directivité bidirectionnelle uniforme sur toute la plage de fréquences
- Le transformateur sur mesure à double blindage et bobinage spécial minimise la perte de signal et maximise le niveau de sortie tout en réduisant les parasites haute fréquence. Il est placé perpendiculairement au ruban afin d'optimiser la réjection du flux magnétique
- La suspension silentbloc à câble de qualité militaire surpasse en résilience et absorption des chocs les suspensions traditionnelles à cordon élastique et caoutchouc

Caractéristiques des performances

Les microphones à ruban donnent les meilleurs résultats sur une charge la plus élevée possible. Plus l'impédance d'entrée du préampli sur lequel le microphone est connecté sera haute, meilleure sera la reproduction des fréquences graves et moyennes dans le signal de sortie. Shure recommande d'utiliser des préamplis présentant une impédance d'entrée de 1000 ohms ou plus, bien que différentes impédances de charge peuvent être utilisées pour obtenir une qualité de son particulière.

Ce microphone a un très faible niveau de bruit propre. La combinaison de son transducteur efficace, du blindage robuste et de son transformateur spécialement conçu offre un niveau de bruit très bas et un niveau de sortie similaire aux micros à bobines mobiles.

Les microphones à ruban Shure ont une réponse exceptionnellement douce et naturelle. Ils fonctionnent le mieux avec des préamplis qui fournissent un étage de gain simple et transparent. Toutefois, Shure encourage toute expérimentation permettant de trouver la combinaison idéale de couleur sonore et de transparence.

Applications

Le KSM353 est un microphone haut de gamme prévu pour la captation audio de haute qualité dans une grande variété d'environnements. Suggestions d'utilisation :

- Prise de son des voix en studio
- Orchestres
- Instruments acoustiques
- Prise de son d'ambiance ou de pièce
- Voix off pour film ou radiodiffusion

Configurations stéréo

- Blumlein : Utiliser une paire de microphones KSM353 pour une perception stéréo naturelle. Excellent pour le piano à queue, les orchestres ou les grands ensembles.
- Utilisation en mode M/S : Utiliser un KSM353 avec un microphone cardioïde (KSM137 ou KSM32 par exemple) pour produire une image stéréo contrôlée sans avoir à déplacer le microphone.

Positionnement

Orienter l'avant du microphone vers la source sonore souhaitée. Orienter les côtés, les zones de captation minimale d'un microphone bidirectionnel, vers les sources sonores indésirables.

Remarque : Quand on utilise la face arrière d'un microphone bidirectionnel, ne pas oublier d'inverser la polarité du signal. L'accessoire A15PRS de Shure est un commutateur en ligne d'inversion de polarité symétrique capable d'assurer cette inversion de phase; il est disponible en ligne à l'adresse : store.shure.com

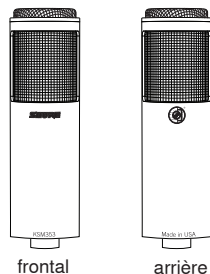

Montage du microphone

Grâce à sa technologie à câble de qualité militaire, la suspension silentbloc procure une résilience et une absorption des chocs supérieures. Visser la suspension sur un pied ou une perche et insérer le microphone.

Pour un placement discret ou quand l'espace est limité, utiliser un dispositif de montage sur pied rigide. Pour plus de détails, visiter www.shure.com.

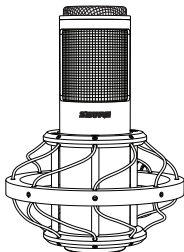

Suspension silentbloc
(incluse)



Dispositif de montage sur pied
(accessoire en option)

Effet de proximité

Les microphones directionnels amplifient progressivement les fréquences graves lorsque le microphone est rapproché de la source. Ce phénomène, appelé effet de proximité, peut être souhaité pour obtenir un son plus chaud et plus puissant.

Entretien et manipulation

Pour protéger le microphone, garder ces quelques précautions à l'esprit pour assurer sa longévité :

1. Ranger le microphone dans son coffret de protection quand il n'est pas utilisé.
2. Le maintenir à une distance raisonnable des éclairages fluorescents, des transformateurs d'alimentation et des autres sources électromagnétiques puissantes pour éviter le ronflement.
3. Utiliser une pince de montage et un pied solides, ainsi qu'un câble blindé et symétrique de bonne qualité avec connecteur XLR. Pour d'autres accessoires de montage, visiter notre site Internet : www.shure.com
4. Une alimentation fantôme n'est pas nécessaire et ne doit pas être activée quand le microphone est branché ou débranché. Toutefois, une alimentation fantôme fournie correctement n'endommagera pas le microphone.

Homologations

Autorisé à porter la marque CE. Conforme à la directive européenne CEM 2004/108/CE. Conforme aux normes harmonisées EN55103-1:1996 et EN55103-2:1996 pour les environnements résidentiels (E1) et d'industrie légère (E2).

La déclaration de conformité CE peut être obtenue auprès de : www.shure.com/europe/compliance

Représentant agréé européen :

Shure Europe GmbH

Siège Europe, Moyen-Orient et Afrique

Service : Homologation EMA

Wannenacker Str. 28

D-74078 Heilbronn, Allemagne

Téléphone : +49 7131 72 14 0

Télécopie : +49 7131 72 14 14

Courriel : EMEAsupport@shure.de

Remarque : Les informations dans ce guide sont sujettes à modification sans préavis. Pour plus de détails sur ce produit, visiter www.shure.com.

Caractéristiques

Type de transducteur	Ruban Roswellite®
Courbe de directivité	Bidirectionnel
Réponse en fréquence	30 à 15,000 Hz
Impédance de sortie	330 Ω
Sensibilité tension en circuit ouvert, à 1 kHz, typique	-53,5 dBV/Pa ^[1] (2,11 mV)
SPL maximum	146 dB SPL
Polarité	Une pression acoustique positive sur le devant du ruban produit une tension positive sur la broche 2 par rapport à la broche 3.
Boîtier	acier inoxydable usiné
Poids	Microphone : 633 g (1,4 lb) avec suspension : 950 g (2,1 lb)

^[1] 1 Pa=94 dB SPL

KSM353/ED Accessoires et pièces détachées

Accessoires fournis

Mallette de transport en aluminium	A353SC
Suspension silentbloc à câble Shurelock®	A300SM
Sacoche de protection en velours	A353VB
Chiffon à lustrer	A300PC

Accessoires en option

Dispositif de montage sur pied ShureLock®	A300M
Inverseur de phase commutable	A15PRS
Popper Stopper™ Bonnette anti-vent	PS-6
Câble de 7,6 m (25 pi)	C25E

Courbe de directivité

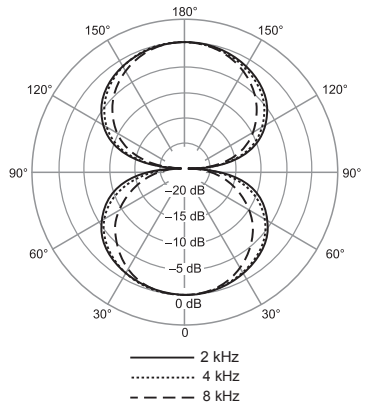
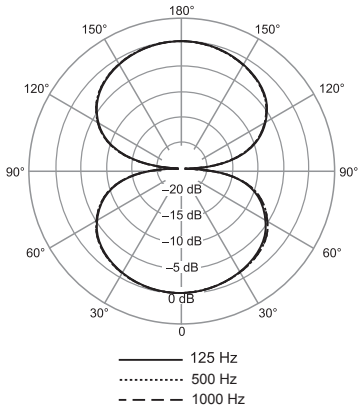

Réponse en fréquence

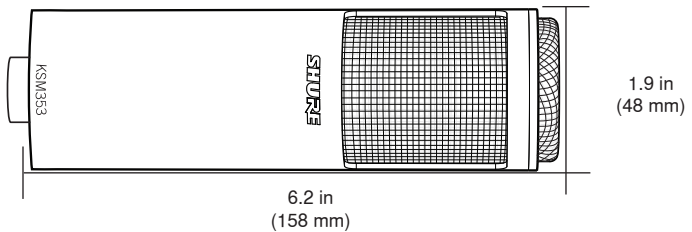
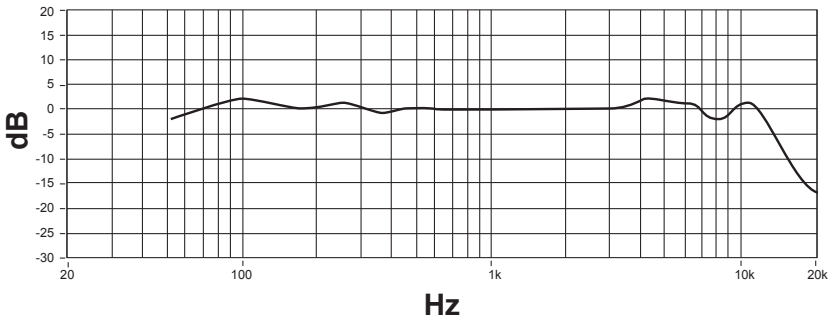

SHURE INCORPORATED



KSM353

Premium-Mikrofon mit Achtercharakteristik und Roswellite®-Bändchentechnologie

Wir danken Ihnen für den Kauf eines Mikrofons der KSM-Serie von Shure.

Bei der Entwicklung dieses Mikrofons flossen über 85 Jahre Erfahrung in der Audiotechnik ein, die es zu einem der besten Mikrofone auf dem Markt machen.

Falls diese Broschüre noch Fragen offen lässt, wenden Sie sich bitte an die Applikationsabteilung von Shure unter der Telefonnummer +49(0)7262/9249, montags bis freitags 8.00 bis 16.30 Uhr. Unsere Web-Adresse lautet www.shure.de.

Allgemeine Beschreibung

Das KSM353 ist ein erstklassiges Bändchenmikrofon mit Achtercharakteristik für makellosen Klang bei Studio- und Konzerthallenanwendungen. Das Mikrofon wird in den USA aus modernsten Wandlern, Übertragern und Metallen handgefertigt, ist Inbegriff der Shure-Qualität und eignet sich für anspruchsvollste Gesangs- und Akustikpräsentationen.

Die eigenentwickelte Roswellite®-Bändchentechnologie bietet revolutionäre Elastizität und Haltbarkeit der Bändchen unter extremen Bedingungen. Das Roswellite-Bändchenmaterial ersetzt die herkömmlichen Bänder und verfügt über eine hohe Zugfestigkeit, Robustheit sowie Formgedächtnis, wodurch eine hervorragende Elastizität bei extremen Schalldruckpegeln gewährleistet wird.

Technische Eigenschaften

- Die legendäre Shure-Qualität und eine ausgezeichnete handgefertigte Konstruktion aus bearbeiteten Stahl-, Silber-, Gold- und Aluminiumteilen.
- Das revolutionäre Roswellite-Bändchenmaterial ersetzt die herkömmlichen Bänder und verfügt über eine hohe Zugfestigkeit, Robustheit sowie Formgedächtnis, wodurch eine hervorragende Elastizität bei extremen Schalldruckpegeln gewährleistet wird.
- Eine patentierte Spezial-Bändchenmotoreinheit bietet komplette Tiefen- und Mittenbereiche mit einer ausgezeichneten oberen Präsenz durch einen ansteigenden Frequenzgang.
- 30 - 15 000 Hz Frequenzgang eignet sich ideal für die Abnahme von schnellen Einschwingvorgängen bei Gesang, Akustikinstrumenten und Konzerthallen.
- Eine gleichförmige Achtercharakteristik über den gesamten Frequenzgang.
- Ein speziell gewundener, doppelt abgeschirmter Übertrager minimiert Signalverlust, maximiert den Ausgangspegel und reduziert Funkstörungen; der Übertrager befindet sich senkrecht zum Bändchen, um eine optimale Magnetfluss-Unterdrückung zu gewährleisten.
- Der Draht-Erschütterungsabsorber in Militärqualität übertrifft herkömmliche Gummi- und Elastikkabel-Erschütterungsabsorber hinsichtlich Elastizität und Stoßdämpfung

Leistungsmerkmale

Bändchenmikrofone funktionieren am besten, wenn das Bändchenelement möglichst gering belastet wird. Je höher der Impedanzeingang am Mikrofon ist, desto besser werden die tiefen und mittleren Frequenzen im Ausgangssignal wiedergegeben. Shure empfiehlt die Verwendung von Vorverstärkern mit Impedanzeinstellungen von 1000 Ohm oder höher; unterschiedliche Abschlussimpedanzen können jedoch verwendet werden, um die gewünschte Klangqualität zu erzielen.

Dies ist ein rauscharmes Mikrofon. Die Kombination aus effizientem Wandler, robuster Abschirmung und speziellem Übertrager führt zu einem niedrigen Grundrauschen und einem Ausgangspegel, der demjenigen von Tauchspulenmikrofonen entspricht.

Shure-Bändchenmikrofone verfügen über einen außergewöhnlich ausgeglichenen natürlichen Frequenzgang und funktionieren am besten mit Vorverstärkern, die eine einfache, transparente Verstärkung erzeugen. Shure rät jedoch dazu, zu experimentieren, um die gewünschte Kombination aus Klangfarbe und Transparenz zu erhalten.

Verwendungsmöglichkeiten

Das KSM353 ist ein erstklassiges Mikrofon, das eine hervorragende Audioqualität in einem breiten Umgebungsspektrum erfasst. Einige empfohlene Verwendungsmöglichkeiten werden nachfolgend aufgeführt:

- Studiogesang
- Orchesterensembles
- Akustikinstrumente
- Abnahme von Umgebungs- und Raumgeräuschen
- Sprachaufnahmen für Film und Fernsehen

Stereoverfahren

- Blümlein: Ein Paar KSM353 Mikrofone verwenden, um einen natürlichen Stereoklang zu erreichen. Ausgezeichnet für Flügel, Orchester oder große Ensembles.
- Mitte-Seite (M-S): Ein KSM353 mit einem Mikrofon mit nierenförmiger Richtcharakteristik, z. B. dem KSM137 oder KSM32, verwenden, um ein variabel gesteuertes Stereobild zu erzeugen, ohne das Mikrofon zu bewegen.

Positionierung

Die Vorderseite des Mikrofons auf die gewünschte Klangquelle richten. Die Seiten (wobei es sich bei Mikrofonen mit Achtercharakteristik um die Nullpunkte handelt) auf ungewünschte Klangquellen richten.

Hinweis: Es ist zu beachten, dass beim Beschallen der Rückseite eines Mikrofons mit Achtercharakteristik die Signalpolarität umgekehrt werden muss. Der als Zubehör erhältliche symmetrische, schaltbare In-Line-Phaseninverter A15PRS von Shure kann diese Funktion ausführen und ist im Internet unter folgender Adresse zu finden: www.shure.de/produkte/zubehoer/a15prs



Frontseite



Rückseite

Befestigung des Mikrofons

Der im Lieferumfang enthaltene Erschütterungsabsorber verfügt über eine Drahttechnologie in Militärqualität und zeichnet sich durch eine überragende Elastizität und Dämpfung aus. Den Halter an einem Stativ oder Galgen montieren und das Mikrofon einsetzen.

Für eine diskrete Platzierung und bei beschränkten Platzverhältnissen einen harten Stativhalter verwenden. Weitere Informationen sind im Internet unter www.shure.de zu finden.

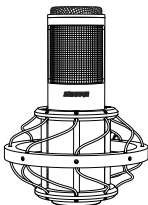

Erschütterungsabsorber (im Lieferumfang enthalten)



Stativhalter (Sonderzubehör)

Nahbesprechungseffekt

Richtmikrofone verstärken bei Annäherung des Mikrofons an die Klangquelle tiefe Frequenzen mehr. Diese Eigenschaft wird als Nahbesprechungseffekt bezeichnet und kann zum Erzeugen eines wärmeren, kräftigeren Klangs verwendet werden.

Pflege und Handhabung

Zum Schutz Ihres Mikrofons sind einige einfache Vorsichtsmaßnahmen zu beachten, die zur Langlebigkeit des Mikrofons beitragen:

1. Das Mikrofon bei Nichtgebrauch in seiner Holzschatulle aufbewahren.
2. Angemessenen Abstand zu Leuchtstoffröhren, Transformatoren und anderen starken elektromagnetischen Quellen einhalten, um Brumm zu vermeiden.
3. Einen sicheren Stativhalter und ein sicheres Stativ sowie ein symmetrisches, abgeschirmtes XLR-Anschlusskabel verwenden. Informationen zu weiterem Montagezubehör sind auf unserer Website unter folgender Adresse zu finden: www.shure.de
4. Phantomspeisung ist nicht erforderlich und sollte beim Anschließen bzw. Abnehmen des Mikrofons nicht angelegt werden. Das Mikrofon wird jedoch durch vorschriftsmäßig angelegte Phantomspeisung nicht beschädigt.

Zulassungen

Zur CE-Kennzeichnung berechtigt. Entspricht der europäischen Richtlinie zur elektromagnetischen Verträglichkeit 2004/108/EG. Entspricht den Anforderungen der harmonisierten Normen EN55103-1:1996 und EN55103-2:1996 für Wohngebiete (E1) und Leichtindustrieregionen (E2).

Die CE-Übereinstimmungserklärung ist erhältlich bei: www.shure.com/europe/compliance

Bevollmächtigter Vertreter in Europa:
Shure Europe GmbH
Zentrale für Europa, Nahost und Afrika
Abteilung: EMEA-Zulassung
Wannenäcker-Str. 28
D-74078 Heilbronn, Deutschland
Telefon: +49 7131 72 14 0
Telefax: +49 7131 72 14 14
E-Mail: EMEAsupport@shure.de

Hinweis: Änderungen der Informationen in diesem Handbuch vorbehalten. Weitere Informationen über dieses Produkt finden Sie im Internet: www.shure.de.

Technische Daten

Wandlertyp	Roswellite®-Bändchenmikrofon
Richtcharakteristik	Achtercharakteristik
Frequenzgang	30 bis 15,000 Hz
Ausgangsimpedanz	330 Ω
Empfindlichkeit Leerlaufspannung, bei 1 kHz, typisch	-53,5 dBV/Pa ^[1] (2,11 mV)
Maximaler Schalldruckpegel	146 dB Schalldruckpegel
Polarität	Positiver Druck an der Vorderseite des Bändchens erzeugt positive Spannung an Pin 2 in Bezug auf Pin 3.
Gehäuse	Bearbeitetes edelstahl
Gewicht	Mikrofon: 633 g (1,4 lbs) mit Erschütterungsabsorber: 950 g (2,1 lbs)

^[1] 1 Pa=94 dB SPL

KSM353/ED Zubehör und Teile

Mitgeliefertes Zubehör

Aufbewahrungsetui aus Aluminium	A353SC
ShureLock®-Drahtseil-Erschütterungsabsorber	A300SM
Samt-Schutzbeutel	A353VB
Poliertuch	A300PC

Sonderzubehör

ShureLock®-Stativhalter	A300M
Schaltbarer Phaseninverter	A15PRS
Popper Stopper™ Windschutz	PS-6
7,6-m-Kabel	C25E

Richtcharakteristik

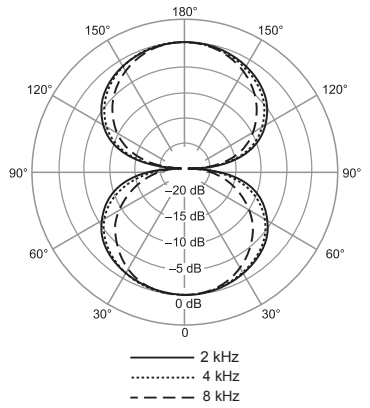
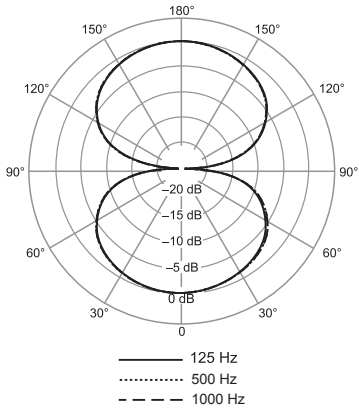

Frequenzgang

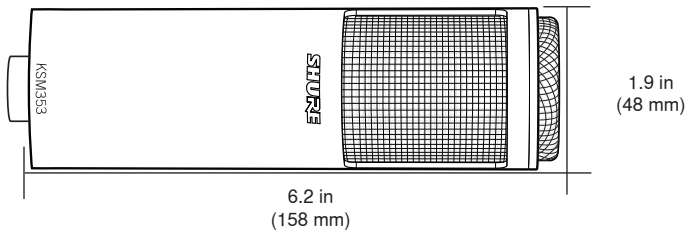
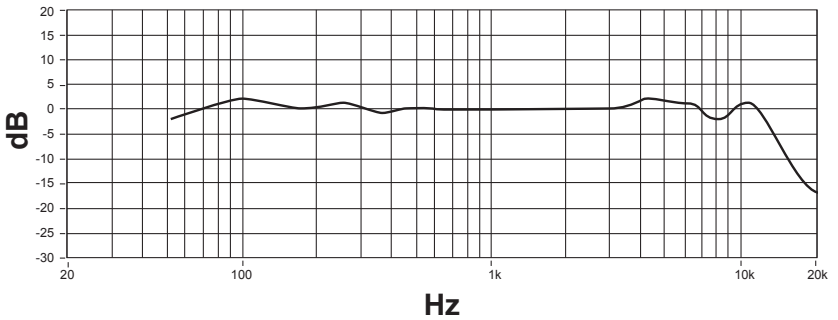

SHURE INCORPORATED



KSM353

**Micrófono bidireccional de primera calidad con
tecnología de cinta Roswellite®**

Gracias por seleccionar la serie KSM de Shure.

Más de 85 años de experiencia en la tecnología de audio han contribuido a hacer de éste uno de los mejores micrófonos de condensador disponibles en el mercado.

Si después de leer esta guía tiene alguna pregunta, póngase en contacto con el Departamento técnico de Shure al teléfono 847-600-8440, de lunes a viernes, de 8:00 a.m. a 4:30 p.m., hora estándar del centro de EE.UU. En Europa, llame al 49-7131-72140. Nuestra dirección en la Internet es www.shure.com.

Descripción general

El KSM353 es un micrófono de cinta bidireccional de primera calidad diseñado para ofrecer una reproducción sonora impecable tanto en estudios como en salas de concierto. Se ensambla a mano en los EE.UU. utilizando transductores, transformadores y metales avanzados para ofrecer lo mejor en calidad Shure para las presentaciones vocales y acústicas prestigiosas.

La tecnología de cinta propietaria de Roswellite® proporciona una resistencia revolucionaria a la cinta y durabilidad en condiciones extremas. El material de cinta Roswellite sustituye a las cintas metálicas tradicionales con un elemento de resistencia a la tracción elevada, robusto y con memoria de forma que le brinda una resistencia superior a niveles intensos de presión sonora (SPL).

Características

- La legendaria calidad Shure y fabricación superior con armado a mano de componentes de acero rectificado, plata, oro y aluminio.
- El revolucionario material de cinta Roswellite sustituye a las cintas metálicas tradicionales con un elemento de resistencia a la tracción elevada, robusto y con memoria de forma que brinda una resistencia superior a niveles intensos de presión sonora (SPL)
- El conjunto motriz especial y patentado de la cinta ofrece una reproducción plena de sonidos graves e intermedios y una presencia superior de los sonidos agudos gracias a su aumento de respuesta
- Respuesta de frecuencia de 30–15 000 Hz, ideal para captar efectos transitorios breves en las voces e instrumentos acústicos y en salas de concierto
- Patrón polar bidireccional uniforme en toda su gama de frecuencias
- El transformador con devanados especiales, blindaje doble y de tamaño pleno reduce al mínimo las pérdidas en las señales y eleva al máximo la señal de salida, a la vez que reduce las interferencias de RF, y se orienta perpendicular con respecto a la cinta para un mejor rechazo del flujo magnético
- El montaje amortiguado con alambres de calidad militar supera a los montajes tradicionales de cordones de caucho y elástico en lo que a resistencia y absorción de impactos se refiere

Características de rendimiento

Los micrófonos de cinta ofrecen el mejor rendimiento cuando se aplica la cantidad mínima posible de carga sobre el elemento de cinta. A mayor impedancia de entrada en el micrófono, mejor representación de las frecuencias bajas e intermedias en la señal de salida. Shure recomienda el uso de preamplificadores con niveles de impedancia de 1000 ohmios o más, aunque se pueden emplear valores diferentes de impedancia de carga para obtener una calidad sonora deseada.

Este es un micrófono con nivel bajo de ruido. La combinación de su transductor eficiente, blindaje robusto y transformador especial produce un nivel bajo de ruidos, con una señal de salida de nivel igual al de micrófonos de bobina móvil.

Los micrófonos de cinta Shure brindan una respuesta excepcionalmente uniforme y natural y dan su mejor rendimiento con preamplificadores que ofrecen ganancia sencilla y transparente. No obstante, Shure recomienda experimentar para hallar la combinación deseada de color y transparencia.

Aplicaciones

El KSM353 es un micrófono de primera que capta una calidad sonora superior en una amplia gama de entornos. A continuación se mencionan algunos usos sugeridos:

- Voces en estudio
- Orquestas
- Instrumentos acústicos
- Captación de sonido ambiente o en salas
- Grabación de voces para películas o difusión

Técnicas estereofónicas

- Blumlein: Utilice un par de micrófonos KSM353 para una representación estereofónica natural. Excelente para captar un piano de cola, orquestas o conjuntos grandes.
- Lateral intermedio (M-S): Utilice un KSM353 con un micrófono de cardioide, tal como un KSM137 o KSM32, para producir una imagen estereofónica variable y controlada sin tener que mover el micrófono.

Colocación

Coloque la parte anterior del micrófono hacia la fuente sonora deseada. Oriente los costados, los puntos nulos de todo micrófono bidireccional, hacia las fuentes sonoras no deseadas.

Nota: Cuando se utiliza el lado posterior del micrófono bidireccional, no olvide invertir la polaridad de la señal. El accesorio A15PRS de Shure es un interruptor inversor de polaridad en línea y equilibrado que puede llevar a cabo esta operación y se ofrece en línea en: store.shure.com

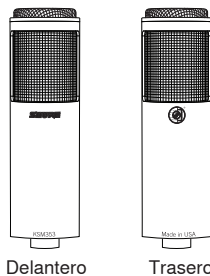

Montaje del micrófono

El montaje amortiguado suministrado cuenta con alambres de calidad militar que brindan niveles superiores de resistencia y absorción de impactos. Enrosque el montaje en un pedestal de piso o tipo jirafa e inserte el micrófono.

Para una colocación disimulada o cuando hay limitaciones de espacio, utilice un montaje de pedestal rígido. Visite www.shure.com para más información.

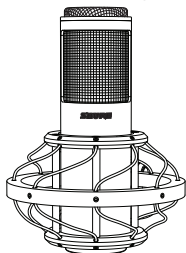

Montaje amortiguado
(suministrado)

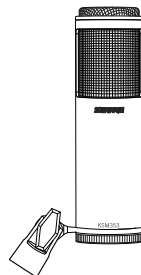

Montaje para pedestal
(accesorio opcional)

Efecto de proximidad

Los micrófonos direccionales aumentan progresivamente las frecuencias bajas a medida que el micrófono se coloca más cerca a la fuente. Este fenómeno, conocido como el efecto de proximidad, puede usarse para crear un sonido más cálido y fuerte.

Cuidado y manejo

Para proteger su micrófono, tome en cuenta unas sencillas medidas de precaución que le asegurarán un rendimiento a largo plazo:

1. Guarde el micrófono en su estuche protector cuando no lo esté usando.
2. Mantenga una distancia razonable de las luces fluorescentes, transformadores de alta potencia y otras fuentes potentes de electromagnetismo para evitar los zumbidos.
3. Utilice un montaje y pedestal seguros y un cable de conexión equilibrado tipo XLR con blindaje y de buena calidad. Para accesorios de montaje adicionales, visite nuestra página Web: www.shure.com
4. La alimentación phantom no es necesaria y no deberá estar conectada cuando se conecta o desconecta el micrófono. No obstante, una alimentación phantom debidamente suministrada no le causa daños al micrófono.

Certificaciones

Califica para llevar la marca CE. Cumple con la directiva europea de EMC 2004/108/EC. Satisface las normas armonizadas EN55103-1:1996 y EN55103-2:1996 para entornos de uso residencial (E1) e industrial ligero (E2).

La declaración de homologación de CE se puede obtener en: www.shure.com/europe/compliance

Representante europeo autorizado:

Shure Europe GmbH

Casa matriz en Europa, Medio Oriente y África

Departamento: Aprobación para región de EMEA

Wannenacker Str. 28

D-74078 Heilbronn, Alemania

Teléfono: +49 7131 72 14 0

Fax: +49 7131 72 14 14

Correo electrónico: EMEAsupport@shure.de

Nota: La información contenida en esta guía está sujeta a cambios sin previo aviso. Para información adicional sobre este producto, visite www.shure.com.

Especificaciones

Tipo de transductor	Cinta Roswellite®
Patrón polar	Bidireccional
Respuesta de frecuencia	30 a 15,000 Hz
Impedancia de salida	330 Ω
Sensibilidad voltaje con circuito abierto, a 1 kHz, típico	-53,5 dBV/Pa ^[1] (2,11 mV)
Nivel de presión acústica (SPL) máx.	146 dB SPL
Polaridad	Una presión positiva en el lado anterior de la cinta produce un voltaje positivo en la clavija 2 con respecto a la clavija 3
Caja	Acero inoxidable fresado
Peso	Micrófono: 633 g (1,4 lb) con soporte amortiguado: 950 g (2,1 lb)

^[1] 1 Pa=94 dB SPL

KSM353/ED Accesorios y piezas de repuesto

Accesorios suministrados

Estuche de transporte de aluminio	A353SC
Montaje amortiguado de alambres Shurelock®	A300SM
Funda de terciopelo protectora	A353VB
Trapo para pulir	A300PC

Accesorios opcionales

Montaje para pedestal ShureLock®	A300M
Inversor de fase conmutable	A15PRS
Popper Stopper™ Paravientos	PS-6
Cable de 7,6 m (25 pies)	C25E

Patrón polar

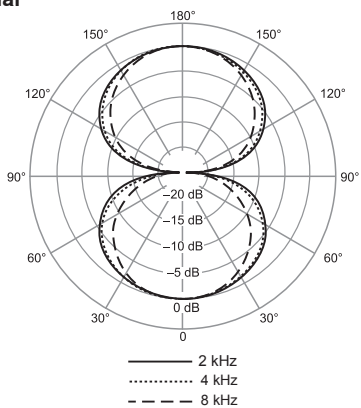
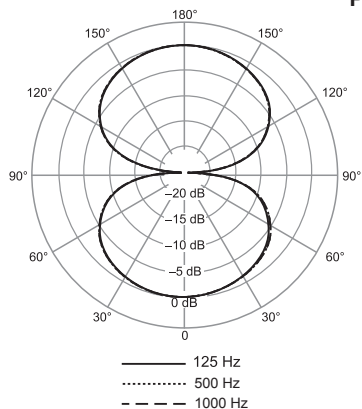

Respuesta de frecuencia

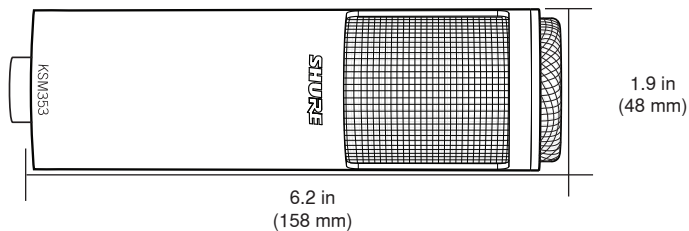
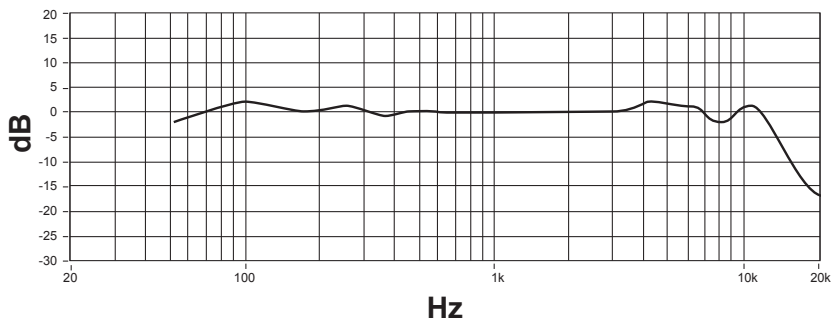

SHURE INCORPORATED



KSM353

**Microfono bidirezionale di prima qualità realizzato
con tecnologia a nastro in Roswellite®**

Grazie per avere scelto la serie KSM di Shure.

Gli oltre 85 anni di esperienza di Shure nel settore audio hanno portato allo sviluppo di questo modello, uno dei migliori microfoni disponibili.

Per qualsiasi domanda a cui non trovate risposta in questa guida, rivolgetevi alla Shure Applications Engineering chiamando il numero USA 847-600-8440, dal lunedì al venerdì, tra le 09:00 e le 17:30, ora di New York. In Europa, chiamate il numero +49-7131-72140. L'indirizzo del nostro sito web è www.shure.com.

Descrizione generale

Il modello KSM353 è un microfono a nastro bidirezionale di prima qualità realizzato per ottenere un audio inalterato nelle applicazioni in studio ed in sala. Viene assemblato a mano negli Stati Uniti utilizzando trasduttori, trasformatori e metalli innovativi, per rappresentare il vertice della qualità Shure in performance vocali ed acustiche di prestigio.

La tecnologia proprietaria a nastro in Roswellite® offre una resilienza ed una durata del nastro rivoluzionarie in condizioni estreme. Il materiale del nastro in Roswellite® sostituisce i tradizionali nastri laminati offrendo elevata resistenza alla trazione, robustezza e memoria di forma, per fornire una maggiore resilienza a livelli estremi di pressione sonora (SPL).

Caratteristiche

- Leggendaria qualità Shure e costruzione di livello superiore con componenti in acciaio lavorato a macchina, argento, oro ed alluminio assemblati a mano.
- Il rivoluzionario materiale del nastro in Roswellite sostituisce i tradizionali nastri laminati offrendo elevata resistenza alla trazione, robustezza e memoria di forma, per fornire una maggiore resilienza a livelli estremi di pressione sonora
- Trasduttore nastro brevettato offre gamme basse e medie complete, con presenza negli alti ottimale derivante da una risposta in crescendo
- Risposta in frequenza compresa tra 30 e 15.000 Hz ideale per catturare i transienti veloci di voci e strumenti acustici.
- Diagramma polare bidirezionale uniforme su tutta la gamma di frequenza
- Posizionato perpendicolarmente rispetto al nastro per ottenere la migliore reiezione di flusso magnetico, il trasformatore custom-wound a doppia schermatura riduce la perdita di segnale e l'interferenza RF e massimizza l'uscita
- In uso nell'industria bellica, il supporto a sospensione con cavo metallico supera i tradizionali supporti in gomma ed elastici per resilienza ed assorbimento delle vibrazioni

Prestazioni

I microfoni a nastro offrono prestazioni ottimali con il valore minimo di carico sull'elemento nastro. Più alta l'impedenza di ingresso sul microfono, migliori risultano le frequenze basse e medie nel segnale di uscita. Shure consiglia l'uso di preamplificatori con settaggi di impedenza di 1000 Ohm o maggiori, sebbene si possano usare impedenze di carico differenti per ottenere la qualità del suono desiderata.

Questo è un microfono a basso livello di rumore. La combinazione di un efficiente trasduttore, un'ottima schermatura ed un trasformatore custom produce un basso rumore interno ed un livello di uscita pari a quello dei microfoni a bobina mobile.

I microfoni a nastro Shure presentano una risposta straordinariamente regolare e naturale; il risultato migliore si ottiene con preamplificatori che offrono un guadagno semplice e limpido. Tuttavia, Shure incoraggia gli esperimenti volti ad individuare la combinazione desiderata di colore e limpidezza.

Applicazioni

L'eccellente microfono KSM353 è in grado di catturare una qualità audio superiore in una vasta gamma di ambienti. Di seguito, alcune applicazioni suggerite.

- Voci in studio
- Orchestra, complessi
- Strumenti acustici
- Ripresa ambientale o di sala
- Parlato su musica per film o in radio

Tecniche stereofoniche

- **Blumlein:** utilizzate una coppia di microfoni KSM353 per una rappresentazione stereo naturale. Eccellente per pianoforte a coda, orchestre e grandi gruppi musicali.
- **Tecnica M-S (Mid-Side):** usate il modello KSM353 con un microfono cardioide come il KSM137 o KSM32 per produrre un'immagine stereofonica a controllo variabile senza necessità di spostare il microfono.

Posizionamento

Mantenete la parte anteriore del microfono rivolta verso la sorgente sonora desiderata. Orientate i lati, punti di massima attenuazione di un microfono bidirezionale, verso eventuali sorgenti sonore indesiderate.

Nota: quando indirizzate il lato posteriore di un microfono bidirezionale, ricordatevi di invertire la polarità del segnale. L'accessorio Shure A15PRS è un interruttore di inversione della polarità, in linea e bilanciato, adatto a eseguire tale operazione; è disponibile on line sul sito: store.shure.com

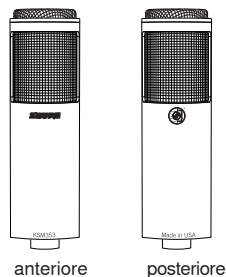

Fissaggio del microfono

Il supporto con sospensione in dotazione, progettato con criteri in uso nell'industria bellica, tecnologia a cavo metallico, offre resilienza ed assorbimento delle vibrazioni ottimali. Fissate il supporto su un'asta da pavimento o ad una gru ed inserite il microfono.

Per un posizionamento discreto o in caso di spazio limitato, usate un adattatore rigido. Visitate il sito Web www.shure.com per ulteriori informazioni.

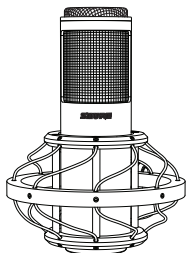

**Adattatore con sospensione
(in dotazione)**

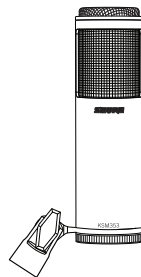

**Adattatore per asta
(accessorio opzionale)**

Effetto di prossimità

I microfoni direzionali incrementano progressivamente la risposta a bassa frequenza man mano che vengono avvicinati alla sorgente sonora. Questo fenomeno, noto come effetto di prossimità, può essere utilizzato per creare un suono più caldo e potente.

Cura e gestione

Per proteggere il microfono e garantire prestazioni a lungo termine, ricordate poche semplici precauzioni.

1. Se inutilizzato, riponete il microfono nella relativa custodia.
2. Mantenetelo ad una ragionevole distanza da luci fluorescenti, trasformatori di alimentazione ed altre potenti sorgenti elettromagnetiche per evitare l'hum.
3. Usate supporti saldi ed un buon cavo di collegamento XLR schermato e bilanciato. Per accessori supplementari, visitate il sito Web: www.shure.com
4. L'alimentazione phantom non è necessaria e dovrebbe essere fornita quando si collega o scollega il microfono. Tuttavia, un'alimentazione phantom fornita correttamente non danneggia il microfono.

Omologazioni

Contrassegnabile con la marcatura CE. Conforme alla Direttiva europea sulla compatibilità elettromagnetica 2004/108/CE. Conforme alle norme armonizzate EN55103-1:1996 ed EN55103-2:1996 per l'uso in ambienti domestici (E1) e industriali leggeri (E2).

La Dichiarazione di conformità CE può essere ottenuta da: www.shure.com/europe/compliance

Rappresentante europeo autorizzato:

Shure Europe GmbH

Sede per Europa, Medio Oriente e Africa

Department: EMEA Approval

Wannenacker Str. 28

D-74078 Heilbronn, Germania

Telefono: +49 7131 72 14 0

Fax: +49 7131 72 14 14

E-mail: EMEAsupport@shure.de

Nota: le informazioni contenute nella presente guida sono soggette a modifiche senza preavviso.

Per ulteriori informazioni su questo prodotto, visitate il sito www.shure.com.

Specifiche tecniche

Tipo di trasduttore	Nastro in Roswellite®
Diagramma polare	Bidirezionale
Risposta in frequenza	30 - 15,000 Hz
Impedenza di uscita	330 Ω
Sensibilità tensione a circuito aperto, ad 1 kHz, tipico	-53,5 dBV/Pa ^[1] (2,11 mV)
Livello di pressione sonora (SPL) massimo	146 dB di SPL
Polarità	Una pressione positiva sul lato anteriore del nastro produce una tensione positiva sul pin 2 rispetto al pin 3.
Alloggiamento	Acciaio inossidabile lavorato a macchina
Peso	Microfono: 633 g (1,4 lbs) con antivibrazione: 950 g (2,1 lbs)

^[1] 1 Pa=94 dB SPL

KSM353/ED Accessori e parti di ricambio

Accessori in dotazione

Custodia da trasporto in alluminio	A353SC
Supporto con sospensione con cavo metallico Shurelock®	A300SM
Custodia morbida di velluto	A353VB
Panno per pulizia	A300PC

Accessori opzionali

Stativo ShureLock®	A300M
Invertitore di fase commutabile	A15PRS
Popper Stopper™ Antivento	PS-6
Cavo da 7,6 m	C25E

Diagramma polare

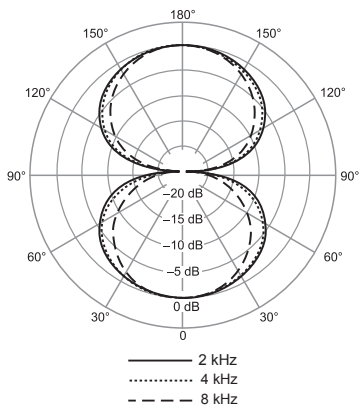
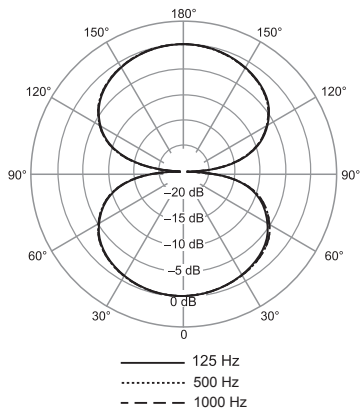

Risposta in frequenza

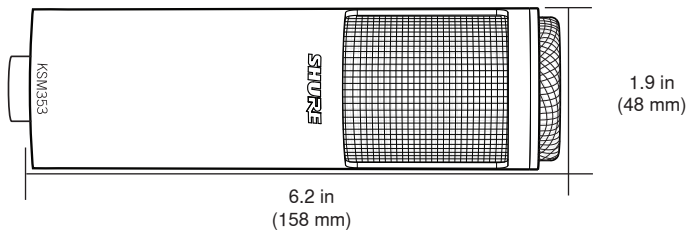
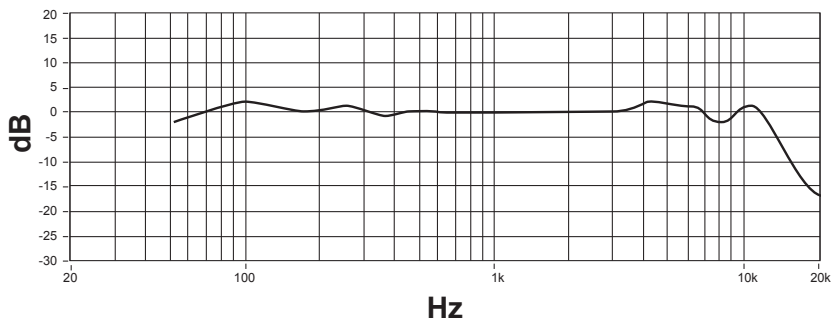

SHURE INCORPORATED



KSM353

**Первоклассный двунаправленный микрофон
на основе ленточной технологии Roswellite®**

Благодарим Вас за выбор микрофона Shure серии KSM.

Созданию этого одного из самых изящных среди имеющихся микрофонов способствовал наш более чем 85-летний опыт работы в области аудиоаппаратуры.

Если у Вас есть вопросы, на которые Вы не нашли ответа в этом руководстве, обращайтесь в отдел Shure Applications Engineering по тел. 847-600-8440, с понедельника по пятницу, с 8:00 до 16:30 (центральное поясное время). В Европе звоните по тел. 49-7131-72140. Наш Интернет-адрес: www.shure.com.

Общее описание

KSM353 — двунаправленный ленточный микрофон премиум-класса, искусно изготовленный и предназначенный для оригинальной студийной звукозаписи и концертных выступлений. Он собирается в США вручную из современных полупроводников, трансформаторов и металлических деталей, представляет собой вершину достижений Shure в области качества и предназначен для престижного вокального и инструментального исполнения.

Благодаря оригинальной технологии Roswellite® достигнут революционный прорыв с точки зрения устойчивости и долговечности ленты в экстремальных условиях. Материал Roswellite заменяет традиционные фольговые ленты, обладает высокой прочностью на растяжение, высокой ударной вязкостью и эффектом памяти формы и превосходной устойчивостью при экстремальных уровнях звукового давления (SPL).

Основные особенности

- Легендарное качество Shure и превосходная конструкция, ручная сборка из обработанных стальных, серебряных, золотых и алюминиевых деталей
- Революционный материал Roswellite заменяет традиционные фольговые ленты, обладает высокой прочностью на растяжение, высокой ударной вязкостью, эффектом памяти формы, что обеспечивает превосходную устойчивость при экстремальных SPL.
- Запатентованный специализированный ленточный моторный узел обеспечивает полное воспроизведение низкого и среднего диапазонов и прекрасное присутствие верхних частот благодаря повышающейся характеристике
- Частотная характеристика 30 – 15 000 Гц идеальна для воспроизведения быстрых переходных процессов в звучании вокала и акустических инструментов и для концертных залов
- Однородная двунаправленная полярная диаграмма во всем диапазоне частот
- Полноразмерный трансформатор со специальной намоткой и двойным экранированием, установленный перпендикулярно ленте для наилучшего подавления магнитного потока, минимизирует потери сигнала, максимизирует выход и сокращает РЧ помехи.
- Тросиковый подвес военного качества превосходит обычные подвесы из резины и упругого корда по устойчивости и качеству амортизации.

Рабочие характеристики

Ленточные микрофоны работают оптимальным образом при практически минимально возможной нагрузке на ленточный элемент. Чем выше входной импеданс микрофона, тем лучше оказываются представлены в выходном сигнале нижние и средние частоты. Shure рекомендует использовать предусилители с настройкой импеданса 1000 Ом и выше, хотя для получения звука нужного качества могут потребоваться другие значения импеданса нагрузки.

Это малозумящий микрофон. Сочетание эффективного преобразователя, надежного экранирования и специализированного трансформатора дает низкий уровень шума и такой же уровень выхода, что у микрофонов с подвижной катушкой.

Ленточные микрофоны Shure обладают исключительно плавной, естественной характеристикой и лучше всего сочетаются с предусилителями, дающими простое, прозрачное усиление. Однако Shure приветствует экспериментирование для поиска нужного сочетания окраски и прозрачности.

Применение

KSM353 — микрофон премиум-класса, обеспечивающий высокое качество воспроизведения звука в широком диапазоне внешних условий. Вот некоторые из возможных приложений:

- Студийный вокал
- Оркестровые ансамбли
- Акустические инструменты
- Прием окружающего или комнатного звука
- Голос за кадром для фильмов или телевидения

Методы создания стереозвукового эффекта

- Метод Блюмлейна: два микрофона KSM353 обеспечивают естественное стереозвучание. Прекрасно подходит для рояля, оркестра или больших ансамблей.
- Метод с центральным и боковым микрофонами (M-S): KSM353 с кардиоидным микрофоном, например, KSM137 или KSM32, дают переменное управляемое стереозвучание без перемещения микрофонов.

Установка

Установите микрофон передней стороной к нужному источнику звука. Направляйте боковые стороны, нулевые точки двунаправленного микрофона, к источникам нежелательного звука.

Примечание. При направлении звука на обратную сторону двунаправленного микрофона не забудьте поменять полярность сигнала. Пользуйтесь для этого линейным уравновешенным переключателем полярности Shure A15PRS, который можно приобрести онлайн: store.shure.com

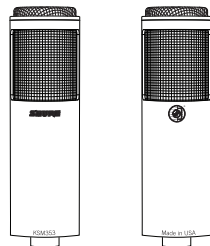

Лицевая

Задняя

Установка микрофона

В комплект микрофона входит тросиковый амортизирующий подвес военного качества, обеспечивающий прекрасную устойчивость и амортизацию. Закрепите опору на полу или на стойке-журавле и вставьте микрофон.

Для скрытой установки или при ограниченности места используйте жесткую стойку. Дополнительную информацию см. на сайте www.shure.com.

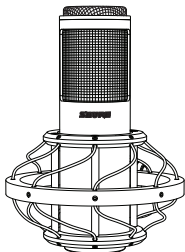

Амортизирующий подвес
(входит в комплект)



Стойка (отдельно
приобретаемый аксессуар)

Эффект близости

Направленные микрофоны усиливают низкие частоты тем больше, чем ближе микрофон к источнику звука. Это явление, известное как эффект близости, можно использовать для создания теплого, более мощного звука.

Обращение и уход

Чтобы защитить свой микрофон и обеспечить его продолжительную высококачественную работу, не забывайте принимать несколько простых мер предосторожности:

1. Когда микрофон не используется, храните его в защитном футляре.
2. Чтобы избежать гудения, держите его на достаточном расстоянии от флуоресцентных ламп, силовых трансформаторов и других источников сильного электромагнитного излучения.
3. Используйте надежную опору и стойку и хорошо уравновешенный экранированный соединительный кабель с разъемом XLR. Дополнительные установочные аксессуары можно найти на нашем интернет-сайте: www.shure.com
4. Фантомное питание не необходимо и не должно подаваться при подсоединении или отсоединении микрофона. Однако правильно подведенное фантомное питание не повредит микрофон.

Сертификация

Предоставлено право маркировки CE. Соответствует требованиям европейской директивы 2004/108/ЕЕС по ЭМС. Соответствует требованиям гармонизированных стандартов EN55103-1:1996 и EN55103-2:1996 на оборудование для жилых районов (E1) и районов с легкими промышленными условиями (E2).

Декларацию соответствия CE можно получить по следующему адресу: www.shure.com/europe/compliance

Уполномоченный европейский представитель:

Shure Europe GmbH

Headquarters Europe, Middle East & Africa

Department: EMEA Approval

Wannenacker Str. 28

D-74078 Heilbronn, Germany (Германия)

Телефон: +49 7131 72 14 0

Факс: +49 7131 72 14 14

Эл. почта: EMEAsupport@shure.de

Примечание. Информация, содержащаяся в этом руководстве, может быть изменена без предварительного уведомления. Для получения дополнительной информации об этом издании посетите вебсайт www.shure.com.

Технические характеристики

Тип преобразователя	Лента Roswellite®
Диаграмма направленности	Двунаправленный
Амплитудно-частотная характеристика	30 до 15,000 Гц
Выходной импеданс	330 Ом
Чувствительность напряжение разомкнутой цепи, при 1 кГц, типично	-53,5 дБВ/Па ¹⁾ (2,11 мВ)
Максимальный уровень звукового давления (УЗД)	146 дБ УЗД
Полярность	Положительное давление на переднюю сторону ленты создает положительное напряжение на контакте 2 относительно контакта 3
Корпус	Точеный нержавеющая сталь
Масса	микрофон: 633 г (1,4 фунт) с амортизатором: 950 г (2,1 фунт)

¹⁾ 1 Pa=94 dB SPL

KSM353/ED Аксессуары и запасные части

Аксессуары, входящие в комплект

Алюминиевый футляр для переноски	A353SC
Тросиковый амортизирующий подвес Shurelock®	A300SM
Защитный фетровый чехол	A353VB
Полировальная ткань	A300PC

Отдельно заказываемые аксессуары

Стойка ShureLock®	A300M
Переключаемый фазопроектирователь	A15PRS
Поп-фильтр Popper Stopper™ Ветрозащитный экран	PS-6
Кабель 7,6 м	C25E

Диаграмма направленности

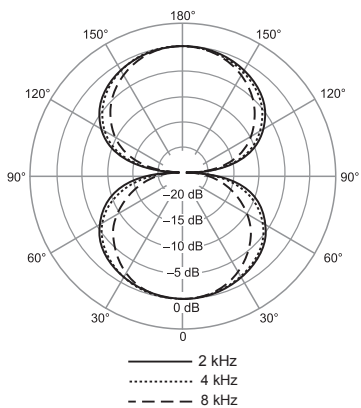
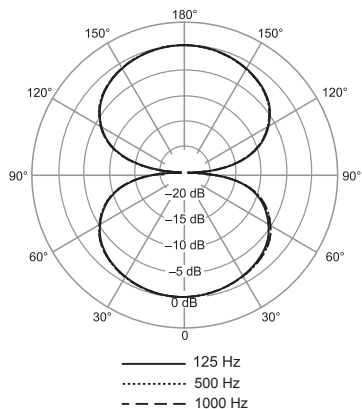

Амплитудно-частотная характеристика

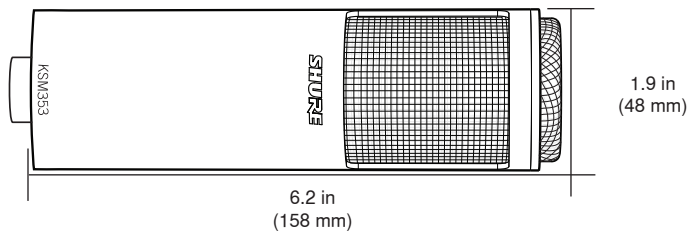
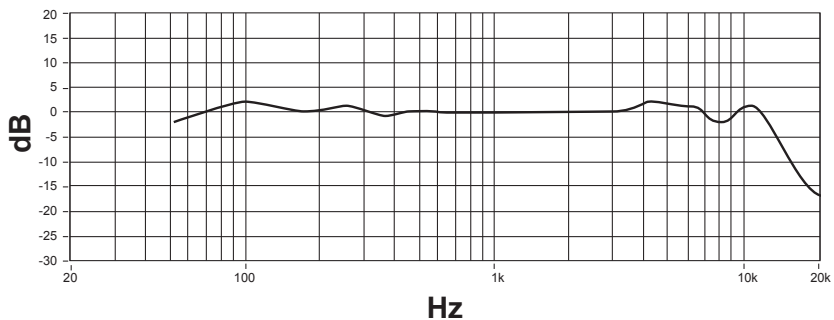

SHURE INCORPORATED



KSM353

**Roswellite®リボン・テクノロジー採用プレミア双
指向性マイクロホン**

Shure KSMシリーズをお選び頂きありがとうございます。

オーディオにおける85年以上の実績が、この最高品質のマイクロホンに結集されています。

本パンフレットに記載以外のご質問などございましたら、Shure Applications Engineeringまでお電話でお問い合わせください：847-600-8440、月曜～金曜、8:00am～4:30pm（米国中部標準時）。ヨーロッパのお客様は、49-7131-72140までお電話でお問い合わせください。当社ウェブサイトwww.shure.comもぜひご覧ください。

概要

KSM353はスタジオやコンサートホールにおける、ありのままの録音のためのプレミアム双指向性リボンマイクロホンです。一流のボーカルとアコースティック演奏向けのShure品質の頂点として、最新のトランスデューサー、トランス、金属素材を用い、アメリカ国内にて手作業で組み立てられています。

特許取得のRoswellite®リボンテクノロジーは、過酷な条件下における革命的なリボンの弾性と耐久性を備えています。高い引張強度、耐久性、形状記憶性を持つRoswelliteリボンにより従来のホイールリボンを置き換えることで、極めて高い音圧レベル（SPL）下にあっても優れた弾性を提供します。

機能

- 伝説的なShure品質と、切削加工スチール、シルバー、ゴールド、アルミ部材を用いた手作業による上質な組立加工
- 高い引張強度、耐久性、形状記憶性を持つ革命的なRoswelliteリボンにより従来のホイールリボンを置き換えることで、極めて高い音圧レベル（SPL）下にあっても優れた弾性を提供
- 特許取得済みのカスタムリボンモーターアセンブリーは、高いレスポンスで高域の存在感を維持しながら豊かな低・中域レンジを提供
- ボーカル、アコースティック楽器、コンサートホールにおける高速のトランジェントの収音に最適な30～15,000 Hz周波数特性
- 周波数帯域を通じて一様な双指向性のポーラーパターン
- 特注巻仕様、ダブルシールド、フルサイズトランスは信号損失を最小化し出力を最大化する一方でRF干渉を低減。最大の磁気フラックス除去性能を得るようリボンに対して垂直に設置されています。
- ミリタリーレベルのワイヤーロープ・サスペンションマウントは、従来のラバーコードマウントに比べ弾性と衝撃吸収力で優っています。

特性

リボンマイクロホンは、リボンエレメントの負荷をできるだけ最小限に抑えるよう最適に機能します。マイクロホンへのインピーダンス入力が高くなるほど、出力信号に表われる低・中域周波数は良くなります。Shureではインピーダンス設定が1000Ω以上のプリアンプを使用することをお勧めしますが、好みの音質を得るために異なる負荷インピーダンスのものを使用することもできます。

これは低ノイズマイクロホンです。効率の良いトランスデューサー、頑丈なシールド、カスタムトランスを組み合わせることで、ムービングコイル・マイクロホンと同等の低ノイズフロアと出力レベルを生み出すことができます。

Shureリボンマイクロホンは、非常に滑らかで自然なレスポンスを生み出します。シンプルで透明度の高いゲインのプリアンプの使用が最適です。一方で、希望のカラーや透明性が見つかるよう、色々試してみることもお勧めします。

用途

KSM353は多様な環境で上質な音を捕らえるためのプレミアムマイクロホンです。以下は推奨される用途の例です。

- スタジオボーカル
- オーケストラアンサンブル
- アコースティック楽器
- アンビエント音または室内の收音
- 映画または放送用ボイスオーバー

ステレオテクニック

- Blumlein: ペアのKSM353マイクロホンを使用して、自然なステレオ表現ができます。グランドピアノ、オーケストラ、大規模アンサンブルに適しています。
- ミッド・サイド (M-S) : KSM353と、KSM137またはKSM32等のカーディオイドマイクロホンを使用し、マイクロホンを移動させることなく可変ステレオイメージを作り出せます。

ポジショニング

マイクロホンのフロント側を收音する音源に向けます。側面、すなわち双指向性マイクロホンにおいて最も低感度となる方向が不要な音源に向くようにします。

注: 双指向性マイクのリア側を向けると、信号極性が逆相となることを忘れないでください。Shure製アクセサリーのA15PRSは、この操作が可能なインライン、バランスタイプの位相反転スイッチで、下記よりオンラインで購入できます：
store.shure.com

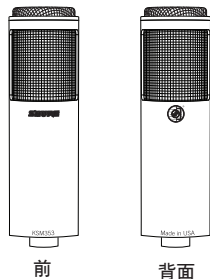

前

背面

マイクロホンの取付方法

付属のサスペンションマウントは、ミリタリーグレード設計、ワイヤロープ技術を採用し、優れた弾性および衝撃吸収性を備えています。付属のマウントをフロアスタンドまたはブームスタンドにねじ込み、マイクロホンを挿入します。

目立たない取り付けやスペースが限られている場合は、ハードスタンドマウントを使用してください。詳細はwww.shure.comをご覧ください。

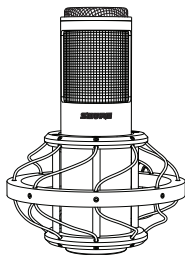

サスペンションマウント
(付属)

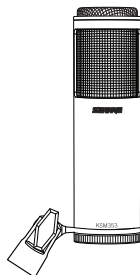

スタンドマウント
(オプションアクセサリ)

近接効果

指向性マイクロホンは、音源に近づければ近づけるほど、低域周波数が強まります。近接効果というこの現象は、よりパワフルで暖かみのある音を生み出すために使用できます。

お手入れと取り扱い

マイクロホンを保護し長持ちさせるために、いくつかの簡単な注意事項に従ってください。

1. マイクロホンを使用しないときは保護ケースに入れて保管してください。
2. 蛍光灯、電源トランス、およびその他の強力な電磁気源から適度に離し、ハムを防止してください。
3. 確実なマウントとスタンドを使用し、高品質なバランスタイプ、シールド付XLR接続ケーブルを使用してください。追加のマウントアクセサリーについては、当社ウェブサイトをご覧ください：www.shure.com
4. ファンタム電源は不要です。また、ファンタム電源が供給されている状態でマイクロホンの接続または取り外しを行わないでください。ただし、正常に供給されているファンタム電源によって、マイクロホンが悪影響を受けることはありません。

認証

CEマーキングに適合。欧州EMC指令2004/108/ECに適合。住宅(E1)および軽工業(E2)環境に関し、EN55103-1:1996およびEN55103-2:1996の整合規格に対応。

CE適合宣言書は以下より入手可能です：www.shure.com/europe/compliance

ヨーロッパ認可代理店:

Shure Europe GmbH

ヨーロッパ、中東、アフリカ地区本部:

部門:EMEA承認

Wannenacker Str. 28

D-74078 Heilbronn, Germany

Tel: +49 7131 72 14 0

Fax: +49 7131 72 14 14

Eメール: EMEAsupport@shure.de

注: 本ガイドの情報は予告なく変更される場合があります。本製品の詳細情報については、www.shure.comをご覧ください。

仕様

変換器の種類	Roswellite®リボン
指向特性	双指向性
周波数特性	30 ~ 15,000 Hz
出力インピーダンス	330 Ω
感度 開回路電圧, @ 1 kHz, 標準	-53.5 dBV/Pa ^[1] (2.11 mV)
最大SPL	146 dB SPL
極性	リボンのフロント側への正圧により、3番ピンに対して2番ピンに正電圧が生成される
外装	機械加工ステンレススチール
質量	マイクロホン: 633 g (1.4 lb) ショックマウント装着時: 950 g (2.1 lb)

^[1] 1 Pa=94 dB SPL

KSM353/ED 付属品及びパーツ

付属のアクセサリ

アルミ製キャリングケース	A353SC
Shurelock®ワイヤローブサスペンションマウント	A300SM
布製ポーチ	A353VB
ポリッシングクロス	A300PC

オプションのアクセサリ

ShureLock®スタンドマウント	A300M
スイッチ式位相変換アダプター	A15PRS
Popper Stopper™ ウィンドスクリーン	PS-6
7.6 mケーブル	C25E

指向特性

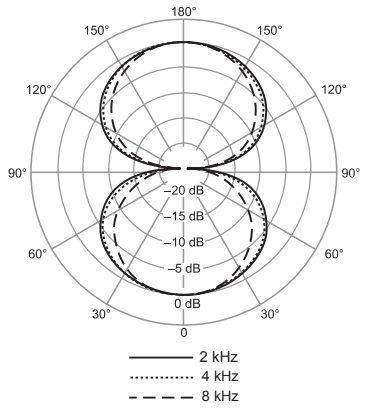
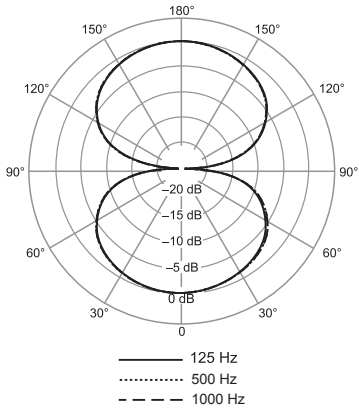

周波数特性

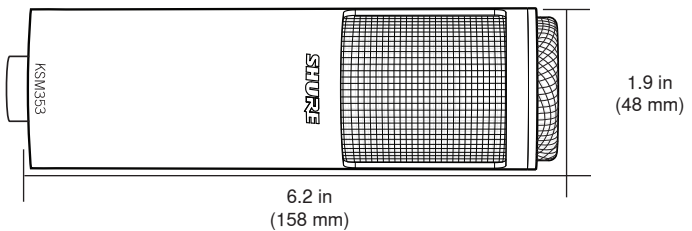
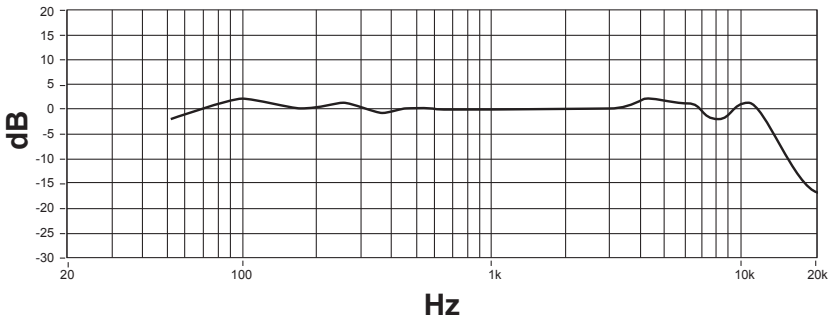

SHURE INCORPORATED



KSM353

**Roswellite® 리본 기술이 적용된
프리미어 양방향성 마이크**

Shure의 KSM 시리즈를 선택하여 주셔서 감사합니다.

오디오 분야에서 85년이 넘는 경험을 바탕으로 현존하는 가장 우수한
마이크 중의 하나를 만들 수 있었습니다.

만약 이 안내서에 포함되어 있지 않은 질문이 있으실 경우 847-600-8440에 전화하여 Shure Applications Engineering 에 문의하여 주십시오. 월요일에서 금요일, 오전 8시부터 오후 4시 30분까지 (CST기준)이용 가능합니다. 유럽에서는 49-7131-72140 으로 전화 주십시오. 웹사이트 주소는 www.shure.com 입니다.

일반 설명

KSM353은 스튜디오 및 콘서트 홀에서 가공되지 않은 오디오를 위해 제작된 프리미엄 양방향성 리본 마이크입니다. KSM313은 미국에서 일류 보컬 및 어쿠스틱 공연을 위해 Shure 품질의 정수인 첨단 트랜스듀서, 트랜스포머와 금속을 수공 조립하여 만들어집니다.

독점적 Roswellite® 리본 기술로 극단적인 조건에서도 혁신적인 리본 복원력과 내구성을 제공합니다. Roswellite 리본 재료는 전통적인 호일 리본을 고인장 강도, 견고하면서 형상을 기억하는 리본으로 대체하여 극도의 음압 레벨(SPLs)에서도 뛰어난 복원력을 제공합니다.

특징

- 수작업으로 조립한 가공 스틸, 실버, 골드 및 알루미늄 부품으로 이루어진 전설적인 Shure의 품질과 뛰어난 구조
- 혁신적인 Roswellite 리본 재료는 전통적인 호일 리본을 고인장 강도, 견고하면서 형상을 기억하는 리본으로 대체하여 극도의 음압 레벨(SPLs)에서도 뛰어난 복원력을 제공합니다.
- 특허 받은 커스텀 리본 모터 어셈블리로 응답이 증가해도 뛰어난 현실감과 함께 완전한 로우 및 미드 레인지를 제공합니다.
- 보컬, 어쿠스틱 악기 및 콘서트 홀에서 빠른 순간음을 포착하는 데 이상적인 30~15,000 Hz 주파수 응답
- 주파수 범위 전체에서 균일한 양방향성 극성 패턴
- 맞춤형 제작, 이중차폐, 풀-사이즈 트랜스포머가 신호 손실을 최소화하고 RF 간섭을 감소시키면서 출력을 극대화하여, 최고의 지속 거부 효과를 위해 리본에 수직으로 위치합니다.
- 군대에서 사용하는 와이어 로프 서스펜션 마운트는 복원력과 충격 흡수 면에서 전통적인 고무와 탄성 코드 마운트와의 비교를 불허합니다.

성능 특성

리본 마이크는 리본 요소에 부하의 양을 가능한 한 최소화하여 최적의 성능을 보장합니다. 마이크에 대한 임피던스 입력이 높을수록, 로우엔드 및 미드레인지 주파수가 출력 신호에 더욱 잘 나타납니다. Shure는 비록 원하는 음질을 위해 다른 부하 임피던스를 사용할 지라도, 1000 Ohms 이상의 임피던스가 설정된 프리앰프를 사용할 것을 권장합니다.

이 마이크는 저잡음 마이크입니다. 효율적인 트랜스듀서, 견고한 차폐, 맞춤형 트랜스포머의 조합으로 낮은 노이즈 플로어 및 무빙 코일 마이크와 동일한 출력 레벨을 생성합니다.

Shure 리본 마이크는 응답이 상당히 부드럽고 자연스러우며 단순하고 정확한 게인을 제공하는 프리앰프와 함께 사용할 때 최고의 성능을 보입니다. 하지만, Shure는 원하는 색상과 명료성의 조합을 찾을 때까지 여러 번 실험해 볼 것을 권장합니다.

용도

KSM353은 광범위한 환경에서 뛰어난 음질을 포착하는 프리미엄 마이크입니다. 다음은 추천하는 사용 용도입니다:

- 스튜디오 보컬
- 오케스트라 앙상블
- 어쿠스틱 악기
- 앰비언스 또는 룸 픽업
- 영화 또는 방송용 보이스 오버

스테레오 테크닉

- 블럼라인: 자연스러운 스테레오 표시를 위해 한 쌍의 KSM353 마이크를 사용하십시오. 그랜드 피아노, 오케스트라, 대규모 앙상블에 뛰어난 효과를 발휘합니다.
- 미드-사이드(M-S): KSM353을 KSM137 또는 KSM32와 같은 단일지향성 마이크와 함께 사용하여 마이크를 이동하지 않고도 변수 제어 스테레오 이미지를 생성하십시오.

포지셔닝

마이크의 전면을 원하는 음원을 향해 위치시키십시오. 양지향성 마이크의 양쪽 널 포인트는 원치 않는 음원 쪽으로 향하게 하십시오.

주: 양지향성 마이크의 뒷면을 처리할 때, 신호 극성을 반대로 하는 것을 잊지 마십시오. Shure의 A15PRS 액세서리는 인라인, 밸런스드, 해당 동작이 가능한 극성 변경 스위치이며 다음 온라인 사이트에서 구매 가능합니다: store.shure.com

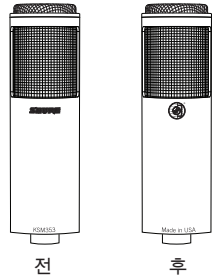

전

후

마이크 마운팅

제공된 서스펜션 마운트는 뛰어난 복원력과 충격 흡수력을 제공하는 군대용 와이어 로프 기술을 사용하여 설계되었습니다. 마운트를 플로어 또는 퓌 스탠드에 고정시킨 다음, 마이크를 삽입하십시오.

분리 배치 또는 공간이 제한적일 경우, 하드 스탠드 마운트를 사용하십시오. 보다 자세한 정보는 www.shure.com 에서 확인하십시오.

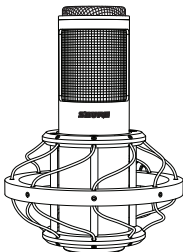

서스펜션 마운트
(제품에 포함)

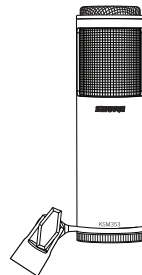

스탠드 마운트
(옵션 액세서리)

근접 효과

지향성 마이크는 음원에 근접하여 설치됨에 따라 저 주파수 대역을 점진적으로 증대시킵니다. 근접 효과라고 알려진 이 현상은 더 부드럽고 보다 강력한 사운드를 만들기 위해 사용될 수 있습니다.

취급 주의

마이크를 보호하고 성능을 오래 지속하기 위해 다음 몇 가지 간단한 유의사항을 지키십시오:

1. 사용하지 않을 때에는 마이크를 보호 케이스에 보관하십시오.
2. 험(hum)을 피하기 위해 형광등, 전원 변압기, 기타 강력한 전자파 소스로부터 멀리 떨어져 보관하십시오.
3. 벨런스드, 쉴드 XLR 연결 케이블을 위해 고정 마운트 및 스탠드를 사용하십시오. 추가 마운팅 액세서리가 필요하시면, 다음 웹사이트를 방문하여 주십시오: www.shure.com
4. 팬텀 전원은 필요하지 않으며 마이크를 연결 또는 연결 해제할 때 사용하지 않아야 합니다. 하지만, 팬텀 전원이 적절하게 공급되면 마이크가 손상되지는 않습니다.

인증

CE 마크에 적합. 유럽 EMC Directive 2004/108/EC를 준수합니다. 주거용 (E1) 및 경공업용 (E2) 환경을 위한 표준 EN55103-1:1996 과 EN55103-2:1996 에 부합합니다.

CE 적합성 선언은 다음 사이트에서 확인할 수 있습니다: www.shure.com/europe/compliance

공인 유럽 대리점:

Shure Europe GmbH

유럽, 중동, 아프리카 본부

부서: EMEA 승인

Wannenacker Str. 28

D-74078 Heilbronn, Germany

전화: +49 7131 72 14 0

팩스: +49 7131 72 14 14

이메일: EMEAsupport@shure.de

주: 이 안내서의 정보는 별도의 통지 없이 변경될 수 있습니다. 이 제품에 관한 추가 정보를 보시려면, www.shure.com을 방문하여 주십시오.

사양

변환기 유형	Roswellite® 리본
극성 패턴	양지향성
주파수 응답	30 to 15,000 Hz
출력 임피던스	330 Ω
감도 개방 회로 전압, 1 kHz에서, 일반	-53.5 dBV/Pa ^[1] (2.11 mV)
Maximum SPL	146 dB SPL
극성	리본 전면의 양압은 핀 2에서 핀 3 대비 양전압을 생성합니다.
외장 케이스	머신드스테인레스 스틸
무게	마이크: 633 g (1.4 lbs) 쇼크 마운트 포함: 950 g (2.1 lbs)

^[1] 1 Pa=94 dB SPL

KSM353/ED 액세서리 및 부품

기본 제공 액세서리

알루미늄 휴대용 케이스	A353SC
Shurelock® Wire Rope 서스펜션 마운트	A300SM
보호용 벨벳 파우치	A353VB
광택 천	A300PC

옵션 액세서리

ShureLock® 스탠드 마운트	A300M
Switchable Phase Reverser	A15PRS
Popper Stopper™ 윈드스크린	PS-6
7.6 m (25 ft.) 케이블	C25E

극성 패턴

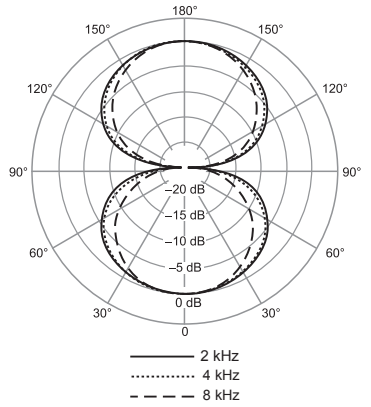
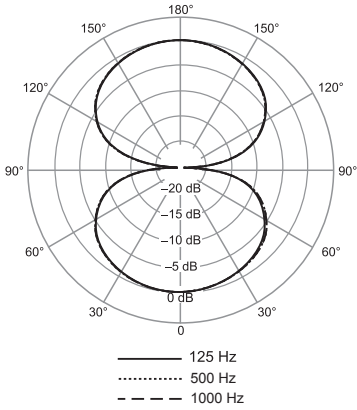

주파수 응답

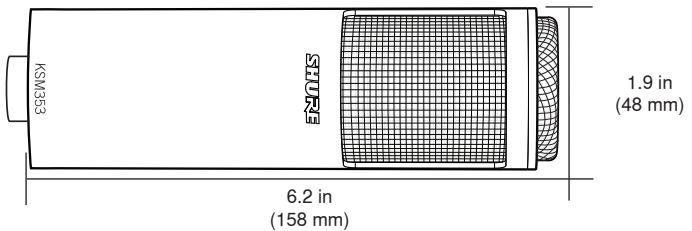
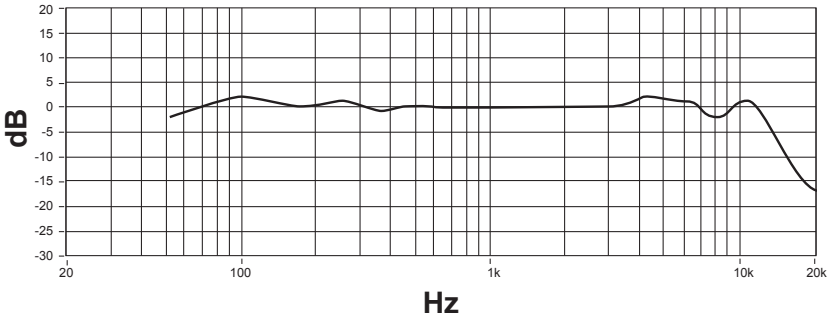

SHURE INCORPORATED



KSM353

采用 Roswellite® 铝带技术的高质量8字形话筒

感谢您选择舒尔 KSM 系列产品。

超过 85 年音频设备制造经验，造就了这一卓越的话筒品牌。

如果您有任何本指南无法解答的问题，可以在每星期一至五，美国

一般说明

KSM353 是一款高质量的8字形铝带话筒，精心打造并具有纯净音质，适用于录音室以及音乐厅等应用场合。KSM353 在美国手工组装，采用顶级换能器、变压器和舒尔最高质量金属部件，适用于卓越的人声和原声乐器演出。

专有的 Roswellite® 铝带技术能够在极端条件下提供前所未有的铝带弹性和耐用性。Roswellite 革命性的铝带材料凭借高延展度、坚固和形状记忆特性代替了传统铝带，确保高声压下的稳定回弹。

特性

- 传奇的舒尔品质和一流的结构，由机械加工的钢、金、银、铝等金属组件手工组装而成。
- Roswellite 革命性的铝带材料凭借高延展度、坚固和形状记忆特性代替了传统铝带，确保高声压下的稳定回弹。
- 拥有专利技术的定制铝带总成，通过提高频率响应带来丰富的中低频和优秀的高频响应。
- 330 – 15,000 赫兹响应范围，是捕获人声、原声乐器和演奏厅内瞬态细节的理想之选。
- 在与铝带垂直放置并获得最佳磁通量抑制情况下，定制的双屏蔽匹配全尺寸变压器能够在最大程度减少信号损失的同时做到输出信号最大化，并将射频干扰降低到最小水平。
- 在与铝带垂直放置并获得最佳磁通抑制情况下，定制的双屏蔽全尺寸变压器能够让信号丢失和射频干扰降低到最小水平，获得最大的输出信号。
- 军用级钢索防震架在弹性和减震方面全面超越传统的橡胶和松紧线固定方式。

性能特性

铝带话筒在实际使用中，在铝带元件上采用最小的载荷获得最佳的效果。话筒的阻抗输入越高，低段和中段频率在输出信号中的表现就越明显。虽然要获得所需的音质可能需要使用不同的负载阻抗，但是舒尔仍建议您使用阻抗设置大于等于 1000 欧姆的前置放大器。

这是一只低自身噪声话筒。它配备的高效换能器、可靠屏蔽和定制变压器组合能够产生与动圈话筒等效的低自身噪声和输出电平。

舒尔铝带话筒具有异常平滑而自然频率响应，并且能够通过前置放大器提供简单而清晰的增益，从而获得出色的效果。然而，舒尔非常鼓励您寻找适合自己需要的音色和清晰的系统组合。

应用场合

KSM353 是一款高级话筒，能够适用于广泛的用途，具备出色的音频质量。下面是一些推荐的应用场合：

- 录音棚人声
- 管弦乐合奏
- 原声乐器
- 环境或室内拾音
- 电影配音或广播

立体声录音技术

- Blumlein 话筒对：使用一对 KSM353 话筒进行自然的立体声音录音。特别适用于三角钢琴、管弦乐或大型合唱团。
- Mid-side (M-S)：将 KSM353 与 KSM137 或 KSM32 心形话筒一起使用，可以在不使用移动话筒情况下获得变化可控的立体声效果。

定位

应将话筒前端调整为朝向所需的音源。调节侧面位置，让双向话筒的空点朝向任意不需要的音源。

注意：在朝向8字形话筒后侧时，请注意需要转换信号极性。舒尔的 A15PRS 附件是一个能够胜任此操作的平衡线路变换极性的可切换式反相器，可通过以下网站购买此部件：store.shure.com

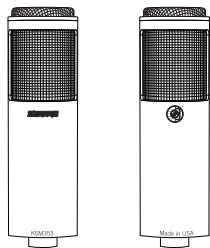

前面

后面

话筒固定

附带的悬挂式防震架符合军用规格，采用钢索悬挂技术，能够提供出色的弹性和减震效果。将防震架旋入立式话筒支架或吊杆，并插入话筒。

对于需要灵活放置或空间有限的场合，应使用硬质立式话筒支架。如需了解详细信息，请访问 www.shure.com。

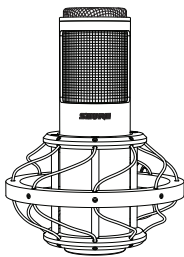

附带的防震架

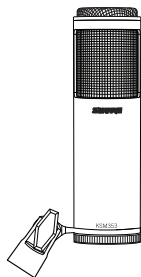

硬质立式话筒支架
(选配附件)

近讲效应

随着话筒逐渐接近音源，具有指向性拾音模式的话筒的低音频率将不断增强。这种现象称为近讲效应，可利用它获得更为温暖、更为强劲的音响效果。

保养与维护

为保护您的话筒，应注意下列事项，确保话筒的长期性能：

1. 在不使用话筒时，应将其放入保护盒中。
2. 应与荧光灯、电源变压器和其它强电磁来源保持足够距离，以避免交流噪声。
3. 使用坚固的支架和底座，以及高质量的带屏蔽平衡的 XLR 连接线缆。有关其它固定附件的相关信息，请访问我们的网站：www.shure.com
4. 在连接和断开话筒时，不必使用也不应提供幻像电源。但是，正确提供幻像电源不会损坏话筒。

认证

允许使用 CE 标志。符合欧盟 EMC 指导原则 2004/108/EC。符合 Harmonized 标准 EN55103-1：1996 和 EN55103-2：1996 适用于民用 (E1) 和轻工业 (E2) 环境。

可从以下地址获得“CE 符合性声明”：www.shure.com/europe/compliance

授权的欧洲代表：

Shure Europe GmbH, 电话：

欧洲、中东、非洲总部

部门：欧洲、中东、非洲批准部

Wannenacker Str. 28

D-74078 Heilbronn, Germany

电话：+49 7131 72 14 0

传真：+49 7131 72 14 14

电子邮件：EMEAsupport@shure.de

注意：本指南中的信息可能随时更改，恕不另行通知。有关本产品的详细信息，请访问 www.shure.com。

规格

换能器类型	Roswellite® 铝带
指向性形状	双向
频率响应	30 到 15,000 赫兹
输出阻抗	330 Ω
灵敏度 开路电压, @ 1 千赫, 典型	-53.5 分贝伏/帕 (2.11 毫伏)
最大声压级	146 分贝声压级
极性	铝带正面的正压能够在针脚 2 上产生相对于针脚 3 的正电压
外壳	加工不锈钢
重量	话筒: 633 克 (1.4 磅) 带减震固定: 950 克 (2.1 磅)

^{||} 1 Pa=94 dB SPL

KSM353/ED 附件与备件

提供的附件

铝质便携盒	A353SC
Shurelock® 钢索防震架	A300SM
天鹅绒话筒保护袋	A353VB
清洁布	A300PC

可选配附件

ShureLock® 硬支架固定件	A300M
可切换式反相器	A15PRS
Popper Stopper™ 防喷滤网 防风罩	PS-6
7.6 米 (25 英尺) 电缆	C25E

指向性形状

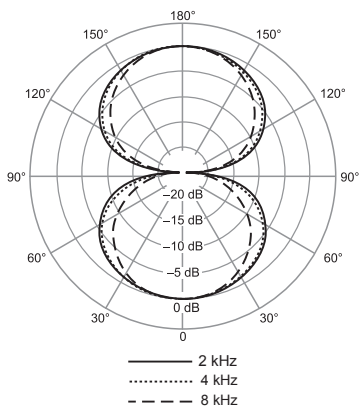
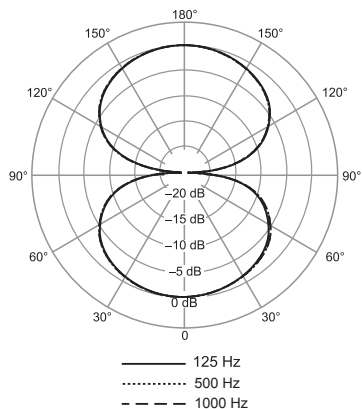

频率响应

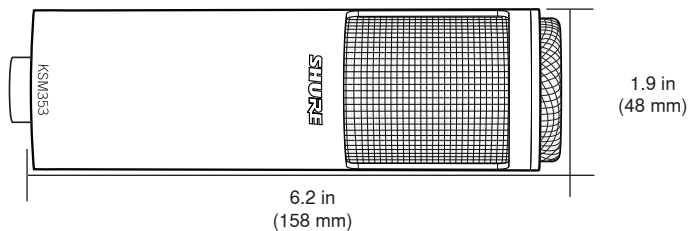
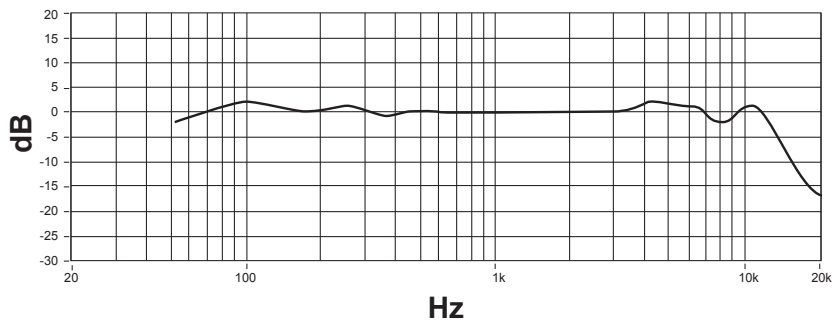

Trademark Notices:

"Roswellite", "Shurelock", the circular S logo, the stylized Shure logo, and the word "Shure" are registered trademarks of Shure Incorporated in the United States. These marks may be registered in other jurisdictions. "Popper Stopper" is a trademark of Shure Incorporated in the United States.

Patent Notice:

U.S. Patent 7,894,619. Patent applied for in other jurisdictions.



United States, Canada, Latin America, Caribbean:

Shure Incorporated
5800 West Touhy Avenue
Niles, IL 60714-4608 USA

Phone: 847-600-2000
Fax: 847-600-1212 (USA)
Fax: 847-600-6446
Email: info@shure.com

Europe, Middle East, Africa:

Shure Europe GmbH
Jakob-Dieffenbacher-Str. 12,
75031 Eppingen, Germany

Phone: 49-7262-92490
Fax: 49-7262-9249114
Email: info@shure.de

Asia, Pacific:

Shure Asia Limited
22/F, 625 King's Road
North Point, Island East
Hong Kong

Phone: 852-2893-4290
Fax: 852-2893-4055
Email: info@shure.com.hk